

# Manual De Instalación

Premier 412/816/832

Edición 2



**Texecom**  
[www.texe.com](http://www.texe.com)

# Contenido

<b>1. Resumen del Sistema .....</b>	<b>4</b>
Arquitectura del Sistema .....	4
Centrales de Alarma .....	4
Teclados Remotos .....	4
Módulos de Expansión de Zona .....	5
Módulo PC-Com .....	5
Módulo ComIP .....	5
Módulo de Voz - <i>Speech Module</i> .....	5
Módulo Receptor Inalámbrico .....	5
<b>2. Instalación .....</b>	<b>6</b>
Secuencia de Instalación .....	6
<b>Central de Alarma .....</b>	<b>6</b>
Montaje .....	6
Cableado de la Central de Alarma .....	6
<b>Estructura de la Placa de Circuito Impreso de la Central ....</b>	<b>7</b>
<b>Conexión de Mecanismos al Bus de Datos .....</b>	<b>8</b>
Cableando el Conductor de Datos .....	8
Distancias del Cableado .....	8
Solución de la Caída de Voltaje .....	9
Instalación de una Fuente de Alimentación .....	9
<b>Instalación de los Teclados Remotos .....</b>	<b>9</b>
Estructuras del Teclado .....	10
Conexiones del Teclado Remoto .....	10
Dirección del Teclado Remoto .....	10
Zonas del Teclado .....	10
Salida del Teclado .....	10
Salida del Altavoz del Teclado (Sólo LCDL/LCDLP) .....	10
Luz Posterior Ajustable .....	10
Tamper de la Tapa del Teclado .....	10
<b>Módulo Expansor Remoto de Zonas .....</b>	<b>10</b>
Estructura del Expansor Remoto .....	11
Cableado del Expansor de Zona .....	11
Dirección del Expansor Remoto .....	11
Zonas del Expansor Remoto .....	11
Salidas del Expansor de Zona .....	11
Salida del Altavoz del Expansor de Zona .....	11
<b>Módulo Expansor Local de Zona .....</b>	<b>11</b>
Estructura del Expansor Local .....	11
Zonas del Expansor Local .....	12
Instalación del Expansor Local de Zona .....	12
<b>Conexiones de Zona .....</b>	<b>12</b>
Normalmente Cerrado .....	13
Normalmente Abierto .....	13
Fin de Línea Simple - N/C y N/A (Robo) .....	13
Fin de Línea Simple - N/A (Incendio) .....	13
Fin de Línea Simple - N/C .....	14
Fin de Línea Simple - Tamper del C/A .....	14
Fin de Línea Simple - Tamper de C/C .....	14
Fin de Línea Doble .....	14
Doblaje de Zonas .....	15
Fin de Línea Triple .....	15
Doble Polo .....	15
<b>Detector de Humo de 2-Hilos .....</b>	<b>16</b>
<b>Conexiones Sirena/Campana .....</b>	<b>16</b>
Funcionamiento de Altavoz .....	16
Funcionamiento de Sirena/Campana .....	16
Supervisión de la Sirena/Altavoz .....	16
<b>Conexiones de la Línea Telefónica .....</b>	<b>16</b>
<b>Salidas de la Central 1 - 8 .....</b>	<b>17</b>
Cableado de las Salidas .....	17
Supervisión de la Salida .....	17
<b>3. Puesta en Marcha y Posibles Problemas y Soluciones .....</b>	<b>18</b>
Puesta en Marcha .....	18
<b>Posibles Problemas y Soluciones .....</b>	<b>18</b>
Fallos de Potencia .....	18
Teclados Remotos .....	18
Expansor Remoto .....	19
Zonas .....	19
Fallos de Servicio .....	19
Comunicador .....	19
Funcionamiento .....	19
<b>4. Programación de la Central de Alarma... 20</b>	<b>20</b>
Introducción .....	20
Programación de Fábrica .....	20
Viendo Datos Numéricos (Teclados LED) .....	20
Programación de Texto (Sólo LCD) .....	20

<b>Menús de Programación .....</b>	<b>21</b>
<b>Programación de Zonas .....</b>	<b>22</b>
Opciones de Todas las Zonas .....	1 0 .....
Tipo de Zona .....	1 1 .....
Cableado de Zona .....	1 2 .....
Atributos 1 de Zona .....	1 3 .....
Atributos 2 de Zona .....	1 4 .....
Atributos 3 de Zona .....	1 5 .....
Atributos 3 de Zona (Llave) .....	1 5 .....
Particiones de Zona y Grupos de Bypass .....	1 6 .....
Texto de Zona (Sólo LCD) .....	1 7 .....
Asignar Dispositivo Inalámbrico .....	1 8 .....
<b>Programación de las Particiones .....</b>	<b>27</b>
Retardo de Salida de la Partición .....	2 0 .....
Retardo 1 de Entrada de la Partición .....	2 1 .....
Retardo 2 de Entrada de la Partición .....	2 2 .....
Retardo del Comunicador de la Partición .....	2 3 .....
Retardo de la Campana de la Partición .....	2 4 .....
Duración de la Campana de la Partición .....	2 5 .....
Opciones de la Partición .....	2 6 .....
Opciones de Auto Armado/Desarmado .....	2 7 .....
de la Partición .....	2 7 .....
Particiones de Equipo .....	2 8 .....
<b>Programación de las Opciones Globales .....</b>	<b>31</b>
Relojes del Sistema .....	3 0 .....
Contadores/Niveles del Sistema .....	3 1 .....
Relojes de Control del Sistema .....	3 2 .....
Opciones 1 del Sistema .....	3 3 .....
Opciones 2 del Sistema .....	3 4 .....
Opciones 3 del Sistema .....	3 5 .....
Opciones del Hardware .....	3 6 .....
Opciones de la Entrada Auxiliar .....	3 7 .....
Opciones Diversas 1 .....	3 8 .....
Opciones Diversas 2 .....	3 9 .....
<b>Programación de los Teclados Remotos .....</b>	<b>38</b>
Opciones 1 del Teclado Remoto .....	4 0 .....
Opciones 2 del Teclado Remoto .....	4 1 .....
Opciones 3 del Teclado Remoto .....	4 2 .....
Opciones 4 del Teclado Remoto .....	4 3 .....
<b>Programación de los Expansores Remotos .....</b>	<b>41</b>
Particiones del Expansor .....	5 0 .....
Tonos del Expansor .....	5 1 .....
Nivel del Volumen del Expansor .....	5 2 .....
<b>Programación de las Salidas del Sistema .....</b>	<b>42</b>
Salidas de la Central .....	6 0 .....
Canales de Formato Rápido / Voz .....	6 1 .....
Salidas del Expansor 1 .....	6 2 .....
Salidas del Expansor 2 .....	6 3 .....
Salidas del Expansor 3 .....	6 4 .....
Salidas del Teclado Remoto .....	6 5 .....
<b>Grupos y Tipos de Salidas .....</b>	<b>44</b>
Atributos de Salida .....	46
<b>Programación del Comunicador .....</b>	<b>47</b>
Opciones del Comunicador .....	7 0 .....
Menú del Comunicador de la CRA 1 .....	7 1 .....
Números Telefónicos .....	7 1-0 .....
Números de Cuenta .....	7 1-1 .....
Tipo de Protocolo .....	7 1-2 .....
Intentos de Marcar .....	7 1-3 .....
Opciones de la Partición .....	7 1-4 .....
Opciones de Transmisión .....	7 1-5 .....
Opciones de Formato de Pulso .....	7 1-6 .....
Transmisión de Canales de Formato .....	7 1-7 .....
Rápido .....	7 1-7 .....
Opciones del Protocolo .....	7 1-8 .....
Opciones del Comunicador de la CRA 2 .....	7 2 .....
Canales de Reposición de Formato Rápido .....	7 3 .....
Canales de Abrir/Cerrar de Formato Rápido .....	7 4 .....
Cancelar la Llamada en Espera .....	7 5 .....
Programación de la Lista de Verificación .....	54
<b>Programación de las Opciones de Descarga .....</b>	<b>55</b>
Menú de Carga/Descarga .....	7 6 .....
Opciones de Carga/Descarga .....	7 6-0 .....
Número de Retrollamada .....	7 6-1 .....
Contraseña de la Carga/Descarga .....	7 6-2 .....
Intentos de Marcar para la Carga/Descarga .....	7 6-3 .....
Recuento de Llamadas .....	7 6-4 .....
Tipo de Dispositivo en el Com1 .....	7 6-5 .....
Dirección y Puerto del ComIP .....	7 6-6 .....
Dirección de la Puerta de Enlace del ComIP .....	7 6-7 .....
Subred del ComIP .....	7 6-8 .....
<b>Programación de los Códigos de Transmisión .....</b>	<b>58</b>
Códigos de Alarma/Reposición de Zona .....	7 7 .....
Códigos de Bypass/Inclusión de Zona .....	7 8 .....

Códigos de Alarma/Reposición de Eventos que no Ocurren en Zonas	(7)(9)	59
Códigos de Contacto ID y SIA		59
<b>Programación de los Usuarios</b>		<b>60</b>
Programación del Usuario	(8)(0)	61
Opciones 1 del Usuario	(8)(1)	61
Opciones 2 del Usuario	(8)(2)	62
Opciones 3 del Usuario	(8)(3)	62
Texto de Usuario (Sólo LCD)	(8)(4)	63
Programación de Usuarios Estándar	(8)(5)	63
Volver TODOS los Usuarios a Programación de Fábrica	(8)(6)	63
<b>Utilidades y Pruebas del Sistema</b>		<b>64</b>
Prueba de Caminar	(9)(0)	65
Prueba de los Altavoces y Salidas	(9)(1)	65
Enviar Llamada de Prueba	(9)(2)	65
Habilitar Acceso a Distancia/ del Ingeniero	(9)(3)	65
Iniciar Retro llamada	(9)(4)	65
Programación de la Hora	(9)(5)	65
Programación de la Fecha	(9)(6)	65
Programación del Texto del Mensaje		65
(Sólo LCD)	(9)(7)	65
Imprimir 100 Eventos	(9)(8)	65
Desconexión del Ingeniero	(9)(9)	65
<b>Usando los RadioPlus</b>		<b>65</b>
Introducción		65
Instalación del Receptor		66
Aprendiendo los Detectores		66
Quitando Detectores		66
Aprendiendo Mandos Remotos		66
Quitando los Mandos Remotos		66
Supervisión		66
Contacto Magnético <i>RadioPlus</i>		67
<b>5. Funcionamiento del Sistema de Alarma</b>		<b>68</b>
<b>Introducción</b>		<b>68</b>
Códigos de Acceso		68
<b>Armar y Desarmar el Sistema de Alarma</b>		<b>68</b>
Comprobar si el Sistema está Listo para Armarse		68
Armado Total		68
Armado Parcial		68
Cancelando el Proceso de Armado		68
Desarmado Durante la Entrada		69
Desarmado cuando No se está en Entrada		69
Desarmado después de una Alarma		69
Auto Armado Parcial		69
Cambio entre Armado Parcial Retardado e Instantáneo		69
<b>Armando y Desarmado Particiones</b>		<b>69</b>
Armado Total de Particiones		70
Armado Parcial de Particiones		70
Desarmado de Particiones		70
Cambio a otra Partición		70
<b>Bypass de Zonas</b>		<b>71</b>
Bypass Manual de Zonas		71
Incluir Zonas		71
Bypass de Grupo		71
Bypass Rápido y Armado		72
<b>Reposición de Alarmas</b>		<b>72</b>
<b>Último Registro de Alarma</b>		<b>72</b>
<b>Fallos de Servicio</b>		<b>72</b>
Reconocimiento de un Fallo de Servicio Nuevo		72
Ver Fallos de Servicio		72
<b>Reposición por el Anti-Código</b>		<b>73</b>
<b>Encender y Apagar el Timbre</b>		<b>73</b>
<b>Cambiar el Código de Usuario</b>		<b>73</b>
<b>Ver Registro (Sólo LCD)</b>		<b>74</b>
<b>Abortar Comunicaciones</b>		<b>74</b>
<b>6. Especificaciones</b>		<b>75</b>
<b>Central de Alarma</b>		<b>75</b>
Identificación del Tipo de la Central de Alarma		75
<b>Teclados Remotos</b>		<b>75</b>
<b>Expansor Remoto de Zonas</b>		<b>76</b>
<b>Expansor Local de Zonas</b>		<b>76</b>
<b>Notas de Seguridad</b>		<b>76</b>
<b>Normas Europeas</b>		<b>76</b>
EN 50131-1/ 6 y PD 6662		76
<b>Garantía</b>		<b>77</b>
<b>7. Guía de Referencia Rápida</b>		<b>78</b>

**Resumen del Sistema****Instalación****Estructura de la PCI de la Central****Instalación de los Teclados Remotos y los Expansores****Conexiones de Zona****Menús de Programación****Programación de Zonas****Programación de las Particiones****Programación de las Opciones Globales****Programación de los Teclados Remotos****Programación de los Expansores Remotos****Programación de las Salidas del Sistema****Programación del Comunicador****Programación de las Opciones de Descarga****Programación de los Códigos de Transmisión****Salidas de la Sirena/Campana, Teléfono y Central****Puesta en Marcha y Posibles Problemas y Soluciones****Programación de Usuarios****Funcionamiento del Sistema de Alarma****Especificaciones****Utilidades y Pruebas del Sistema****Guía de Referencia Rápida****Utilidades y Pruebas del Sistema****Guía de Referencia Rápida**

# 1. Resumen del Sistema

## Arquitectura del Sistema

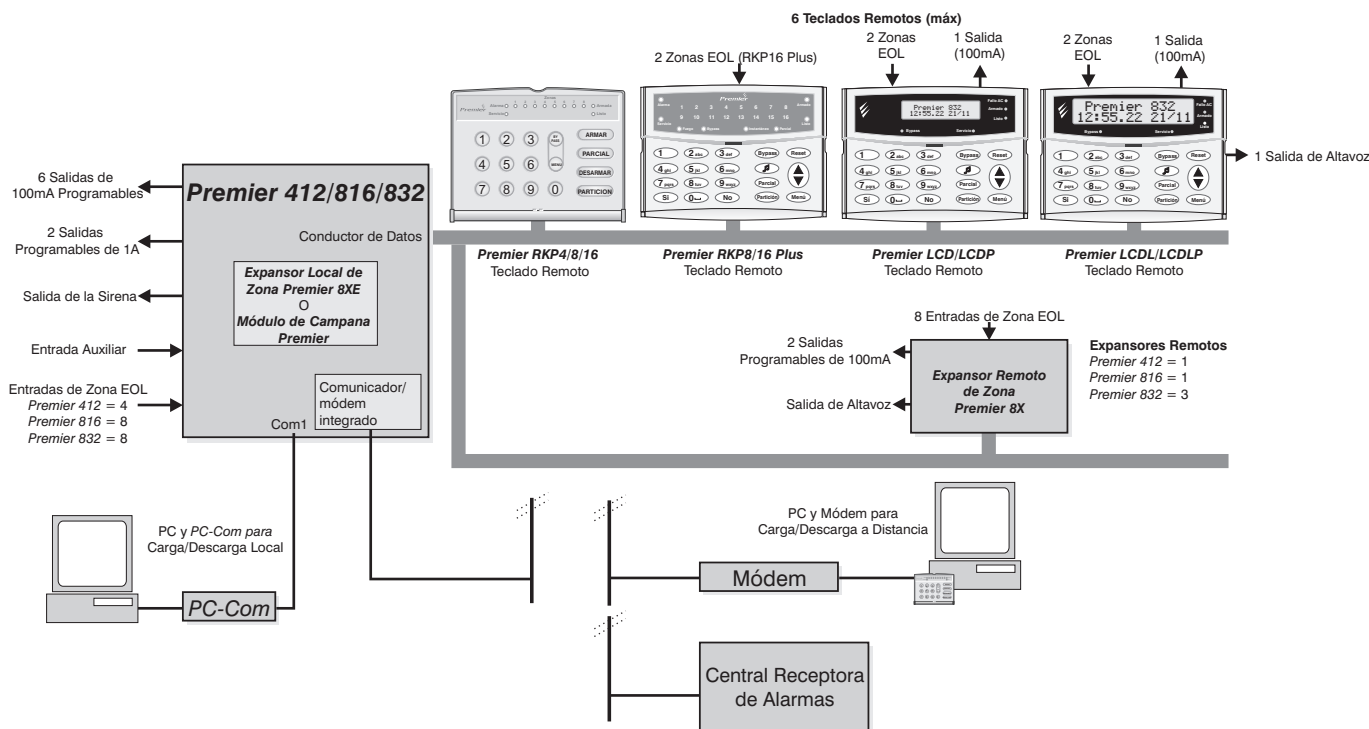

## Centrales de Alarma

Las centrales de alarma Premier 412, 816 y Premier 832 son centrales de seguridad altamente sofisticadas con Comunicador Digital Multiprotocolado/Módem Integrado. La central de alarma tiene las siguientes características:

Características	412	816	832
Zonas	4	8	8
Max. Zonas cuando se expande	12	16	32
Particiones	2	4	4
Códigos de Usuario	32	32	64
Registro de Eventos	750	750	1000
Control a Distancia de Marcación por Tonos	-	-	✓
Entrada Aux. Programable	✓	✓	✓
Salida Sirena/Campana Supervisada	✓	✓	✓
2 x 1A Salidas Supervisadas	✓	✓	✓
6 x 100mA Salidas	✓	✓	✓
Puerto Impresora/UDL	✓	✓	✓
Módem/Comunicador Integrado	✓	✓	✓

## Teclados Remotos

Las centrales de alarma aceptan hasta 6 teclados remotos. Todos los teclados remotos necesitan una conexión de 4 hilos con la red de datos y tienen un dispositivo acústico piezoeléctrico integrado. Los siguientes modelos de teclados remotos están disponibles:

### Premier RKP4/8/16

Una gama de teclados remotos económicos con 4, 8 o 16 luces de indicación de zonas.

- Conexión de 4 hilos al bus.
- Sirena integrada.
- Luz posterior de dos niveles, normalmente tenue, cambiando para brillante durante 8 segundos, después de pulsar cualquier tecla.
- Luces de estado exclusivas para "Alarma", "Servicio", "Armado" y "Listo".

### Premier RKP8/16 Plus

Una Gama profesional de teclados remotos de LEDs con 8 o 16 luces de indicación.

- 2 zonas EOL programables.
- Conexión de 4 hilos al bus.
- Altavoz integrado.
- Luz posterior totalmente ajustable, normalmente brillante, tenue o apagada, encendiéndose siempre que se use el teclado y durante el modo de entrada.
- Luces de estado exclusivas para "Alarma", "Servicio", "Armado", "Listo", "Incendio", "Bypass", "Instantáneo" y "Parcial".

### Premier LCD/L

El teclado remoto Premier LCD tiene una pantalla estándar LCD de 32 caracteres con iluminación posterior, mientras que el Premier LCDL tiene una pantalla LCD grande de 32 caracteres con iluminación posterior.

- 2 zonas EOL programables.
- 1 salida programable de baja corriente (100mA).
- Conexión de 4 hilos al bus.
- Sirena integrada.

- Luz posterior totalmente ajustable, normalmente brillante, tenue o apagada, encendiéndose siempre que se use un teclado y durante el modo de entrada.
- Luces de estado exclusivas para "Alimentación eléctrica", "Armado", "Listo", "Servicio" y "Bypass".
- Salida para un altavoz (Sólo en el Premier LCDL).

### Premier LCDLP

- Teclado Premier LCDL con lector de tarjeta de proximidad integrado.

### Premier LCDP

- Teclado Premier LCD con lector de tarjeta de proximidad integrado.

## Módulos de Expansión de Zona

Cada sistema puede expandirse usando uno de los siguientes módulos de expansión de zonas:

### Placa Expansora de Zonas Remota Premier 8X

Este módulo viene en su propia caja y se conecta a la red de datos de la central de alarma para ofrecer expansión remota del sistema. Este módulo ofrece las siguientes características adicionales:

- 8 zonas EOL programables
- 2 salidas de baja corriente (100mA) programables
- Salida de la transmisión de la sirena con control de volumen electrónico.

### Placa Expansora Local de Zonas Premier 8XE

Este módulo es una placa de circuito impreso y simplemente hay que enchufarla a la placa de circuito de la central de alarma. Este módulo ofrece 8 zonas EOL programables.

## Módulo PC-Com

Este módulo se enchufa a las centrales de alarma Premier 412, 816 y 832 para ofrecer una interface RS232 que se puede usar para:

- Conexión de una impresora en serie para imprimir la memoria de eventos
- Hacer la carga/descarga de la programación del sistema a través del software *Wintex UDL* y un PC.

## Módulo ComIP

Este módulo se conecta al Com1 en la central de alarma para proporcionar lo siguiente:

- Transmisión de alarmas a través de la red TCP/IP (WAN/LAN).
- Carga/Descarga de la programación del sistema a alta velocidad a través de la WAN/LAN usando el software *Wintex UDL*.

## Módulo de Voz - Speech Module

Este módulo se conecta en la central de alarma para proporcionar:

- 2 mensajes grabables (12 segundos cada uno).
- Cada mensaje se puede asignar a una función de salida específica. Por ej. Alarma o Incendio.

En este manual no se cubre la instalación completa de este dispositivo; por favor vea las instrucciones provistas con el *Speech Module*.

## Módulo Receptor Inalámbrico

La central de alarma es compatible con el Receptor *RadioPlus* de Texecom y los dispositivos inalámbricos, o el receptor Inovonics EE4000 y los dispositivos de la serie ES1200. El módulo receptor se conecta al Com1 en la central de alarma y proporciona lo siguiente:

- 32 dispositivos inalámbricos como un IRP, Contactos Magnéticos, Mandos a distancia, etc.
- Supervisión de RF de cada dispositivo.
- Supervisión de la Batería de cada dispositivo.

Este manual no cubre la instalación completa de estos dispositivos; por favor vaya a las instrucciones provistas con el módulo receptor inalámbrico.

# 1. Instalación

## Secuencia de Instalación

Lea esta sección antes de intentar instalar el sistema de alarma. Una vez que haya entendido la secuencia de instalación, siga cuidadosamente cada paso.

### 1: Diseño de la Estructura

Haga un croquis del lugar para saber donde va a colocar los mecanismos de detección de alarma, los teclados y otros módulos

### 2: Montaje de la Central

La central debe montarse en un área seca y cerrada, cerca de un interruptor AC y de una línea de teléfono.



NOTA

Debe completar todo el cableado antes de conectar la batería, o de conectar la central.



NOTA

Algunas versiones de la central de alarma no vienen provistas con un transformador de red integral. Si este es el caso, se necesitará un transformador de red adecuado (vaya a la página 75)

### 3: Instalación de los Teclados

Monte y conecte los teclados a la central de alarma.

### 4: Cableado de la Zona

Instale los mecanismos de detección y conéctelos a la central.

### 5: Otros Cableados

Complete todos los otros cableados, incluyendo el de las campanas o sirenas y las conexiones de la línea telefónica.

### 6: Conecte la Central de Alarma

Una vez que haya hecho los pasos 1 al 5, conecte la central. Primero conecte el cable rojo de la batería al terminal positivo y el cable negro al terminal negativo. Después, conecte la AC.

### 7: Rellene el Folleto con los Registros de Instalación y con la Programación de Fábrica

Junto con la central de alarma viene un folleto con "Los Registros de Instalación y con la Programación de Fábrica". Este folleto le permitirá registrar todos los datos de programación y también ofrece una lista de todas las programaciones de fábrica. Se recomienda rellenar este folleto antes de intentar programar el sistema.

### 8: Programe el Sistema

Usando las Planillas de Programación, programe la central de alarma siguiendo los procedimientos de la Sección 3.

### 9: Haga la Prueba del Sistema.

Haga la prueba del sistema cuidadosamente para asegurarse de que todas las características y funciones están funcionando correctamente.

## Central de Alarma

### Montaje

Monte la central de alarma en una pared lisa y recta usando por lo menos tres tornillos adecuados. La caja trasera fue diseñada con una ranura en forma de ojo de cerradura para posibilitar el montaje sin tener que retirar la Placa de Circuito Impreso (PCB).

La ranura en la esquina inferior permite que la central pueda nivelarse fácilmente. Si tiene que sacar la Placa de Circuito

Impreso, tire cuidadosamente hacia atrás de los dos clips delanteros que aguantan la placa, levante la parte delantera de la placa y deslícela hacia abajo. Para colocar la Placa de Circuito Impreso de nuevo, simplemente haga este procedimiento al revés.



NOTA

Es muy importante que ninguna de las ranuras ni entradas de cable sean accesibles después del montaje.

Los cables tienen que estar sujetos (por ejemplo: por un hilo) a los puntos de sujeción disponibles para tal fin.

## Cableado de la Central de Alarma

### CUIDADO: LA ELECTRICIDAD PUEDE MATAR

**ANTES de conectar la central de alarma SIEMPRE desenchufe la central.**

**En caso de CUALQUIER duda, llame a un electricista profesional**



SOLO conecte la central al terminal eléctrico central, NUNCA la conecte directamente a la Placa de Circuito Impreso.

La instalación del sistema DEBE cumplir las normas nacionales de seguridad, por ejemplo la norma EN 60950 : 1992.

Cuando haga una instalación guíese SIEMPRE por las Regulaciones Nacionales sobre Cableado.

Se DEBE proporcionar un aparato de desconexión adecuado y de fácil acceso como parte de la instalación (por ejemplo: un fusible).

El aparato de desconexión NO debe sujetarse a un hilo flexible.

Cuando NO es posible identificar el neutro en la alimentación, se DEBE usar un aparato de desconexión bipolar.

La alimentación eléctrica del edificio DEBE incorporar una protección adecuada contra corto circuito (por ejemplo: un fusible o un disyuntor) de Alta Capacidad de Interrupción (ACI, 1500mA como mínimo).

Utilice cables con la capacidad conductora adecuada para la corriente nominal (por ejemplo: 0.75mm<sup>2</sup> como mínimo).

## Estructura de la Placa de Circuito Impreso de la Central

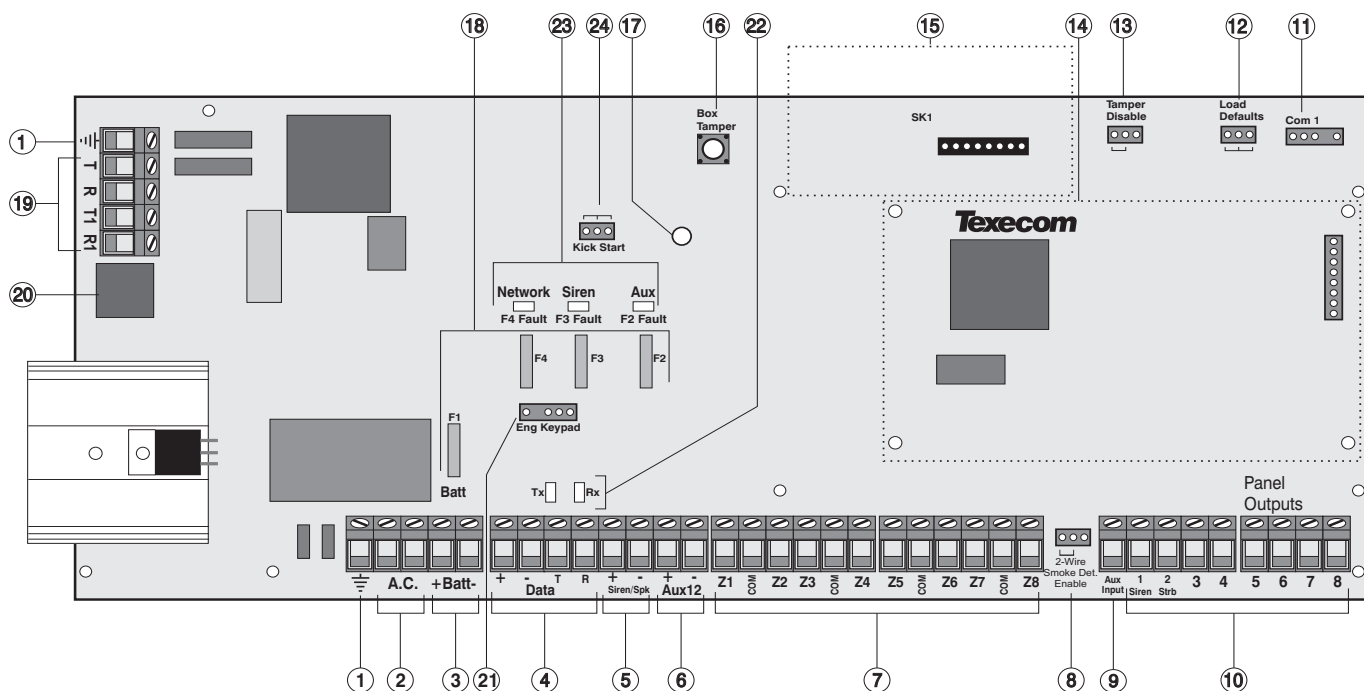

### 1: Conexión de Tierra

Tierra. Haga la conexión en el suelo o a un cable de conexión de tierra.



**La no-utilización de un cable de tierra puede impedir el funcionamiento correcto del sistema e invalidará la garantía Texcom y los certificados que avalan el producto.**

### 2: Entrada de AC

Conéctelo a un transformador de 16.5V.



**NO conecte la alimentación a los terminales de entrada de AC.**

### 3: Conexiones de la Batería

Se debe conectar una batería recargable de 12V a estos dos terminales para poder ofrecer un funcionamiento continuo del sistema en el caso de que ocurra una interrupción en la alimentación eléctrica. La salida de la batería está protegida por el fusible F1 (1.6 Amp).

### 4: Conexiones del Conductor de Datos

Los terminales del conductor de datos ofrecen conexiones a los teclados remotos y a la placa *Expansora Remota de Zonas Premier 8X*. Los terminales + y - ofrecen potencia mientras los terminales T y R transmiten y reciben datos.

### 5: Salida Sirena/Altavoz

Estos terminales se usan para la conexión de los altavoces, las sirenas o las campanas. La salida puede programarse para la conexión de la sirena o de la campana (vea la página 35). La salida de la sirena está supervisada, si no hay ningún mecanismo de aviso instalado, puede instalar un resistor de 1K $\Omega$  entre estos dos terminales o bien puede inhabilitar la supervisión de la sirena, vea la página 35.

### 6: Energía Auxiliar de 12V

Estos terminales ofrecen energía auxiliar para mecanismos que necesitan energía de 12V. La salida auxiliar está protegida por el fusible F2 (1 Amp).

### 7: Entradas de Zona de la 1 a la 8

Estos terminales ofrecen las conexiones de zona. La *Premier 816* y la *Premier 832* tienen 8 zonas, mientras que la *Premier 412* sólo tiene 4 zonas en la placa. Existen varias maneras de cablear una zona (vea la página 12). Todas las zonas son totalmente programables, vea la página 22 para información sobre la programación de zonas.

### 8: Habilita Detectores de Humo de 2 Hilos

Instale este contacto como se muestra en el gráfico, cuando conecte detectores de humo de 2 hilos a la salida 1 de la Central.



Salida 1 está habilitada para detectores de humo de 2-hilos



Salida 1 es normal

### 9: Entrada 1

Esta es una salida programable, puede usarse para controlar mecanismos de tamper auxiliar, etc, vea la página 35 para detalles sobre programación.

### 10: Salidas de la Central 1 a 8

Son salidas programables. Las salidas 1 y 2 de la central son salidas supervisadas de alta corriente (1Amp). Si las salidas 1 y 2 de la central no se usan, puede instalar un resistor de 1K $\Omega$  entre la salida no usada y el 12V + auxiliar o bien inhabilita la supervisión de la salida, vea la página 35. Las salidas de la central 3 a 8 son salidas de baja corriente (100mA).

### 11: Puerto de Comunicación

El puerto de comunicación en serie se usa para conectar a la impresora o al ordenador para la descarga local.

### 12: Carga de la Programación de Fábrica

Haga un puente entre el centro y cualquier uno de los polos externos durante la conexión eléctrica de la central para reponer los parámetros de la programación de fábrica. Estos polos también pueden usarse para reponer el código del Ingeniero con su valor en la programación de fábrica, vea la página 65.



NOTA No deje el puente entre estos polos, si lo hace, el registro de eventos de la central se borrará.

**13: Inhabilitar el Tamper de la Caja**

Haga el enlace como se muestra a continuación:



Tamper de la Caja Inhabilitado



Tamper de la Caja Habilitado

**14: Placa Expansora Local de Zona**

La *Placa Expansora Local de Zonas Premier 8XE* se enchufa a la Placa de Circuito Impreso. La placa expansora local proporciona 8 zonas programables adicionales (vea la página 11).

**15: Módulo de Voz - Speech Module**

Se puede conectar un Módulo de Voz de 2 canales a la Placa de la central (SK1). Este conector sólo existe en las centrales *Premier 816Plus* y *Premier 832*.

**16: Interruptor del Tamper de la Caja**

Protección del tamper de la caja para la central de alarma principal.

**17: Luz de Alimentación**

Encendida y fija cuando hay corriente AC o de la batería de reserva. Parpadea cuando el comunicador integrado está marcando o enviando datos.

**18: Fusibles Electrónicos**

La Placa de la central es protegida usando fusibles electrónicos PTC:

- F1 (1.6 Amp) Fusible de la Batería
- F2 (1 Amp) Fusible Auxiliar de 12V
- F3 (1 Amp) Fusible de la salida de la Sirena/Campana
- F4 (1 Amp) Fusible de la Red

**19: Conexiones de la Línea Telefónica**

Conexiones de la línea telefónica (vea la página 16).

**20: Conector de la Línea Telefónica RJ11**

Se ofrece un conector RJ11 para que se pueda conectar la central a la línea telefónica a través de un conector estándar RJ11.

**21: Conexión del Teclado del Técnico**

Un teclado portátil del técnico puede ser enchufado en este conector para permitir un fácil acceso a la programación y pruebas.

**22: LEDs Indicadores de la Red de Datos**

El LED rojo de transmisión (Tx) indica la salida de datos de la central de alarma y, normalmente, parpadea muy rápido. El LED verde de recibo (Rx) indica la entrada de datos a la central de alarma. El LED verde parpadea más rápido cuando se conectan más mecanismos a la red de datos.

**23: LEDs para indicar Fallo de Fusibles Electrónicos**

Los fusibles electrónicos F2-F4 tienen LEDs rojos de indicación, los cuales se encienden cuando el fusible está en estado de fallo.

**24: Polos del Battery Kick Start**

La central de alarma tiene un circuito de alta protección contra descarga que previene que la batería de reserva esté totalmente descargada. Cuando se conecta la central de alarma sin la AC presente (sólo la batería), se debe hacer un puente con los polos centrales o los exteriores para conectar la batería al circuito.

**Conexión de Mecanismos al Bus de Datos**

Antes de conectar los teclados remotos y las placas expansoras, aisle TODA la potencia de la central de alarma (Red Eléctrica y Batería). No continúe si aún hay potencia presente en la central de alarma.



NOTA La conexión de mecanismos cuando todavía hay potencia en la central de alarma, puede dañar el mecanismo o la central e invalidar cualquier garantía.

Los teclados remotos y las placas expansoras están todos conectados a los mismos terminales de datos localizados en la esquina izquierda inferior de la central de alarma, y pueden conectarse en serie, en paralelo (estrella) o en cualquier una de estas dos combinaciones.

**Cableado el Conductor de Datos**

El conductor de datos está formado por cuatro terminales que incorporan potencia y datos. Para asegurarse de un funcionamiento correcto, los cuatro terminales del mecanismo deben conectarse a los terminales correspondientes en la central de alarma, o en el mecanismo previo (vea la página 10 para detalles del cableado). El siguiente cuadro muestra cada terminal y su descripción:

Terminal	Descripción
+	Corriente de +12V
-	Corriente de 0V
T	Transmite Datos
R	Recibe Datos

**Distancias del Cableado**

La distancia máxima recomendada para mecanismos cuando se usa cable de alarma estándar 7/0.2 es:

- 250m para cada ramificación cuando se usa la configuración de estrella (paralelo)
- Cuando se usa una configuración en serie, la distancia máxima dependerá del número de mecanismos conectados a la cadena. Cuanto más mecanismos conectados, más corta será la distancia hasta el último mecanismo (esto se debe a caída de voltaje en el cable).

En cualquier método de configuración de cableado que se use, asegúrese de que el voltaje entre los terminales '+' y '-' en cada mecanismo no sea inferior a 10.0V cuando el sistema esté usando la batería de reserva.

El siguiente cuadro muestra los tamaños máximos de cable cuando se instala un teclado o expansor usando cable de alarma estándar 7/0.2 con varias cargas:

Configuración	Recorrido Max. del Cable
1. Teclado + 2 IRP @15mA	250m
2. Expansor + 2 IRP @15mA	250m
3. Expansor + 8 IRP @15mA	100m
4. Como en N° 3 + Altavoz 16Ω	30m



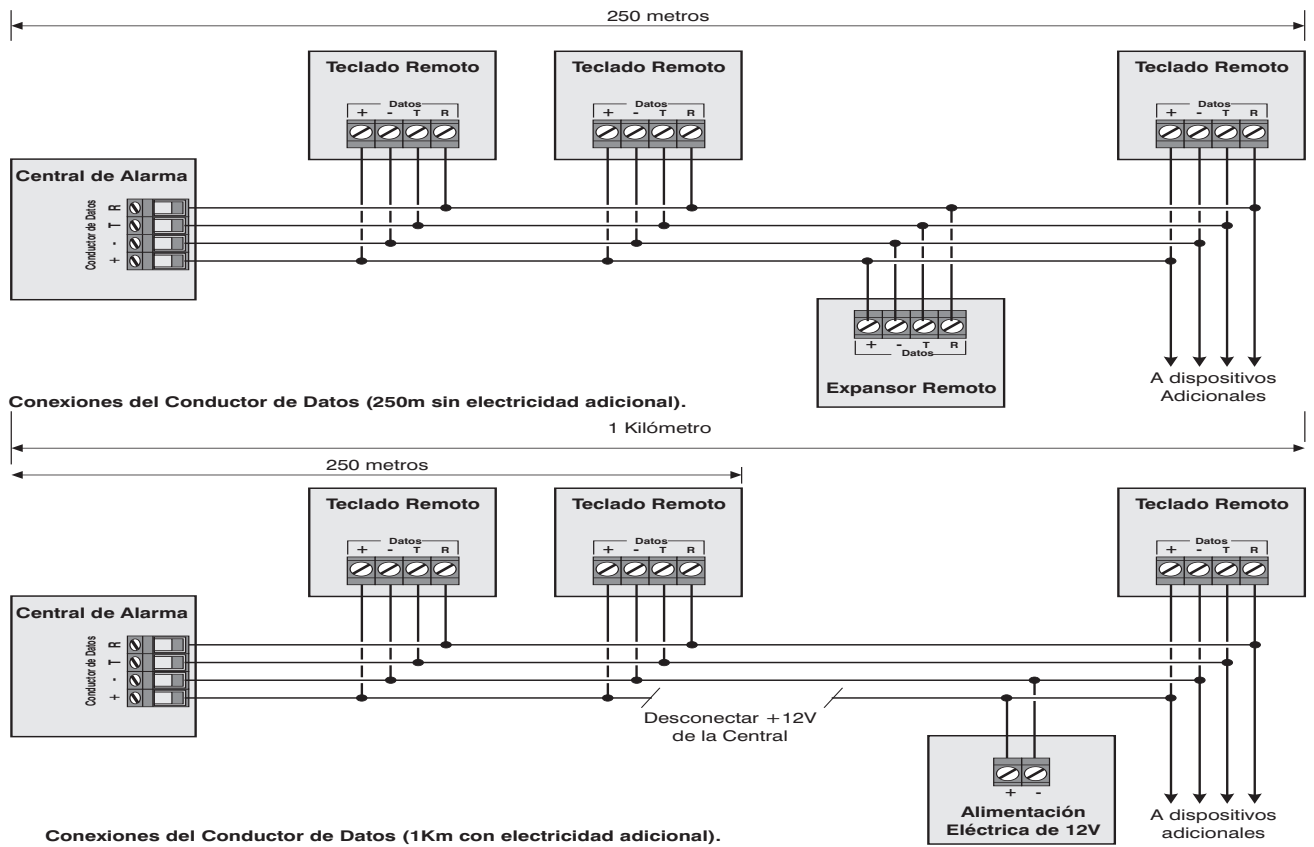

## Solución de la Caída de Voltaje

Existen varias maneras de solucionar la caída de voltaje:

- Use cable de menor resistencia más grueso. Cable de alarma estándar 7/0.2 tiene una resistencia de  $8\Omega$  por 100m
- Doble las conexiones de potencia – esto requerirá el uso de un cable de 6 ú 8 hilos en vez de uno de 4 hilos
- Instale una fuente de alimentación para encender el mecanismo localmente, recuerde conectar las dos conexiones negativas en el mismo terminal

## Instalación de una Fuente de Alimentación

Cuando se instala una fuente de alimentación, las conexiones 0V en la fuente de alimentación, deben conectarse a través de 0V en la central de alarma y la conexión +12V entre la central de alarma y el mecanismo debe desconectarse (vea la siguiente figura).

## Instalación de los Teclados Remotos

### Estructuras del Teclado

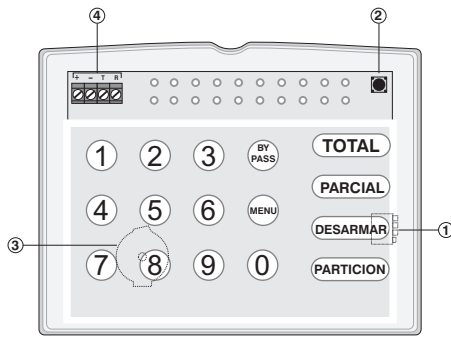

Estructura del Premier RKP4/8/16

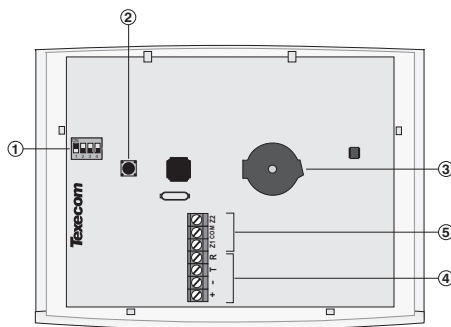

Esquema del Premier RKP8/16 Plus

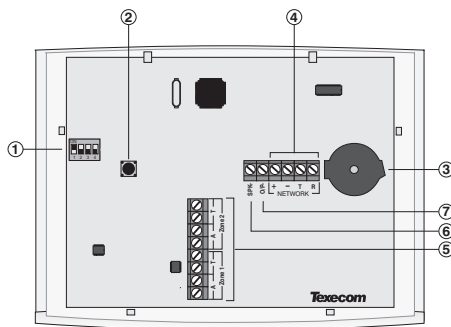

Esquema del Premier LCD/LCDL/LCDP/LCDLP

- ① Interruptor de Dirección DIL
- ② Interruptor del Tamper
- ③ Sirena
- ④ Conexiones al Bus de Datos
- ⑤ Zonas Programables 1 y 2
- ⑥ Salida para Altavoz (Sólo Premier LCDL/LCDLP)
- ⑦ Salida Programable

### Conexiones del Teclado Remoto

El teclado remoto se conecta a los terminales del conductor de datos, localizados en el lado inferior izquierdo de la placa de circuito impreso. (Vea las páginas de 7 a 9).

### Dirección del Teclado Remoto

Cada teclado remoto debe tener una dirección diferente, usando el interruptor de dirección DIL (①). El siguiente cuadro muestra cómo establecer la dirección:

Dirección	DIL 1	DIL 2	DIL 3	DIL 4	
1	Encendido /Apagado	Apagado	Apagado	Apagado	
2	Apagado	Encendido	Apagado	Apagado	
3	Apagado	Apagado	Encendido	Apagado	

4	Apagado	Apagado	Apagado	Encendido	
5	Encendido	Apagado	Apagado	Encendido	
6	Apagado	Encendido	Apagado	Encendido	

### Zonas del Teclado

El Premier RKP8/16 Plus y todos los teclados remotos Premier LCD tienen dos zonas programables integradas (vea la página 12 para detalles sobre cableado). Cada zona es totalmente programable (vea la página 22 para detalles sobre programación). El siguiente cuadro muestra la distribución de zonas, cuando se usa el Premier RKP8/16 Plus o los teclados remotos Premier LCD:

Dirección	Premier 412		Premier 816/832	
	Zona 1	Zona 2	Zona 1	Zona 2
1	Zona 05	Zona 06	Zona 09	Zona 10
2	Zona 07	Zona 08	Zona 11	Zona 12
3	Zona 09	Zona 10	Zona 13	Zona 14
4	Zona 11	Zona 12	Zona 15	Zona 16
5	N/A	N/A	N/A	N/A
6	N/A	N/A	N/A	N/A



Las zonas del teclado remoto integrado sólo son detectadas por el sistema cuando se hayan habilitado. Para habilitar las zonas del teclado integrado (vea la página 40 para detalles).

### Salida del Teclado

Todos los teclados remotos Premier LCD tienen una salida programable, que puede usarse para conectar mecanismos auxiliares, tales como LED's, dispositivos acústicos o relés, etc. Haga el cableado siguiendo las instrucciones mostradas en Salidas de la Central de Alarma en la página 17 (vea la página 44 para detalles de programación).

### Salida del Altavoz del Teclado (Sólo LCDL/LCDLP)

Los teclados Premier LCDL y LCDLP tienen una salida que puede ser usada para conectar un altavoz de 8Ω o dos de 16Ω (vea la página 16 para detalles de cableado).



El volumen del altavoz también es completamente ajustable (vea la página 39 para detalles).

### Luz Posterior Ajustable

Para ajustar la luz posterior del teclado, pulse la tecla Sí, y manteniéndola presionada, use  $\updownarrow$  para aumentar o disminuir la luz posterior hasta que se alcance la intensidad deseada, después suelte ambas teclas.



La luz posterior sólo puede ajustarse cuando el teclado no está en un menú.

### Tamper de la Tapa del Teclado

El tamper de la tapa de cada teclado puede inhabilitarse si se desea, usando la opción relevante para el teclado en el menú "Opciones 4 del Teclado" (vea la página 40 para detalles).

## Módulo Expansor Remoto de Zonas

La Placa Expansora Remota de Zonas Premier 8X ofrece 8 zonas de detección extra, dos salidas programables y una salida para la conexión de un altavoz.

## Estructura del Expansor Remoto

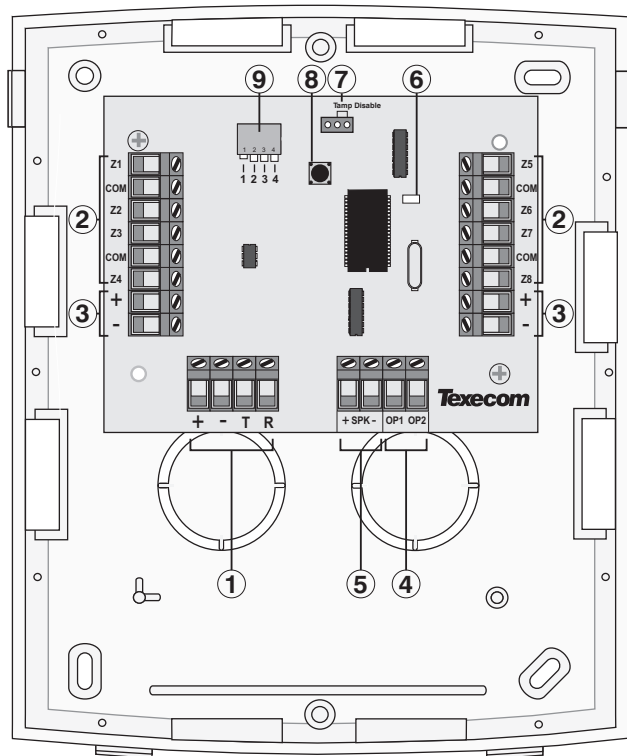

- ① Conexiones del Conductor de Datos
- ② 12V Auxiliar
- ③ Entradas de Zona Programables
- ④ Salidas 1 y 2 Programables
- ⑤ Salida del Transmisor del Altavoz
- ⑥ LED de Encendido
- ⑦ Inhabilita Puente del Tamper
- ⑧ Interruptor del Tamper
- ⑨ Interruptor DIL de Dirección

### Cableado del Expansor de Zona

El módulo de expansión de zona remoto está conectado a los terminales del conductor de datos, situados en el lado inferior izquierdo de la placa de circuito impreso. (Vea las páginas de 7 a 9).

### Dirección del Expansor Remoto

Cada expansor remoto debe ser asignado a una dirección diferente usando el interruptor de Dirección DIL (Ⓣ). El siguiente cuadro muestra como configurar la dirección:

Dirección	DIL 1	DIL 2	DIL 3	DIL 4	
1	Encendido /Apagado	Apagado	Apagado	Apagado	
2	Apagado	Encendido	Apagado	Apagado	
3	Apagado	Apagado	Encendido	Apagado	



**NOTA** Sólo se puede conectar un expansor remoto a las centrales de alarma Premier 412 y 816 (Dirección = 1).

### Zonas del Expansor Remoto

El Expansor Premier 8X Remota tiene ocho entradas de zonas programables (vea la página 11 para detalles de cableado). Cada zona es totalmente programable (vea la página 22 para detalles de programación).

El siguiente cuadro muestra la distribución de zonas cuando se instalan uno o más módulos:

Dirección	Entradas del Expansor Remoto de Zona							
	Z1	Z2	Z3	Z4	Z5	Z6	Z7	Z8
1	09	10	11	12	13	14	15	16
2	17	18	19	20	21	22	23	24
3	25	26	27	28	29	30	31	32



**NOTA** Cuando el sistema se expande a más de 8 zonas, se le DEBE poner un teclado apropiado. Para sistemas de hasta 16 zonas se les debe instalar un Premier RKP16 o Premier RKP16 Plus. Para sistemas de más de 16 zonas se les debe instalar un teclado remoto LCD.

El sistema sólo soporta un tipo de mecanismo de expansión para las zonas 09 - 16, es decir, puede poner un Expansor Remoto Premier 8X (Dirección = 1) o un Expansor Local Premier 8XE, pero no se pueden poner ambos.

### Salidas del Expansor de Zona

La Placa Expansora tiene dos salidas programables, que pueden usarse para conectar mecanismos auxiliares como por ejemplo, relés, LEDs, detectores de humo, etc. El siguiente cuadro muestra las características eléctricas para cada salida:

Nº	Supervisada	Corriente Max.	Tipo
1	No	100mA	Enchufada -
2	No	100mA	Enchufada -

Haga el cableado como se muestra en Salidas de la central en la página 17.

### Salida del Altavoz del Expansor de Zona

La Placa Expansora de Zonas tiene una Salida de conexión de altavoz y puede usarse para conectar altavoces de 8 ó 16 Ohm, como se muestra en la página 16.

## Módulo Expansor Local de Zona

La Placa Expansora Local de Zonas Premier 8XE se enchufa a la central de alarma para ofrecer 8 zonas programables adicionales de detección.

### Estructura del Expansor Local

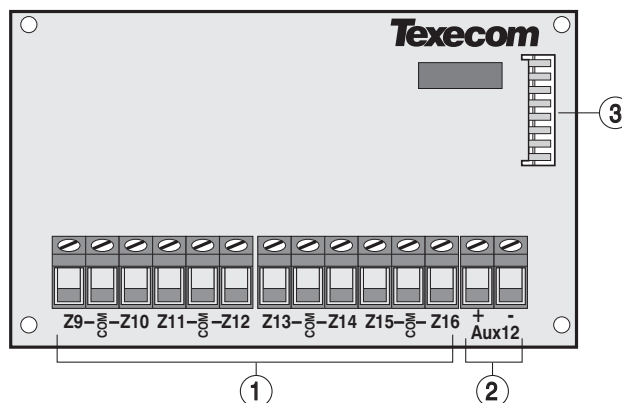

#### ① Entradas de Zona 9 a 16

Estos terminales proporcionan las conexiones a las entradas de la zona.

#### ② Potencia Auxiliar de 12V

Estos terminales proporcionan potencia auxiliar para mecanismos que necesitan una potencia de 12V. La salida auxiliar está protegida por el fusible F2 de (1Amp) situado en la placa de la central.

**③ Conector de Enchufe**

La Placa Expansora Local de Zonas Premier 8XE se conecta a la central a través de este conector y está sostenida por cuatro soportes de plástico situados en cada esquina.

**Zonas del Expansor Local**

El Expansor Local de Zonas Premier 8XE tiene ocho entradas de zona programables (vea la página 12 para detalles sobre cableado). Cada zona es totalmente programable (vea la página 22 para detalles de programación).

El siguiente cuadro muestra la distribución de zonas cuando se instala la placa expansora:

Central	Zonas de la Central	Zonas del Expansor
Premier 412	1 - 4	9 - 16
Premier 816	1 - 8	9 - 16
Premier 832	1 - 8	9 - 16



NOTA Cuando el sistema se expande a más de 8 zonas, se le DEBE poner un teclado apropiado. Para sistemas de hasta 16 zonas se les debe instalar un Premier RKP16 o Premier RKP16 Plus. Para sistemas de más de 16 zonas se les debe instalar un teclado remoto LCD/LCDL.

El sistema sólo soporta un tipo de mecanismo de expansión para las zonas 09 - 16, es decir, puede poner un Expansor Remoto Premier 8X (Dirección = 1) o un Expansor Local Premier 8XE, pero no se pueden poner ambos.

**Instalación del Expansor Local de Zona**

➤ Para instalar la Placa Expansora Local de Zonas, prosiga de la siguiente manera:

1. Asegúrese de que la central está desconectada (red eléctrica y batería) antes de intentar instalar la placa expansora.
2. Empuje los cuatro soportes de plástico (que vienen con el producto) dentro de los cuatro orificios en la Placa de Circuito Impreso de la Central.
3. Ponga en línea el conector de la Placa Expansora Local con el enchufe de 8 vías (JP2) en la central de alarma. Empuje el expansor hasta que esté en su sitio, asegurándose de que los cuatro soportes se encajan en los cuatro orificios del expansor local.

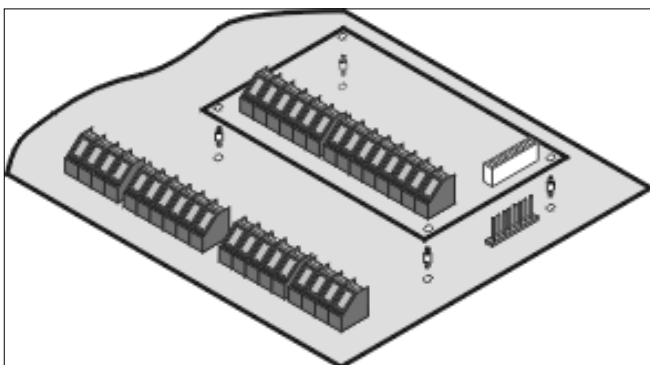

**Conexiones de Zona**

Cada zona del sistema es totalmente programable para permitir una flexibilidad máxima (vea la página 22 para detalles sobre Programación de Zona). Las opciones de programa para una

zona también determinarán cómo se puede cablear la zona. Las siguientes opciones de cableado están disponibles:

Tipo	Estado de la Zona	Respuesta	
⑥ Normalmente Cerrado	En Corto Circuito	Protegida	
	3.3K - 4.7K	-	
	5.7K - 20K	-	
Abierto		Violada	
	① Normalmente Abierto	En Corto Circuito	Violada
		3.3K - 4.7K	-
5.7K - 20K	-		
Abierto		Protegida	
	② Fin de Línea Simple - N/C y N/A (Robo)	En Corto Circuito	Violada
		3.3K - 4.7K	Protegida
5.7K - 20K		-	
Abierto		Violada	
	③ Fin de Línea Simple - N/A (Incendio)	En Corto Circuito	Violada
		3.3K - 4.7K	Protegida
5.7K - 20K		-	
Abierto		Problema	
	④ Fin de Línea Simple - N/C	En Corto Circuito	Problema
		3.3K - 4.7K	Protegida
5.7K - 20K		-	
Abierto		Violada	
	⑤ Fin de Línea Simple - A/C Tamper	En Corto Circuito	Protegida
		3.3K - 4.7K	Violada
5.7K - 20K		-	
Abierto		Tamper	
	⑥ Fin de Línea Simple - S/C Tamper	En Corto Circuito	Tamper
		3.3K - 4.7K	Protegida
5.7K - 20K		-	
Abierto		Violada	
	⑦ Fin de Línea Doble	En Corto Circuito	Tamper
		3.3K - 4.7K	Protegida
5.7K - 20K		Violada	
Abierto		Tamper	
	⑧ Zona Doblada	En Corto Circuito	Zonas A y B con Problemas
		1.0K - 2.2K	Zonas A y B Protegidas
4.8K - 6.0K		Zona A Violada	
2.3K - 4.7K		Zona B Violada	
Circuito Abierto		Zonas A y B Violadas	
⑨ Fin de Línea Triple	0 - 1K	Tamper	
	1.1K - 4.0K	Protegida	
	4.1K - 5.6K	Problema (Fallo)	
	5.7K - 8.0K	Activa	
	8.1K - 20K	Problema (Enmasc)	
> 20K	Tamper		

EOL = Fin de Línea

\* Estos valores variarán dependiendo de los valores del País.

### Normalmente Cerrado

Use esta configuración de cableado cuando conecte mecanismos de detección normalmente cerrados a la zona. Asegúrese de que la zona está programada para funcionamiento Normalmente Cerrado (vea la página 24). La zona se debe cablear de la siguiente manera:

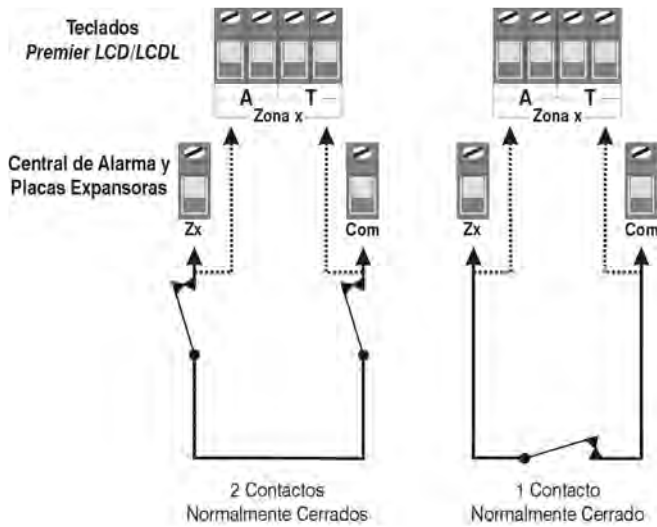

### Normalmente Abierto

Use esta configuración de cableado cuando conecte mecanismos de detección normalmente abiertos a la zona. Asegúrese de que la zona está programada para funcionamiento Normalmente Abierto (vea la página 24). La zona se debe cablear de la siguiente manera:

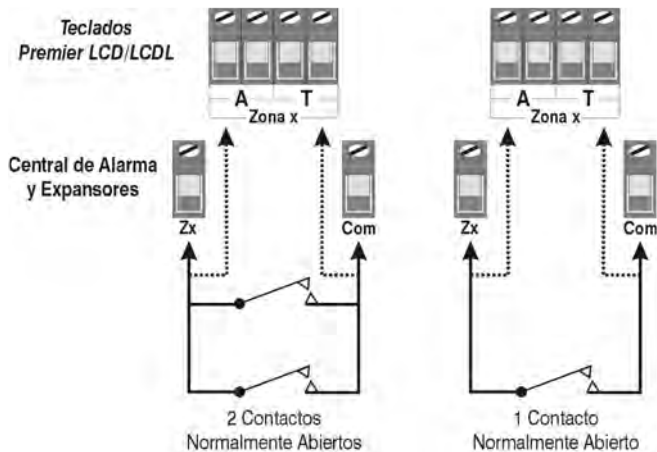

### Fin de Línea Simple - N/C y N/A (Robo)

Use esta configuración de cableado cuando conecte una mezcla de mecanismos de detección normalmente cerrados y normalmente abiertos a la zona. Asegúrese de que la zona está programada para funcionamiento de Fin de Línea Simple - N/C y N/A (vea la página 24). La zona se debe cablear de la siguiente manera:

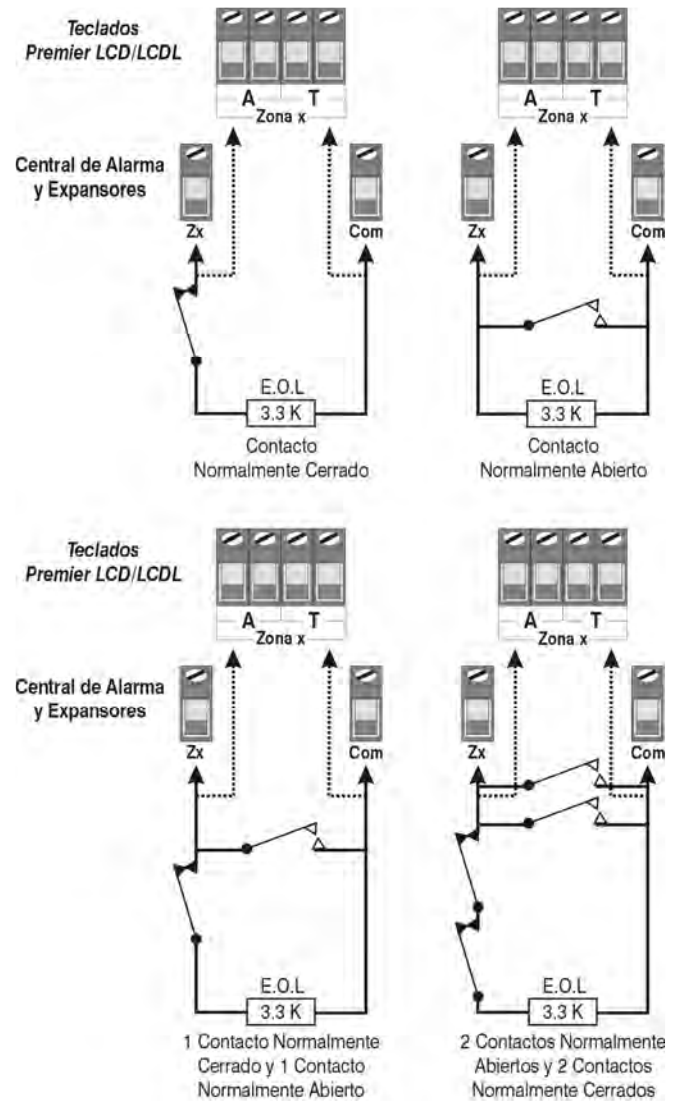

### Fin de Línea Simple - N/A (Incendio)

Use esta configuración de cableado cuando conecte un detector de humo de 4 hilos a la zona. Asegúrese de que la zona está programada para funcionamiento de Fin de Línea Simple -N/A (Incendio) (vea la página 24). La zona se debe cablear de la siguiente manera:

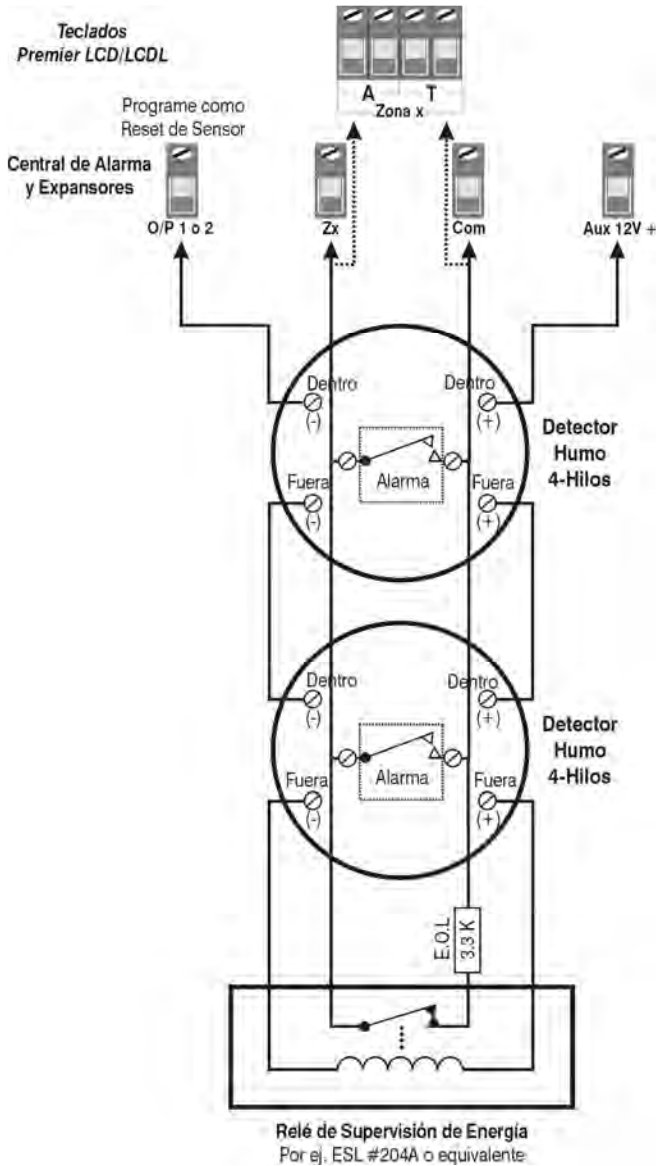

**Fin de Línea Simple - N/C**

Use esta configuración de cableado cuando conecte sólo mecanismos de detección normalmente cerrados a la zona. Asegúrese de que la zona está programada para funcionamiento de Fin de Línea Simple - N/C (vea la página 24). La zona se debe cablear de la siguiente manera:

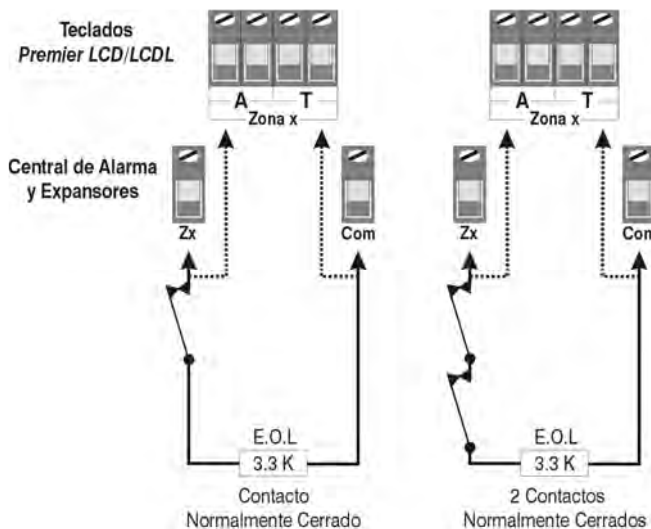

**Fin de Línea Simple - Tamper del C/A**

Use esta configuración de cableado cuando conecte sólo mecanismos de detección normalmente cerrados a una zona y

cuando se necesite una respuesta del tamper en el caso de haber un circuito abierto. Asegúrese de que la zona está programada para funcionamiento de Fin de Línea Simple - Tamper del C/A (vea la página 24). La zona se debe cablear de la siguiente manera:

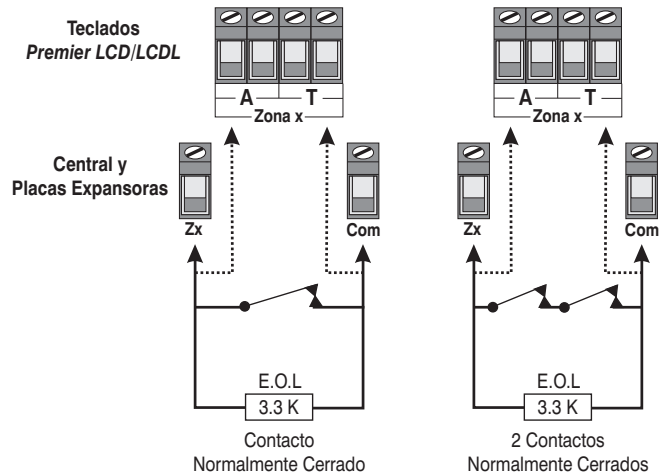

**Fin de Línea Simple - Tamper de C/C**

Use esta configuración de cableado cuando conecte sólo mecanismos de detección normalmente cerrados a la zona y cuando se necesite una respuesta del tamper en el caso de haber un corto circuito. Asegúrese de que la zona está programada para funcionamiento de Fin de Línea Simple - Tamper del C/C (vea la página 24). Haga el cableado de las zonas en Fin de Línea Simple - Tamper del C/C, como se muestra en la sección de Fin de Línea Simple - N/C.

**Fin de Línea Doble**

Use esta configuración de cableado cuando conecte mecanismos de detección a una zona que necesite supervisión de alarma/tamper. Asegúrese de que la zona está programada para funcionamiento de Fin de Línea Doble (vea la página 27). La zona se debe cablear de la siguiente manera:

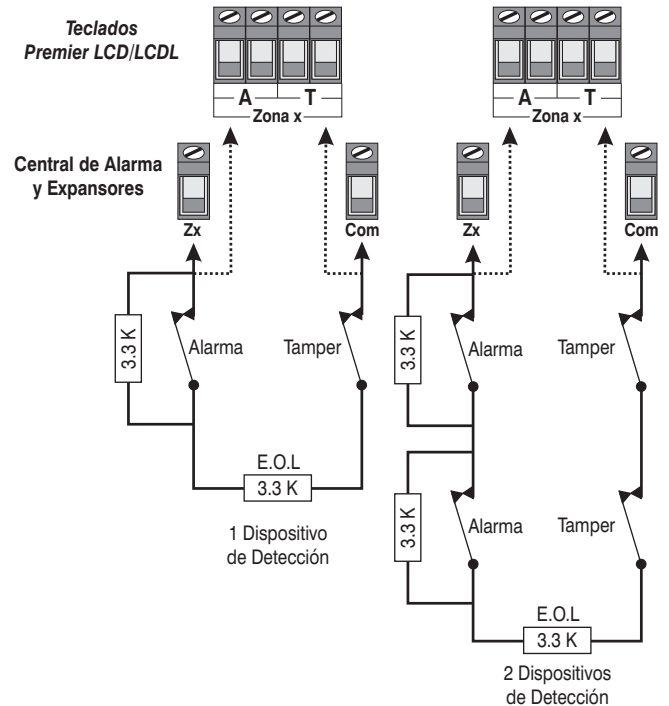

### Doblaje de Zonas

Esta opción de cableado le permite cablear dos mecanismos de detección a un conjunto de conexiones de zonas. Sin embargo, el sistema tratará cada mecanismo, como si estuviera conectado a una zona separada, es decir, cada mecanismo es totalmente programable.



Al usar esta configuración el sistema debe tener el teclado apropiado, *Premier RKP16* en la *Premier 816/832* y el *Premier RKP8* en la *Premier 412*.

Cuando se configura una zona para “Zona Doblada”, se debe cablear de la siguiente manera:

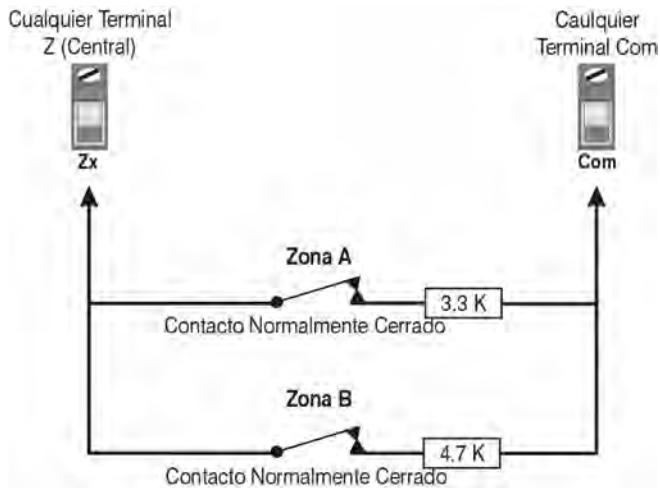

El siguiente cuadro muestra cómo se distribuyen las zonas físicas cuando se usa la configuración de “Zona Doblada”:

Premier 412		
Zona de la Central	Zona A	Zona B
1	1	5
2	2	6
3	3	7
4	4	8
Premier 816/832		
Zona de la Central	Zona A	Zona B
1	1	9
2	2	10
3	3	11
4	4	12
5	5	13
6	6	14
7	7	15
8	8	16



Las zonas por encima de 9 en el expansor *Premier 8X* o *Premier 8XE* no DEBEN ser configuradas como “Dobladas”.

Los Expansores *Premier 8X/8XE* no pueden usarse en las centrales *Premier 816/832* si alguna de las zonas 1 – 8 está configurada como “Zona Doblada”.

### Fin de Línea Triple

Esta opción de cableado ha sido diseñada para usarse con los detectores de Teocom compatibles con el cableado de Fin de Línea Triple (T-EOL). Asegúrese de que la zona ha sido configurada para funcionar como Fin de Línea Triple (vea la pág. 24). La zona se debe cablear de la siguiente manera:

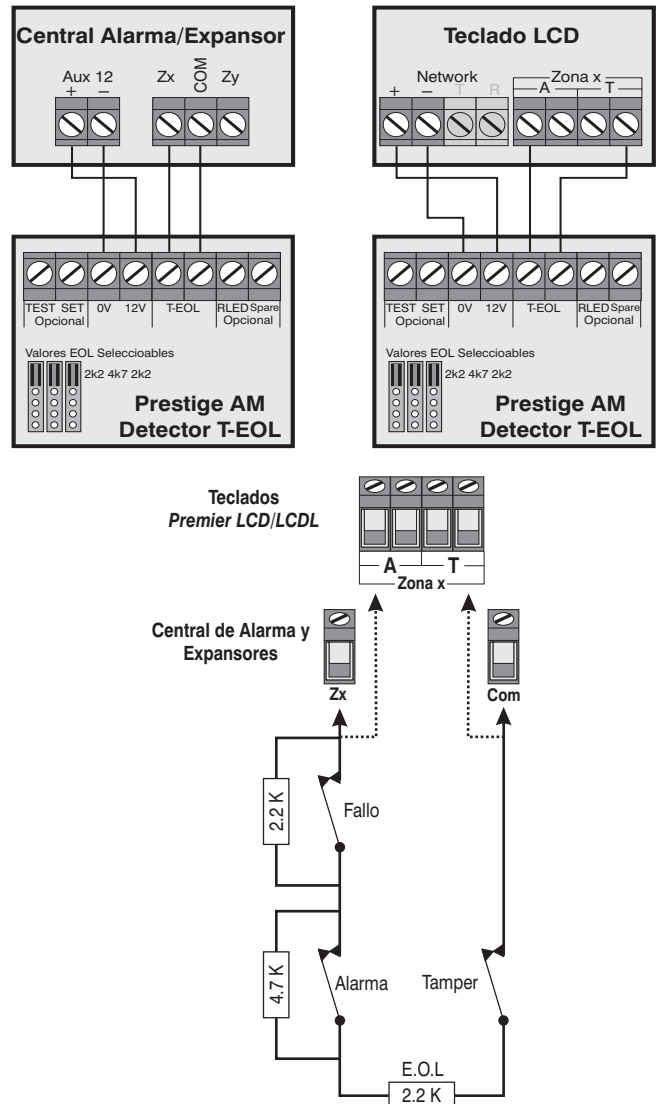

El cableado de Triple Fin de Línea solo se puede usar para los teclados remotos y los expansores remotos de software V7.1 o superior.

### Doble Polo

Esta configuración de cableado sólo puede usarse en los teclados remotos *Premier LCD/LCDL*. Proporciona supervisión para alarma y tamper usando mecanismos de detección normalmente cerrados. Asegúrese de que la zona está programada para funcionamiento de EOL Doble (vea la página 24). La zona se debe cablear de la siguiente manera:

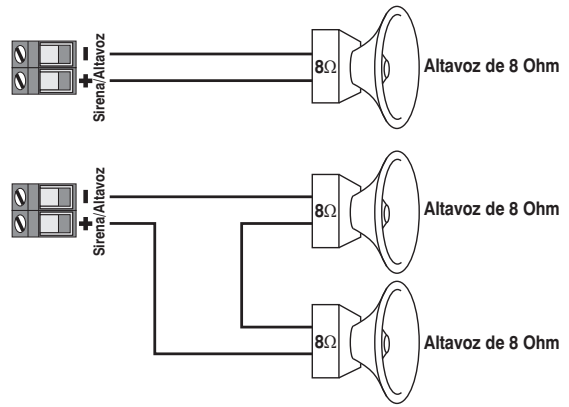
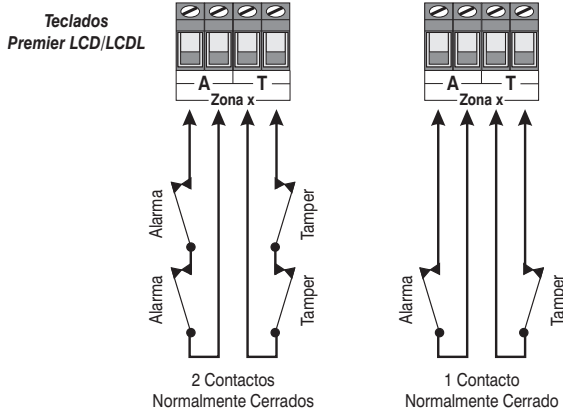

**NOTA** La salida de la Sirena/Altavoz tiene que habilitarse para conexión de altavoz (vea la página 34 para detalles).

### Detector de Humo de 2-Hilos

Detectores de humo de 2 hilos compatibles, como el Exodus 2W de Texecom, el ESL429AT o el 2100TS de System Sensor pueden conectarse de la siguiente manera:

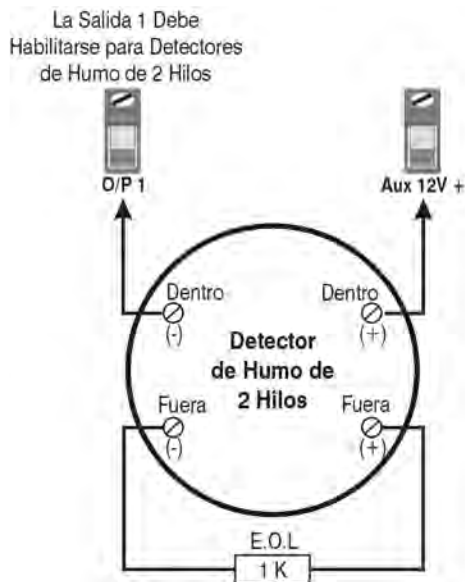

**NOTA** La salida 1 de la central debe habilitarse para detección de humo de 2 hilos (vea la página 39 para más detalles).

DEBE retirarse el puente hecho en el JP1 (Habilitar el detector de humo de 2 hilos).

El número máximo de detectores es 20.

### Conexiones Sirena/Campana

Los terminales de la salida Sirena/Altavoz en la Placa de la central pueden ser configurados para que funcione como Altavoz o Sirena/Campana.

#### Funcionamiento de Altavoz

Cuando la salida se configura para que funcione como altavoz, puede usarse para conectar altavoces de 8 ó 16 Ohm como se muestra a continuación:

### Funcionamiento de Sirena/Campana

Cuando se configura para que funcione como campana, los terminales de la salida proporcionan hasta **750mA** de potencia para conectar campanas como se muestra a seguir:

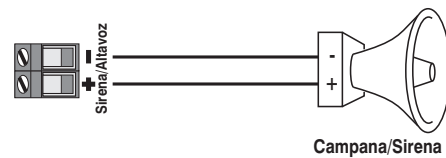

**NOTA** La salida de Sirena/Altavoz debe ser habilitada para conexión de campana (vea la página 35 para detalles).

#### Supervisión de la Sirena/Altavoz

La salida de la Sirena/Altavoz está supervisada, si no se han instalado mecanismos de aviso, inhabilite la Supervisión de la Sirena (vea la página 39 para más detalles) o conecte un resistor de 1KΩ entre los terminales de la sirena, como se muestra a seguir:

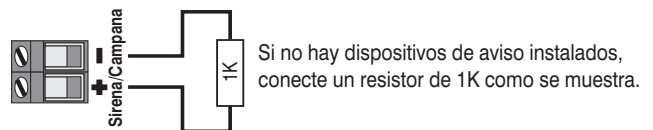

### Conexiones de la Línea Telefónica

La central de alarma tiene un comunicador digital y módem integrado que se usa para comunicarse con el centro receptor y para hacer la descarga. Si se usa alguna de estas funciones, se debe conectar una línea telefónica a la central de alarma, como se muestra a seguir:

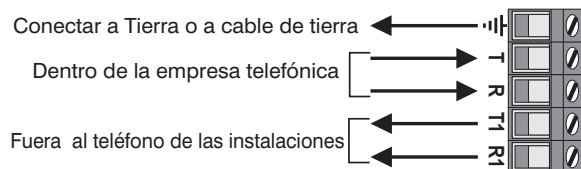

**!** La no-utilización de un cable de tierra puede impedir que el sistema funcione correctamente e invalida la garantía Texecom y los certificados que avalan el producto.



## Salidas de la Central 1 - 8

La central de alarma tiene ocho salidas programables, que pueden usarse para accionar mecanismos auxiliares como relés, LEDs, detectores de humo, etc. El siguiente cuadro muestra las características eléctricas para cada salida:

Nº	Supervisado	Corriente Max	Tipo
1	Sí	1 Amp	Enchufada “_”
2	Sí	1 Amp	Enchufada “_”
3	No	100mA	Enchufada “_”
4	No	100mA	Enchufada “_”
5	No	100mA	Enchufada “_”
6	No	100mA	Enchufada “_”
7	No	100mA	Enchufada “_”
8	No	100mA	Enchufada “_”

### Cableado de las Salidas

El siguiente esquema muestra algunos ejemplos típicos de cableado:

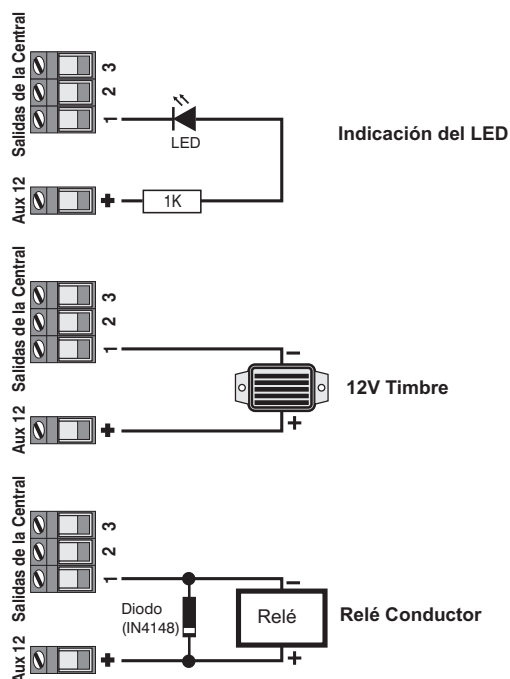

### Supervisión de la Salida

Las salidas 1 y 2 de la central son supervisadas, si no se usa alguna de las dos salidas, incapacite la supervisión relevante de la salida (vea la página 34 para más datos) o conecte un resistor de 1KΩ entre el terminal de salida relevante y el Auxiliar de 12V +, de la siguiente manera:

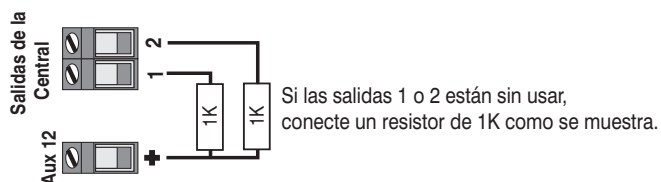

## 2. Puesta en Marcha y Posibles Problemas y Soluciones

### Puesta en Marcha

Una vez que se hayan hecho TODAS las conexiones a la central de alarma y cuando esté a punto de encenderla, debe leer esta sección antes de continuar.

**Al encenderla por la primera vez, se cargará automáticamente la programación de fábrica. La programación de fábrica garantiza que el software de la central de alarma está repuesto y que todas las informaciones sobre la programación están cargadas en la memoria. Para obtener una lista completa de la programación de fábrica, por favor diríjase al folleto de "Registros de Instalación y Programación de Fábrica" que viene con la central.**

- Conecte el hilo negro de la batería al terminal (-) de la batería de reserva y el hilo rojo de la batería al terminal (+) de la batería de reserva. La luz verde en la Placa de Circuito Impreso (PCB) parpadeará mientras se carguen los valores programados de fábrica.
- Si el sistema entró en condición de alarma, introduzca el código del Usuario Principal programado de fábrica **5 6 7 8**. El tono de alarma parará de sonar.
- Para acceder al Menú de Programación del Técnico, introduzca el código de Técnico programado de fábrica **1 2 3 4** y pulse **Menu** seguido de la tecla **9** para tener acceso a los Menús de Programación del sistema. Todas las luces de zona se encenderán.
- Programe la fecha y la hora del sistema, vea la página 65.
- Programe el sistema como descrito en la siguiente sección (Programación de la Central de Alarma).
- Realice una prueba de caminar como se describe en la página 65. Recuerde que algunos detectores (por ejemplo, PIRs y detectores de tecnología combinada) tardan algunos minutos en calentarse y estar preparados para funcionar.
- Compruebe la sirena interna, la sirena externa y la luz estroboscópica, como se describe en la página 65.
- Reemplace la tapa y ajústela con los dos tornillos de tapa suministrados – **no los apriete demasiado**.
- Coloque los cubre tornillos.
- **Pulse **Menu**** para salir de los menús de programación. Todas las luces de zona se apagarán.
- La luz de **Servicio** parpadeará para indicar que es necesario hacer algo. Conecte la central. La luz de **Servicio** parará de parpadear y se quedará permanente.

Ahora la instalación está completa y ya puede usar el sistema.

### Posibles Problemas y Soluciones

#### Fallos de Potencia

#### La Unidad No Recibe Energía (Sólo red eléctrica)

- Compruebe el fusible del terminal principal y reemplácelo si está fundido.

- Compruebe si hay algún cable suelto en el terminal de la red eléctrica, el transformador y los terminales AC en la Placa de Circuito Impreso (PCB).
- Compruebe que el terminal de la red eléctrica esté conectado correctamente; con corriente a con corriente (marrón), neutro a neutro (azul).

#### La Unidad No Recibe Energía (Sólo batería)

- Haga un puente entre los polos del "Battery Kick Start"
- Compruebe si hay algún cable suelto en los terminales BATT en la Placa de Circuito Impreso (PCB).
- Compruebe que los cables de la batería estén conectados correctamente; el rojo del BATT+ al positivo de la batería [+], el negro del BATT- al negativo de la batería [-].

#### Teclados Remotos

##### El Teclado No Funciona

- Compruebe que el teclado remoto esté cableado correctamente a la central de alarma.
- Compruebe que el indicador de fallo de red esté apagado. Si el indicador está encendido, entonces es que el fusible electrónico ha sido activado indicando un corto circuito en los terminales [+] y [-] de red.

##### El Teclado No Acepta los Códigos de Acceso

- Si el sistema tiene más de un teclado remoto, compruebe que cada teclado tiene una dirección diferente, vea más detalles en la página 11. La dirección de un teclado puede comprobarse, presionando las teclas **Partido** y **Arma** al mismo tiempo, la luz de zona relevante mostrará la dirección.
- Compruebe que el teclado remoto esté cableado correctamente desde la central.
- Si el cable del teclado remoto tiene un recorrido superior a 100m, compruebe el voltaje entre los terminales [+] y [-] en el teclado remoto y asegúrese de que no mida menos de 10.0V.
- Compruebe que está usando el código de acceso correcto. El código del Ingeniero programado de fábrica es **1 2 3 4** y el código del Usuario Principal programado de fábrica es **5 6 7 8**.
- Compruebe que el código del Usuario que está usando no sea "Cronometrado por Tiempo", si el código del Usuario es cronometrado por tiempo, entonces sólo se aceptará el código de Acceso cuando el Reloj de Control 1 esté apagado, vea la página 62 para más detalles.

##### El Teclado No Emite Tonos de Alarma etc.

- Cada teclado puede configurarse de manera que los tonos de alarma, entrada, salida, campanillas, etc. puedan habilitarse o inhabilitarse. Compruebe que el teclado haya sido programado correctamente, vea más detalles en la página 39.

##### Las Teclas de Emergencia del Teclado No Funcionan

- Cada teclado puede configurarse de manera que las teclas de urgencia **INCENDIO**, **POLICIA** y **MEDICO** puedan habilitarse o inhabilitarse. Compruebe que el teclado haya sido programado correctamente, vea más detalles en la página 39.

## Expansor Remoto

### El Expansor No Funciona

- Compruebe que la placa esté cableada correctamente desde la central.
- Compruebe que el indicador de fallo de red esté apagado. Si el indicador está encendido, entonces es que el fusible electrónico ha sido activado indicando un corto circuito en los terminales [+] y [-] de red.

### El Sistema No Reconoce las Zonas de 9 a 16

- Si el cable de la placa expansora tiene un recorrido superior a 100m, compruebe el voltaje entre los terminales [+] y [-] en el remoto y asegúrese de que no mida menos de 10.0V.

### La Salida del Altavoz No Funciona

- La placa expansora puede configurarse de tal manera que los tonos de la alarma, entrada, salida, campanillas, etc. puedan habilitarse o inhabilitarse. Compruebe que la placa expansora haya sido programada correctamente, vea la página 41 para más detalles.
- El volumen del altavoz en la placa expansora se ajusta electrónicamente. Compruebe que el volumen esté ajustado al nivel deseado, vea más detalles en la página 41.

## Zonas

### Una o Más Zonas Muestran una Alarma

- Cada zona del sistema puede configurarse para diferentes opciones de cableado. Compruebe que las zonas estén programadas para la configuración correcta de cableado, vea más detalles en la página 24.
- Compruebe que la zona esté cableada correctamente, vea más detalles en la página 12.

### Fallos de Servicio

Si la luz de Servicio está encendida o parpadeando, el sistema ha detectado una o más condiciones de fallo, para detalles sobre cómo ver y reconocer Fallos de Servicio, vea la página 72.

### Al Encender la Central la Luz de Servicio se Enciende

- Cuando se enciende el sistema, la fecha y la hora de la central están incorrectas. Esto causará un fallo de Pérdida de Fecha/Hora. Para resolverlo, programe la fecha y la hora del sistema, vea la página 65.
- Si está habilitada la función de comprobación de presencia de la batería, el sistema comprobará la batería a cada 30 segundos. Si el sistema no tiene conectada ninguna batería, se producirá un fallo de batería. Para resolverlo, o bien conecte una batería o inhabilite la función de comprobación de presencia de la batería, vea la página 34.
- Las salidas 1 y 2 de la central son salidas supervisadas. Si no ha conectado un mecanismo a cualquiera de estas salidas, el sistema producirá un fallo de la salida. Para resolverlo, instale resistores limitadores de carga de 1K entre las salidas y el + 12V, vea la página 17 o inhabilite la supervisión de las salidas 1 y 2, vea la página 35.
- La salida de la sirena es una salida supervisada. Si no ha conectado un mecanismo a esta salida, el sistema producirá un fallo de la sirena. Para resolverlo, instale resistores limitadores de carga de 1K entre los terminales

de la sirena, vea la página 17 o inhabilite la supervisión de la salida de la sirena, vea la página 35.

## Comunicador

### El Comunicador No Marca

- El comunicador viene desactivado en la programación de la central, compruebe que esté activado, vea la página 49.
- Compruebe que la línea telefónica esté correctamente cableada a la central de alarma.
- Compruebe que el número de teléfono primario esté programado correctamente, vea la página 49.
- Compruebe que el número de cuenta primario esté programado correctamente, vea la página 50.
- Compruebe que el protocolo primario esté programado correctamente, vea la página 50.
- Compruebe que los intentos de marcar primarios no estén programados como cero, vea la página 50.
- Compruebe que las particiones de transmisión primarias hayan sido programadas correctamente, vea la página 50.
- Compruebe que las opciones de transmisión primarias hayan sido programadas correctamente, vea la página 51.

### El Comunicador Marca pero No se Comunica

- Compruebe que el número de teléfono principal esté programado correctamente, vea la página 49.
- Compruebe que el número de cuenta principal esté programado correctamente, vea la página 49.
- Compruebe que el protocolo principal esté programado correctamente, vea la página 49.
- Si está usando formato de Pulso o Expreso, compruebe que el protocolo esté configurado correctamente, vea la página 50.

## Funcionamiento

### El Sistema No Permite el Armado

- Compruebe que no hay Fallos de Servicio pendientes, vea la página 72.
- Compruebe que no hay alarmas pendientes que necesiten reposición, vea la página 72.
- Compruebe que el código del Usuario haya sido programado para permitir el armado, vea la página 62.
- Compruebe que el código del Usuario haya sido asignado a la/s partición/es adecuada/s, vea la página 61.
- Si el código del Usuario está programado para "Solo Acceso a la Partición Local" (vea la página 63), asegúrese de que el teclado que se está usando está asignado a la(s) partición(es) adecuada(s), vea la página 38.

### El Sistema No Permite el Desarmado

- Compruebe que el código del Usuario haya sido programado para permitir el desarmado, vea la página 62.
- Compruebe que el código del Usuario haya sido asignado a la(s) partición(es) adecuada(s), vea la página 62.
- Si el código del Usuario está programado para "para "Solo Acceso a la Partición Local" (vea la página 63), asegúrese de que el teclado que se está usando está asignado a la partición adecuada, vea la página 38.

# 3. Programación de la Central de Alarma

## Introducción

Todos los técnicos deberían leer esta sección cuidadosamente, para familiarizarse con la programación de la central de alarma.

Los menús de programación sólo pueden accederse cuando la central está totalmente desarmada. Introduzca el código del Técnico de fábrica (1)(2)(3)(4) y pulse **(Menu)** seguido de la tecla (9) para tener acceso a los menús de programación:

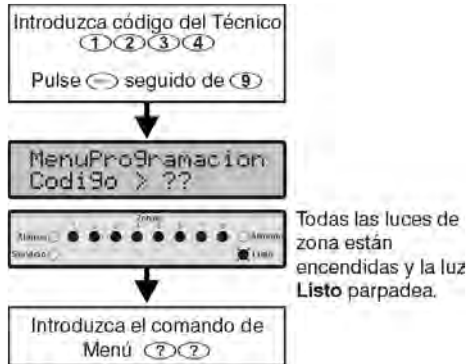

El menú de programación se selecciona introduciendo un código de menú de dos dígitos. Al acabar cada opción de menú, el sistema volverá al menú de programación principal, permitiendo el acceso a otras opciones del menú de programación.

Para salir del menú de programación, introduzca (9)(9) o pulse la tecla (Menu), el sistema volverá su función habitual:

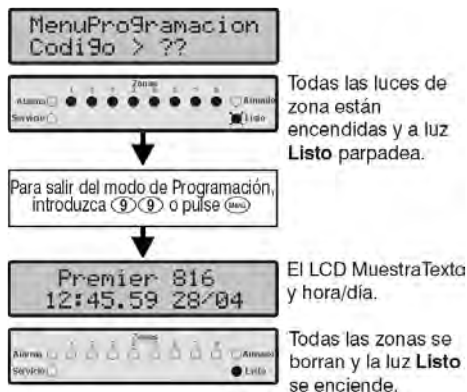

Si la opción "Normas EN 50131-1" está programada como inhabilitada (vea la página 35), sólo se aceptará el código del Técnico, después de que un usuario haya autorizado acceso del Técnico. Para más información sobre cómo cumplir las Normas EN 50131-1, por favor diríjase a la página 76.

## Programación de Fábrica

El libro de "Registros de Instalación y Programación de Fábrica" que viene con la central de alarma, muestra toda la programación de fábrica.

## Viendo Datos Numéricos (Teclados LED)

Cuando se programan los datos numéricos, el valor de los datos se puede ver al pulsar la tecla (Partición). El teclado hará parpadear el valor en secuencia usando las siguientes luces:

- Alarma = 0
- Zona 1 = 1
- Zona 2 = 2
- Zona 3 = 3
- Zona 4 = 4
- Zona 5 = 5
- Zona 6 = 6
- Zona 7 = 7
- Zona 8 = 8
- Armado = 9

- Zona 2 = 2
- Zona 3 = 3
- Zona 4 = 4
- Zona 7 = 7
- Zona 8 = 8
- Armado = 9

## Programación de Texto (Sólo LCD)

El texto se programa de manera similar a como se hace en los teléfonos móviles. Los caracteres se seleccionan presionando la tecla correspondiente el número de veces apropiado (para seleccionar un carácter en la misma tecla, pulse (↔) para mover el cursor).

El siguiente cuadro muestra las teclas que tienen que usarse y los caracteres asignados a cada una de ellas:

Tecla	Caracteres									
(1)	.	,	?	!	1	@	"	-	&	
(2)	a	b	c	2	A	B	C			
(3)	d	e	f	3	D	E	F			
(4)	g	h	i	4	G	H	I			
(5)	j	k	l	5	J	K	L			
(6)	m	n	o	6	M	N	O			
(7)	p	q	r	s	7	P	Q	R	S	
(8)	t	u	v	8	T	U	V			
(9)	w	x	y	z	9	W	X	Y	Z	
(0)	_	0	,	#	*	Caracteres habituales				
(↔)	Mover el cursor a la derecha y a la izquierda									
(Reset)	Retroceder (borrar)									
(Y)	Acepta texto									

## Menús de Programación

Menú	Función	Pág.
<b>Programación de Zonas</b>		
① ① ①	Opciones de Todas las Zonas	23
① ① ①	Tipo de Zona	23
① ① ②	Cableado de Zona	24
① ① ③	Atributos 1 de Zona	24
① ① ④	Atributos 2 de Zona	25
① ① ⑤	Atributos 3 de Zona	25
① ① ⑥	Particiones y Grupos de Zona	26
① ① ⑦	Texto de Zona	26
① ① ⑧	Asignar Dispositivo Inalámbrico	26
<b>Programación de las Particiones</b>		
② ② ①	Tiempo de Salida de la Partición	28
② ② ①	Tiempo de Retardo 1 de Entrada de la Partición	28
② ② ②	Tiempo de Retardo 2 de Entrada de la Partición	28
② ② ③	Retardo del Comunicador de la Partición	28
② ② ④	Retardo de la Campana de la Partición	28
② ② ⑤	Duración de la Campana de la Partición	28
② ② ⑥	Opciones de la Partición	29
② ② ⑦	Auto Armado/ Desarmado de la Partición	29
② ② ⑧	Particiones de Equipo	29
<b>Programación de las Opciones Globales</b>		
③ ③ ①	Relojes del Sistema	32
③ ③ ①	Contadores/ Niveles del Sistema	33
③ ③ ②	Relojes de Control del Sistema	33
③ ③ ③	Opciones 1 del Sistema	33
③ ③ ④	Opciones 2 del Sistema	34
③ ③ ⑤	Opciones 3 del Sistema	34
③ ③ ⑥	Opciones del Hardware	35
③ ③ ⑦	Opciones de la Entrada Auxiliar	35
③ ③ ⑧	Opciones Diversas 1	36
③ ③ ⑨	Opciones Diversas 2	36
<b>Programación de los Teclados Remotos</b>		
④ ④ ①	Opciones 1 del Teclado Remoto	38
④ ④ ①	Opciones 2 del Teclado Remoto	39
④ ④ ②	Opciones 3 del Teclado Remoto	39
④ ④ ③	Opciones 4 del Teclado Remoto	39
<b>Programación de los Expansores Remotos</b>		
⑤ ⑤ ①	Particiones del Expansor	41
⑤ ⑤ ①	Tonos del Expansor	41
⑤ ⑤ ②	Volumen del Expansor	41
<b>Programación de las Salidas del Sistema</b>		
⑥ ⑥ ①	Salidas de la Central	43
⑥ ⑥ ①	Canales de Formato Rápido	43
⑥ ⑥ ②	Salidas del Expansor 1	43
⑥ ⑥ ③	Salidas del Expansor 2	43
⑥ ⑥ ④	Salidas del Expansor 3	44
⑥ ⑥ ⑤	Salidas del Teclado Remoto	44

Menú	Función	Pág.
<b>Programación del Comunicador</b>		
⑦ ⑦ ①	Opciones del Comunicador	49
⑦ ⑦ ①	Opciones del Comunicador de la Central Receptora de Alarmas 1 (CRA 1)	49
⑦ ⑦ ②	Opciones del Comunicador de la Central Receptora de Alarmas 2 (CRA 2)	52
⑦ ⑦ ③	Canales de Reposición de Formato Rápido	53
⑦ ⑦ ④	Canales de Abrir/Cerrar de Formato Rápido	53
⑦ ⑦ ⑤	Cancelación de Llamada en Espera	53
<b>Programación de las Opciones de Carga/Descarga</b>		
⑦ ⑦ ⑥	Menú de Carga/Descarga	56
<b>Programación de los Códigos de Transmisión</b>		
⑦ ⑦ ⑦	Códigos de Alarma/Reposición de Zona	58
⑦ ⑦ ⑧	Códigos de Bypass/Inclusión de Zona	58
⑦ ⑦ ⑨	Códigos de Alarmas/ Reposición de Eventos que no Ocurren en las Zonas	59
<b>Programación de Usuarios</b>		
⑧ ⑧ ①	Programación del Usuario	61
⑧ ⑧ ①	Opciones 1 del Usuario	61
⑧ ⑧ ②	Opciones 2 del Usuario	62
⑧ ⑧ ③	Opciones 3 del Usuario	62
⑧ ⑧ ④	Texto de Usuario	63
⑧ ⑧ ⑤	Programación de Usuarios Estándar	63
⑧ ⑧ ⑥	Volver TODOS los Usuarios a Programación de Fábrica	63
<b>Utilidades y Pruebas del Sistema</b>		
⑨ ⑨ ①	Prueba de Caminar	65
⑨ ⑨ ①	Prueba de los Altavoces y Salidas	65
⑨ ⑨ ②	Enviar la Llamada de Prueba	65
⑨ ⑨ ③	Habilita Acceso a la Descarga	65
⑨ ⑨ ④	Iniciar Retrollamada	65
⑨ ⑨ ⑤	Programación de la Hora	65
⑨ ⑨ ⑥	Programación de la Fecha	65
⑨ ⑨ ⑦	Programación del Texto	65
⑨ ⑨ ⑧	Impresión de 100 Eventos	65
⑨ ⑨ ⑨	Desconexión del Técnico/Ingeniero	65

**Programación de Zonas**

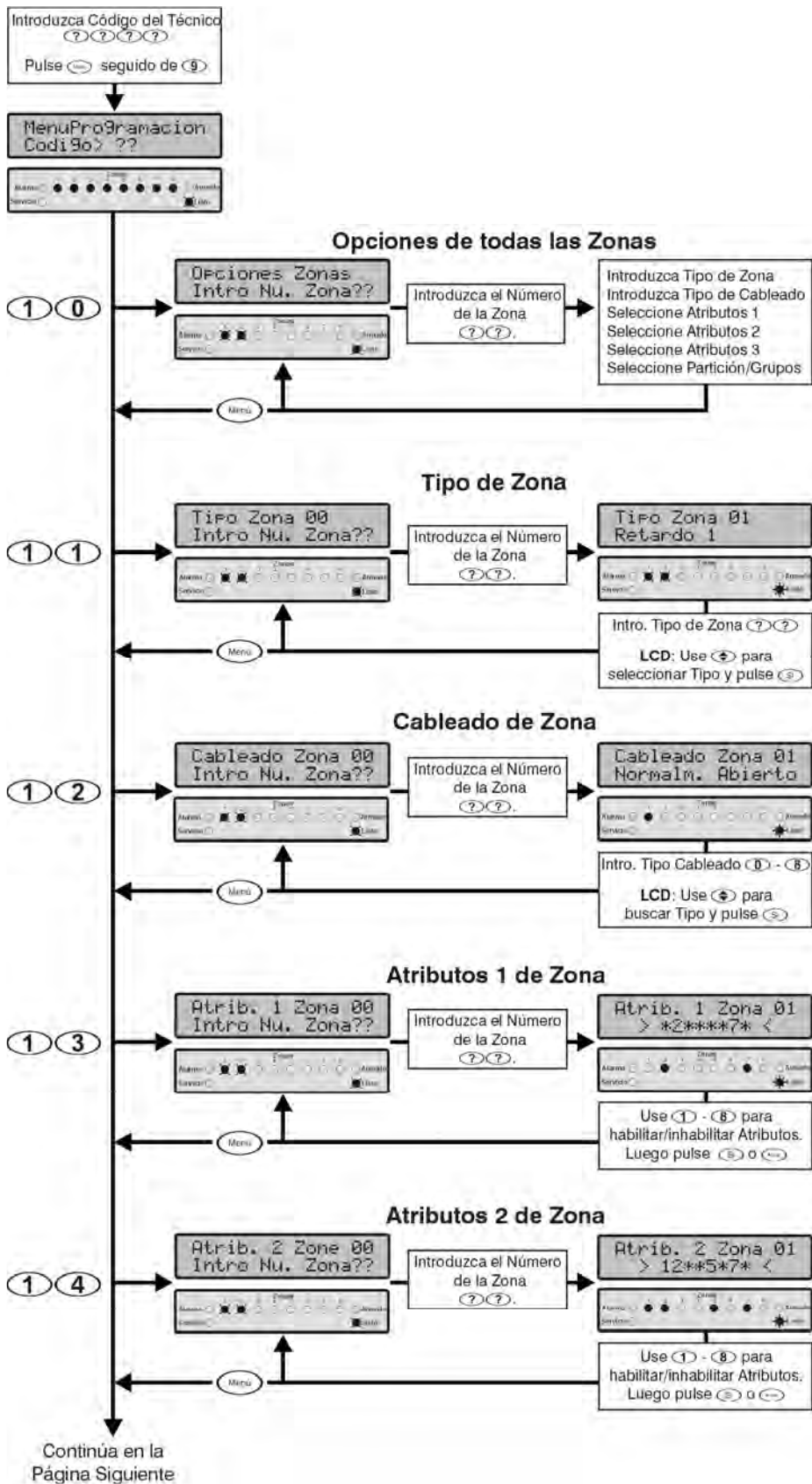

**Guía del Teclado Led**

- [Off] Apagado
- [On] Encendido
- [Slow] Parpadeo Lento
- [Fast] Parpadeo Rápido

- Tipo de Zonas**
- [0][0] Nulo
  - [0][1] Retardo 1
  - [0][2] Retardo 2
  - [0][3] Seguidor Interior
  - [0][4] Instante Interior
  - [0][5] Instante Periférico
  - [0][6] Incendio
  - [0][7] PA Silenciosa
  - [0][8] PA Audible
  - [0][9] Médico
  - [1][0] Tamper de 24 horas
  - [1][1] Problema
  - [1][2] Gas 24 horas
  - [1][3] Agua 24 horas
  - [1][4] Temperatura Alta 24 horas
  - [1][5] Temperatura Baja 24 horas
  - [1][6] Interruptor Momentáneo
  - [1][7] Interruptor Mantenido
  - [1][8] Pulse para Armar

- Tipos de Cableados**
- [0] Normalmente Cerrado
  - [1] Normalmente Abierto
  - [2] EOL Simple - N/C y N/A (Robo)
  - [3] EOL Simple - N/A (Incendio)
  - [4] EOL Simple - N/C
  - [5] EOL Simple - Tamper del C/A
  - [6] EOL Simple - Tamper del C/C
  - [7] EOL Doble
  - [8] Zona Doblada

- Atributos 1 de Zona**
- [1] Habilitar Tonos de Alarma Interna Instantáneos
  - [2] Habilitar Campana
  - [3] Campana Retardada
  - [4] Campana Intermitente
  - [5] Habilitar Luz Estroboscópica Instantánea
  - [6] Habilitar Campanillas del Usuario
  - [7] Habilitar Retardo de la Transmisión
  - [8] Habilitar Transmisión

- Atributos 2 de Zona**
- [1] Habilitar Bypass Manual
  - [2] Habilitar Bypass en Armado Parcial
  - [3] Habilitar Armado Obligatorio
  - [4] Tiempo de Respuesta Rápida
  - [5] Habilitar Cruce de Zonas
  - [6] Habilitar Periodo de Prueba
  - [7] Habilitar Rearmado Especifico de Zonas
  - [8] Habilitar Doble Toque

Continúa en la Página Siguiete

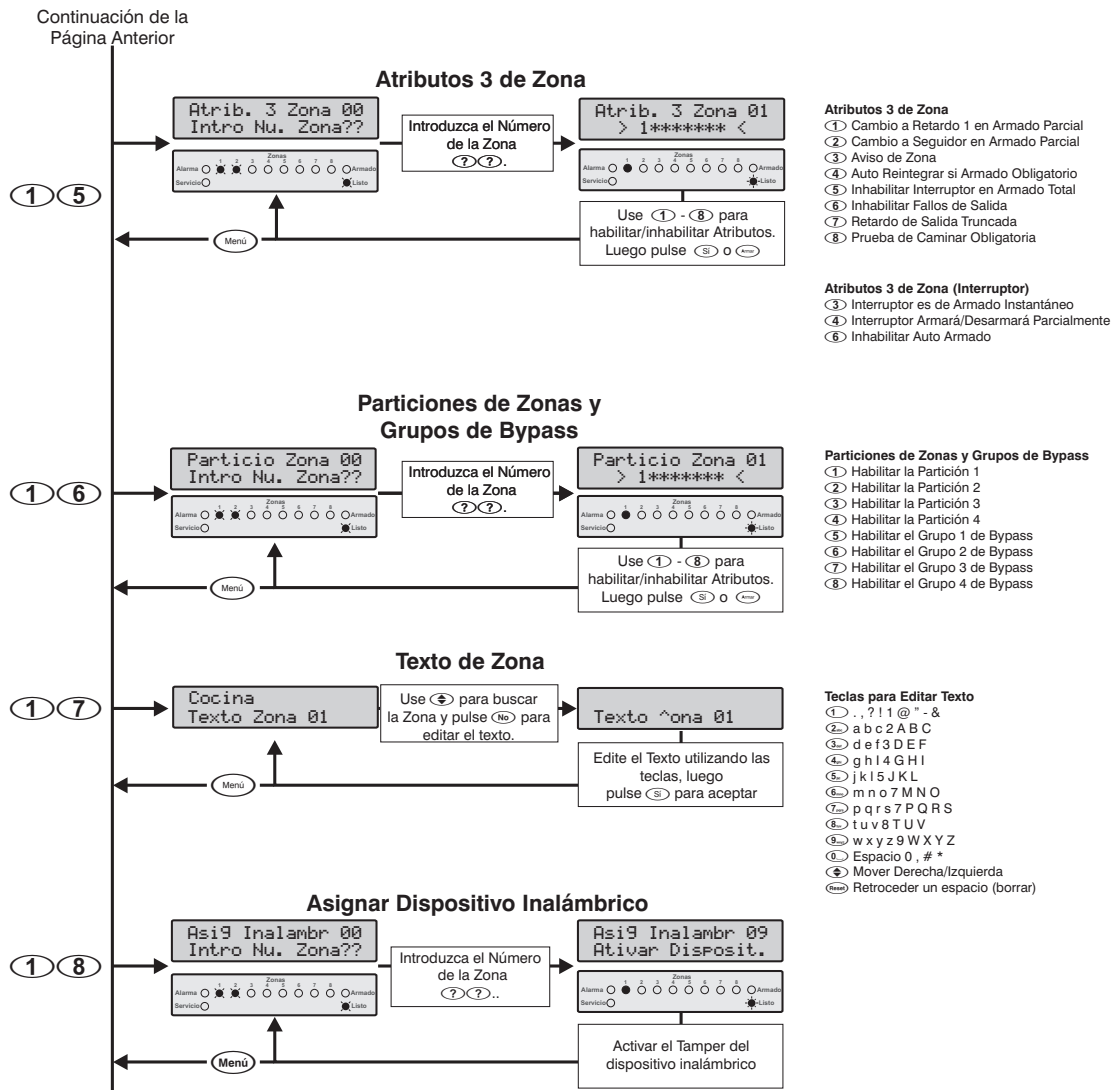

## Opciones de Todas las Zonas ① ⑩

Esta opción de menú le permite programar el Tipo de Zona, el Cableado de Zona, los Atributos 1 de Zona, los Atributos 2 de Zona, los Atributos 3 de Zona y las Particiones y Grupos de Bypass, todo en una sola secuencia.

## Tipo de Zona ① ①

La manera en que el sistema de alarma responde cuando una zona es violada, depende del tipo de zona. Los siguientes tipos de zona están disponibles:

### ① ① Nulo

Una zona no supervisada por el sistema, zonas no utilizadas deben programarse como zonas Nulas.

### ① ① Retardo 1

Este tipo de zona es normalmente usado para la detección de entrada/salida. Se puede violar la zona durante el retraso de salida sin causar una alarma. Una vez que el sistema/la partición esté armado, la activación de la zona iniciará el reloj de Retardo de Entrada 1 para la partición seleccionada. El

usuario debe desarmar el sistema antes de que el reloj de entrada comience a transcurrir o el sistema emitirá una alarma.

### ① ② Retardo 2

Funciona como el Retardo 1, pero usa el reloj de Retraso de Entrada 2 para la partición seleccionada.

### ① ③ Seguidor Interior

Este tipo de zona se usa normalmente para mecanismos de detección interiores, como por ejemplo, detectores infrarrojos pasivos. La zona no causará una alarma si se viola durante el retraso de entrada. Sin embargo, si la zona se viola antes del inicio del retardo de entrada, emitirá una alarma instantánea.

### ① ④ Instante Interior

Este tipo de zona normalmente se usa para detección interior donde se necesite una respuesta instantánea. La zona causará una alarma instantánea si se viola cuando el sistema/la partición está armada.

### ① ⑤ Instante Periférico

Este tipo de zona normalmente se usa para la protección periférica, ventanas, puertas de patio, etc. La zona emitirá una alarma instantánea si se viola cuando el sistema/la partición está armado.

### ① ⑥ Incendio

Este tipo de zona normalmente se usa para supervisar detectores de humo. La zona producirá una alarma única que emitirá un tono distintivo de "incendio" si se ha violado cuando el sistema/la partición está armado/a o desarmado/a. Además, la salida de la campana emitirá un sonido intermitente en vez de un sonido continuo como ocurre con una alarma normal.

Si el atributo de "Doble Toque" está habilitado en la zona de Incendio, la zona se comportará como una zona de incendio verificada. En la primera activación, la central comenzará el reloj de "Doble Toque", después le quitará la energía al detector de humo (Reposición del Detector en Reset) durante un corto periodo de tiempo, después volverá a aplicar energía (para

reposicionar el detector). Si el detector se activa otra vez antes de que transcurra el tiempo del reloj, la central emitirá una alarma de incendio verificada.

**0 7 PA Silenciosa**

Este tipo de zona normalmente se usa para supervisar Pánico o alarmas de retardo. La zona emitirá una alarma silenciosa instantánea si se viola cuando el sistema/la partición está armado o desarmado.

**0 8 PA Audible**

Este tipo de zona normalmente se usa para supervisar Pánico o alarmas de retardo. La zona emitirá una alarma audible instantánea si se viola cuando el sistema/la partición está armado o desarmado.

**0 9 Médico**

Este tipo de zona normalmente se usa para supervisar alarmas médicas. La zona emitirá una alarma silenciosa, si se viola cuando el sistema/la partición está armada o desarmada.

**1 0 Tamper de 24 Horas**

Este tipo de zona emitirá una alarma audible instantánea si se viola cuando el sistema/la partición está armado o desarmado.

**1 1 Problema**

Este tipo de zona emitirá una alarma interna (teclado y altavoz) si se viola cuando el sistema/la partición está armado o desarmado.

**1 2 Gas 24 Horas**

Este tipo de zona emitirá una alarma silenciosa si se viola cuando el sistema/la partición está armado o desarmado. La central transmitirá una alarma de Gas 24 Horas a la central de monitoreo si la comunicación está habilitada.

**1 3 Agua 24 Horas**

Este tipo de zona emitirá una alarma silenciosa si se viola cuando el sistema/la partición está armado o desarmado. La central transmitirá una alarma de Agua 24 Horas a la central de monitoreo si la comunicación está habilitada.

**1 4 Temperatura Alta 24 Horas**

Este tipo de zona emitirá una alarma silenciosa si se viola cuando el sistema/la partición está armado o desarmado. La central transmitirá una alarma de Temperatura Alta 24 Horas a la central de monitoreo si la comunicación está habilitada.

**1 5 Temperatura Baja 24 Horas**

Este tipo de zona emitirá una alarma silenciosa si se viola cuando el sistema/la partición está armado o desarmado. La central transmitirá una alarma de Temperatura Baja 24 Horas a la central de monitoreo si la comunicación está habilitada.

**1 6 Llave Momentánea**

Este tipo de zona se puede usar para armar/desarmar y reposicionar una ó más particiones. Cuando se viola la zona y luego se protege, el sistema armará la partición(es) asignada(s) a la zona. Si posteriormente se vuelve a violar la zona y después se protege, el sistema desarmará la partición(es) asignadas a la zona. Hacer funcionar esta zona después de una alarma reposiciona la partición(es) asignada(s). El funcionamiento de este tipo de zona puede ser modificado aún más, vea "Atributos 3 de Zona" en la página 25.

**1 7 Llave Mantenido**

Este tipo de zona se puede usar para armar/desarmar y reposicionar una o más particiones. Cuando se viola la zona, el sistema armará la(s) partición(es) asignadas a la zona. Si posteriormente se protegé la zona, el sistema desarmará la partición(es) asignada(s) a la zona. Hacer funcionar esta zona después de una alarma reposiciona la(s) partición(es) asignada(s). El funcionamiento de este tipo de zona puede ser modificado aún más, vea "Atributos 3 de Zona" en la página 25.

**1 8 Pulse para Armar**

Este tipo de zona se usa para armar el sistema/la partición. Cuando el sistema está armado, la central proporcionará un retardo de salida infinito. Cuando un usuario viola y reposiciona la zona Pulse para Armar, la central esperará 5 segundos, y después armará el sistema/la partición.



NOTA

Para habilitar la función de pulse para armar, el reloj de retardo de salida para la partición seleccionada DEBE programarse para 255 segundos.

**Cableado de Zona**

**1 2**

La opción de cableado de la zona determina cómo el mecanismo de detección debe conectarse eléctricamente a la entrada de la zona. También determina qué condiciones pueden supervisarse. Vea la página 24 para los datos sobre el cableado de zonas.

Los siguientes tipos de cableados están disponibles:

- 0 Normalmente Cerrado
- 1 Normalmente Abierto
- 2 Fin de Línea Simple - N/C y N/A (Robo)
- 3 Fin de Línea Simple - N/A (Incendio)
- 4 Fin de Línea Simple - N/C
- 5 Fin de Línea Simple - Tamper del C/A
- 6 Fin de Línea Simple - Tamper del C/C
- 7 Fin de Línea Doble
- 8 Zona Doblada
- 9 Fin de Línea Triple

**Atributos 1 de Zona**

**1 3**

Los Atributos 1 de Zona pueden asignarse a una zona para alterar su función programada de fábrica. A seguir se describe la función de cada atributo:

**1 Habilitar Tonos de Alarma Interna Instantáneos**

Encendido: La sirena y la conexión del altavoz del teclado sonarán inmediatamente cuando la zona cause una alarma.

Apagado: La sirena y la conexión del altavoz del teclado sonarán después del reloj de retardo de la campana. (La Zona debe programarse también para Campana Retardada).

**2 Habilitar Campana**

Encendido: La salida de la campana se activará cuando la zona cause una alarma.

Apagado: La salida de la campana no se activará.

**3 Campana Retardada**

Encendido: La salida de la campana es retardada cuando la zona causa una alarma

Apagado: La salida de la campana es instantánea.

**4 Campana Intermitente**

Encendido: La salida de la campana funcionará de manera intermitentemente cuando la zona cause una alarma (Incendio).

Apagado: La salida de la campana es constante.

**5 Habilitar Luz Estroboscópica Instantánea**

Encendido: La salida de la luz estroboscópica se activará inmediatamente cuando la zona cause una alarma.

Apagado: La salida de la luz estroboscópica se activará después del reloj de retardo de la campana. (La Zona debe programarse también para Campana Retardada).

**6 Habilitar Campanillas del Usuario**

Encendido: La sirena del teclado y el altavoz emitirán un tono de campanillas cuando se viole la zona en el estado de desarme.



Apagado: La zona responderá de manera habitual.

### ⑦ Habilitar Retardo de la Transmisión

Encendido: El comunicador integrado retrasará la transmisión de la alarma a la central receptora cuando la zona cause una alarma.

Apagado: La transmisión es inmediata.

### ⑧ Habilitar Transmisión

Encendido: El comunicador integrado transmitirá el estado de alarma a la central receptora cuando la zona cause una alarma

Apagado: No se transmite el estado de la alarma.

## Atributos 2 de Zona

① ④

Los Atributos 2 de Zona pueden asignarse a una zona para alterar su función programada de fábrica. A seguir se describe la función de cada atributo:

### ① Habilitar Bypass Manual

Encendido: El usuario puede omitir la zona.

Apagado: El usuario no puede omitir la zona.

### ② Habilitar Bypass en Armado Parcial

Encendido: La zona es omitida automáticamente cuando el sistema se arma parcialmente.

Apagado: La zona no es omitida cuando el sistema está en armado parcial.

### ③ Habilitar Armado Obligatorio

Encendido: El usuario puede armar el sistema/la partición con la zona violada.

Apagado: La zona debe estar protegida antes de que el sistema/la partición pueda armarse.

### ④ Tiempo de Respuesta Rápida

Encendido: El tiempo de respuesta de la zona es administrado por el Reloj de Respuesta del Circuito de Zona (vea la página 33).

Apagado: El tiempo de respuesta de la zona se fija en 250 ms.

### ⑤ Habilitar Cruce de Zonas

Encendido: Cuando dos o más zonas se programan con este atributo, el sistema comenzará el reloj de Retardo de Cruce de Zona después de que la primera zona sea violada. Si se viola otra Zona Cruzada antes de que el reloj expire, el sistema informará de una alarma de Zona Cruzada verificada.

Apagado: Las zonas transmiten de manera habitual.

### ⑥ Habilitar Periodo de Prueba

Encendido: La zona se selecciona para periodo de prueba. Durante el periodo de prueba, la zona no causa ninguna alarma si es violada, pero el Sistema Registrará lo ocurrido en la memoria e indicará un Fallo de Necesidad de Servicio. Sólo se podrá apagar la condición de fallo, haciendo una "Reposición" con el código del Técnico.

Apagado: La zona responde de manera habitual.

### ⑦ Habilitar Rearmado Específico de Zonas

Encendido: La zona sólo se rearmará al final de la duración de la campana, siempre que no se haya alcanzado el límite del Rearmados Específicos de Zona.

Apagado: La zona siempre se vuelve a armar al final de la duración de la campana y las violaciones posteriores de zona causarían que el sistema reactive la campana e informe a la estación de monitoreo sobre la alarma.

### ⑧ Habilitar Doble Toque

Encendido: Cuando una zona se habilita para Doble Toque, sólo causará una alarma cuando:

- La zona permanece violada a lo largo de la duración de "La Ventana de Tiempo de Cruce de Zonas".

- La zona es violada dos veces dentro de "La Ventana de Tiempo de Cruce de Zonas".

- Si dos zonas cualesquiera dentro de la misma partición con el atributo de "Doble Toque" son violadas durante "La Ventana de Tiempo de Cruce de Zonas".

Apagado: La zona responde de manera habitual.

## Atributos 3 de Zona

① ⑤

Los Atributos 3 pueden asignarse a una zona para alterar su función programada de fábrica. A seguir se describe la función de cada atributo:

### ① Cambio a Retardo 1 en Armado Parcial

Encendido: La zona cambiará a un tipo de zona de Retardo 1 cuando el sistema está en Armado Parcial.

Apagado: El tipo de zona no cambiará.

### ② Cambio a Seguidor en Armado Parcial

Encendido: La zona cambiará a un tipo de zona de Seguidor cuando el sistema esté en Armado Parcial.

Apagado: El tipo de zona no cambiará.

### ③ Aviso de Zona

Encendido: La central causará una alarma interna cuando la zona permanece activa por 2 minutos durante el estado de desarmado.

Apagado: La central responderá de manera habitual.

### ④ Auto Reintegrar si Armado Obligatorio

Encendido: Cuando una zona es armada obligatoriamente (omitida), será automáticamente reintegrada cuando la zona está protegida.

Apagado: Las zonas armadas obligatoriamente permanecen omitidas hasta que la partición esté desarmada.

### ⑤ Inhabilitar Interruptor Cuando Está en Armado Total

Encendido: La zona de interruptor se incapacita una vez que el sistema esté en Armado Total, es decir, no se puede usar para desarmar las particiones seleccionadas.

Apagado: La zona de interruptor puede usarse para armar y desarmar las particiones seleccionadas.

### ⑥ Inhabilitar Fallos de Salida

Encendido: La zona no hará que la central emita un tono de fallo o apague la luz de "Listo", si se viola durante el modo de salida.

Apagado: La zona se comporta de manera habitual.

### ⑦ Retardo de Salida Truncada

Encendido: Cuando se activa la zona durante la salida, la central de alarma truncará cualquier tiempo restante a cero. Este atributo normalmente se usa con los tipos de zona de Retardo 1/ Retardo 2.

Apagado: La zona se comporta de manera habitual.

### ⑧ Prueba de Caminar Obligatoria

Encendido: Al armar el sistema, la zona se indicará como activa, si la zona no ha sido activada durante "el Periodo de Tiempo de Actividad", vea la página 33. Esto obligará al usuario a comprobar que la zona está protegida, al activar la zona, el sistema apagará la indicación del teclado remoto y el usuario podrá continuar armando el sistema. Esta característica puede usarse en detectores que corren el riesgo de ser encubiertos u ocultados de alguna manera.

Apagado: La zona se comporta de manera habitual.

## Atributos 3 de Zona (Llave)

① ⑤

Cuando una zona es programada como tipo de Zona de Llave, las opciones 3, 4 y 6 de los Atributos 3 de Zona son usadas

para cambiar el funcionamiento de la zona de Interruptor. A seguir se describe la función de cada atributo:

**③ Llave es de Armado Instantáneo**

Encendido: La zona de llave siempre armará inmediatamente las particiones seleccionadas (no hay retardo de salida).

Apagado: La zona de llave iniciará el reloj de salida para las particiones seleccionadas.

**④ Llave Arma/Desarma Parcialmente**

Encendido: La zona de llave armará/desarmará parcialmente las particiones seleccionadas.

Apagado: La zona de llave armará/desarmará totalmente las particiones seleccionadas.

**⑥ Inhabilitar Auto Armado**

Encendido: Cuando una zona de interruptor con este atributo está activa, esta inhabilitará la función de auto armado para las particiones asignadas a la zona. Cuando la zona vuelve al estado de protegida, la función de auto armado es rehabilitada.

Apagado: Las zonas de interruptor se comportan de manera habitual.

**Particiones de Zona y Grupos de Bypass ① ⑥**

Las particiones permiten que el sistema se divida en áreas de protección para que diferentes particiones puedan armarse o desarmarse independientemente unas de las otras. Por la programación de fábrica, todas las zonas son asignadas a la Partición 1, pero si es necesario, una zona puede ser asignada a las Particiones 1 – 4. Si una zona se asigna a más de una partición, sólo será armada cuando todas las particiones a las que está asignada estén armadas.

El sistema tiene cuatro Grupos de Bypass que pueden configurarse de tal manera que el usuario pueda seleccionar un grupo predefinido de zonas para bypass.

A seguir se describe la función de cada atributo:

**① Partición 1**

Encendido: La zona es asignada a la Partición 1.

Apagado: La zona no es asignada a la Partición 1.

**② Partición 2**

Encendido: La zona es asignada a la Partición 2.

Apagado: La zona no es asignada a la Partición 2.

**③ Partición 3 (Sólo Premier 816/832)**

Encendido: La zona es asignada a la Partición 3.

Apagado: La zona no es asignada a la Partición 3.

**④ Partición 4 (Sólo Premier 816/832)**

Encendido: La zona es asignada a la Partición 4.

Apagado: La zona no es asignada a la Partición 3.

**⑤ Grupo 1 Bypass**

Encendido: La zona es asignada a Grupo 1 Bypass.

Apagado: La zona no es asignada a Grupo 1 Bypass.

**⑥ Grupo 2 Bypass**

Encendido: La zona es asignada a Grupo 2 Bypass.

Apagado: La zona no es asignada a Grupo 2 Bypass.

**⑦ Grupo 3 Bypass**

Encendido: La zona es asignada a Grupo 3 Bypass.

Apagado: La zona no es asignada a Grupo 3 Bypass.

**⑧ Grupo 4 Bypass**

Encendido: La zona es asignada a Grupo 4 Bypass.

Apagado: La zona no es asignada a Grupo 4 Bypass.



Las zonas deben ser asignadas por lo menos a una partición, si una zona no está asignada a una

partición, no responderá a ninguna activación de alarma.

**Texto de Zona (Sólo LCD) ① ⑦**

Si el sistema tiene instalado un teclado remoto de LCD, entonces puede asignar hasta 16 caracteres de texto a cada zona. El texto se programa de manera similar a como se hace en los teléfonos móviles. Los caracteres se seleccionan presionando la tecla correspondiente el número de veces apropiado (para seleccionar un carácter en la misma tecla, pulse ⤴ para mover el cursor). Para más información sobre cómo introducir texto, vea la página 20.

**Asignar Dispositivo Inalámbrico ① ⑧**

Si se le conecta al sistema un módulo inalámbrico *RadioPlus* o *Inovonics*, esta opción del menú es habilitada. Este menú se usa para asignar dispositivos inalámbricos como IRP y Contáctos Magnéticos a una zona en el sistema. Los dispositivos inalámbricos sólo se pueden asignar a la zona 9 y superiores.

## Programación de las Particiones

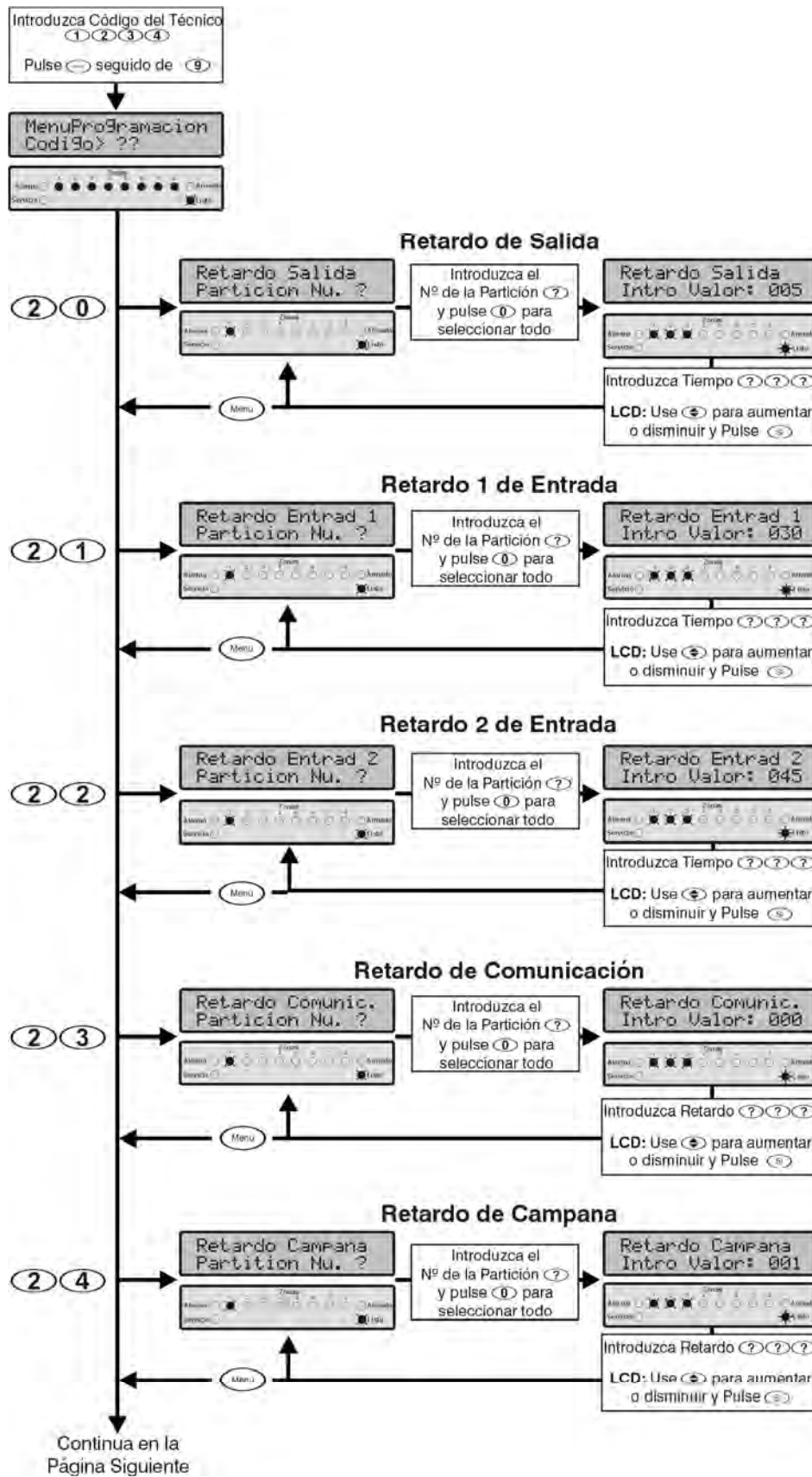

**Guía del Teclado Led**

- Apagado
- Encendido
- ◐ Parpadeo Lento
- ★ Parpadeo Rápido

**Nota**  
 Si el sistema solo tiene una partición, la opción para introducir el número de la partición no será mostrado.

Continuación de la  
Página Anterior

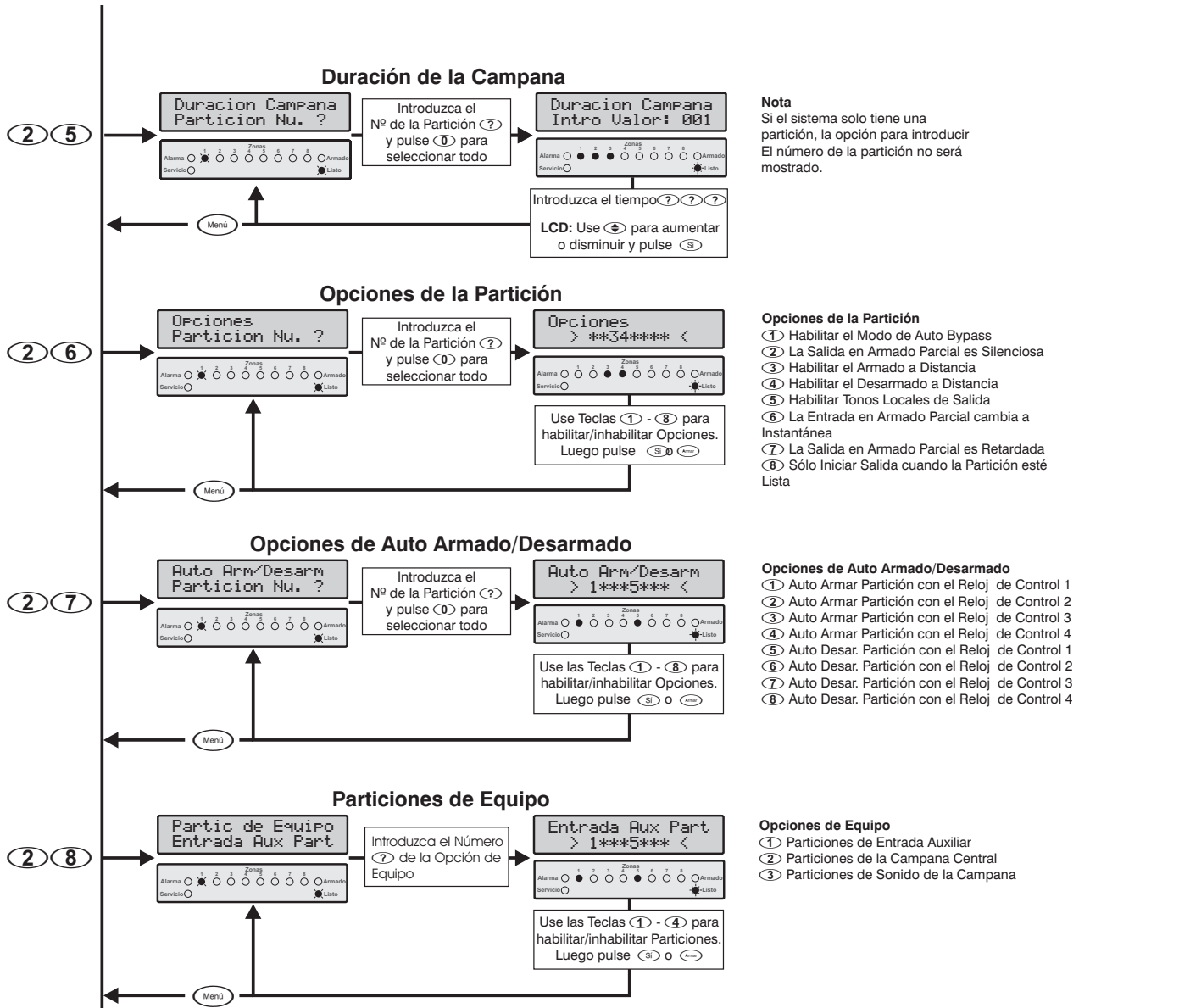

**Retardo de Salida de la Partición 2 0**  
 Este reloj controla el retardo entre el tiempo en que el usuario inicia el procedimiento de salida en la partición seleccionada y el momento en que la partición se arma. Si se usa una zona de "Pulse para Armar" para armar esta partición, este reloj debe programarse para 255 segundos.

**Retardo 1 de Entrada de la Partición 2 1**  
 Si el usuario entra en las instalaciones a través de una zona de "Retardo 1", el sistema usa este reloj para permitirle al usuario tiempo para acceder al teclado y desarmar la partición seleccionada.

**Retardo 2 de Entrada de la Partición 2 2**  
 Si el usuario entra en las instalaciones a través de una zona de "Retardo 2", el sistema usa este reloj para permitirle al usuario tiempo para acceder al teclado y desarmar la partición seleccionada.

**Retardo del Comunicador de la Partición 2 3**  
 Este reloj controla el retardo entre el momento en el que ocurre una alarma en la partición seleccionada y el momento en que la central informa de la alarma a la central receptora.

**Retardo de la Campana de la Partición 2 4**  
 Este reloj controla el retardo entre el momento en el que ocurre una alarma en la partición seleccionada y la activación de la salida de la campana.

**Duración de la Campana de la Partición 2 5**  
 Este reloj controla la duración de la salida de la campana después de que haya ocurrido una alarma en la partición seleccionada.

**Opciones de la Partición 2 6**  
 A seguir se describe la función de las opciones de partición:

- 1 **Habilitar Modo de Auto Bypass**  
 Encendido: Automáticamente el sistema armará Parcialmente la partición seleccionada si el usuario arma el sistema usando el botón ARMAR, pero no viola la zona de entrada/salida.
- Apagado: El sistema armará la partición seleccionada incluso aunque no se viole la zona de entrada/salida.

**② La Salida en Armado Parcial es Silenciosa**

Encendido: La partición seleccionada no emitirá ningún tono de salida cuando se esté haciendo el armado Parcial.

Apagado: La partición seleccionada emitirá un tono de salida.

**③ Habilitar el Armado a Distancia**

Encendido: La partición seleccionada puede armarse a distancia a través de la descarga del software.

Apagado: La partición seleccionada no puede armarse a distancia.

**④ Habilitar el Desarmado a Distancia**

Encendido: La partición seleccionada puede desarmarse a distancia desde el ordenador de descarga.

Apagado: La partición seleccionada no puede desarmarse a distancia.

**⑤ Habilitar los Tonos Locales de Salida**

Encendido: Al armar la partición seleccionada sólo el teclado que se está usando emitirá un tono de salida.

Apagado: Al armar la partición seleccionada, todos los teclados emitirán un tono de salida.

**⑥ La Entrada en Armado Parcial es Inmediata**

Encendido: Cuando la partición seleccionada está en armado Parcial, la zona de entrada/salida cambia a inmediata.

Apagado: Cuando la partición seleccionada está en armado parcial, la zona de entrada/salida está retardada.

**⑦ La Salida en Armado Parcial es Retardada**

Encendido: La partición seleccionada ofrecerá un retardo de salida cuando se esté armando parcialmente.

Apagado: La partición seleccionada se armará inmediatamente cuando se esté armando parcialmente.

**⑧ Sólo Iniciar Salida cuando la Partición esté Lista**

Encendido: Cuando un usuario intenta armar su partición, el sistema sólo permitirá que el modo de salida comience si la partición está Lista (todas las zonas están protegidas).

Apagado: El sistema permitirá que el modo de salida comience, incluso si una o más zonas son violadas. Si se viola una o más zonas, el teclado indicará la(s) zona(s) y producirá un tono de fallo. Las zonas activas deben protegerse antes de que expire el tiempo de salida, si no, la partición no se armará.

**Opciones de Auto Armado/Desarmado de la Partición**

② ⑦

El sistema tiene cuatro Relojes de Control independientes que pueden configurarse para que se enciendan o se apaguen en diferentes momentos del día y días de la semana (vea la página 32). Se puede usar uno o más de estos Relojes de Control para armar o desarmar automáticamente una partición seleccionada.

A Seguir se describe la función de cada Opción de Auto-Armado/Desarmado:

**① Auto Armar Partición con Reloj de Control 1**

Encendido: La partición seleccionada es automáticamente armada (salida de 2 min.) cuando el Reloj de Control 1 está ENCENDIDO.

Apagado: La partición seleccionada no es automáticamente armada.

**② Auto Armar Partición con Reloj de Control 2**

Encendido: La partición seleccionada es automáticamente armada (salida de 2 min.) cuando el Reloj de Control 2 está ENCENDIDO.

Apagado: La partición seleccionada no es automáticamente armada.

**③ Auto Armar Partición con Reloj de Control 3**

Encendido: La partición seleccionada es automáticamente armada (salida de 2 min.) cuando el Reloj de Control 3 está ENCENDIDO.

Apagado: La partición seleccionada no es automáticamente armada.

**④ Auto Armar Partición con Reloj de Control 4**

Encendido: La partición seleccionada es automáticamente armada (salida de 2 min.) cuando el Reloj de Control 4 está ENCENDIDO.

Apagado: La partición seleccionada no es automáticamente armada.



**NOTA** Cuando se enciende el reloj de control, la central inicia un reloj de salida de 2 minutos. Durante los primeros 90 segundos del reloj de salida, la central emitirá un tono de aviso cada 10 segundos. Después de este tiempo la central volverá a emitir el tono de salida estándar durante los 30 segundos restantes.

**⑤ Auto Desarmar Partición con Reloj de Control 1**

Encendido: La partición seleccionada es automáticamente desarmada cuando el Reloj de Control 1 está APAGADO.

Apagado: La partición seleccionada no es automáticamente desarmada.

**⑥ Auto Desarmar Partición con Reloj de Control 2**

Encendido: La partición seleccionada es automáticamente desarmada cuando el Reloj de Control 2 está APAGADO.

Apagado: La partición seleccionada no es automáticamente desarmada.

**⑦ Auto Desarmar Partición con Reloj de Control 3**

Encendido: La partición seleccionada es automáticamente desarmada cuando el Reloj de Control 3 está APAGADO.

Apagado: La partición seleccionada no es automáticamente desarmada.

**⑧ Auto Desarmar Partición con Reloj de Control 4**

Encendido: La partición seleccionada es automáticamente desarmada cuando el Reloj de Control 4 está APAGADO.

Apagado: La partición seleccionada no es automáticamente desarmada.

**Particiones de Equipo**

② ⑧

Esta opción le permite asignar lo siguiente a las particiones:

**① Particiones de Entrada Auxiliar**

Esta opción permite que la entrada Auxiliar sea asignada a una o más particiones. Esto afectará el funcionamiento de la entrada Auxiliar. Por ejemplo, si la entrada Auxiliar es programada como "Interruptor Mantenido" (vea la página 35) y es asignada a las particiones 3 y 4, el sistema armará las particiones 3 y 4 cuando se active la entrada Auxiliar, etc.

**① Particiones de la Campana de la Central**

Esta opción permite que la salida de la Campana de la central sea asignada a una o más particiones. Esto afectará el funcionamiento de la salida de la campana. Por ejemplo, si la salida de la Campana es asignada a las particiones 1 y 2, la Campana de la central sólo se activará cuando ocurra una alarma en la partición 1 o 2.

**② Particiones de Sonido de la Campana**

Esta opción permite que la función Sonido de la Campana sea asignada a una o más particiones. Esto afectará el funcionamiento de la función Sonido de la Campana. Por ejemplo, si la función de Sonido de la Campana es asignada a las particiones 1 y 2, la salida de la Campana de la central, y

cualquier otra salida programada como Campana emitirá un sonido cuando cualquiera de las particiones 1 o 2 sea armada/desarmada.



NOTA La función de sonido de la Campana también debe ser habilitada, vea la página 36.

### ③ Enmascarado en Armado

Cuando a una partición se le asigna esta opción, el sistema generará una alarma total si un detector de Anti-enmascaramiento transmite una condición “Enmascaramiento” en la partición seleccionada mientras dicha partición está armada. Si no se le asigna la partición, el sistema sólo genera una “Alarma de Problema de Zona”. El detector debe ser cableado al sistema usando el cableado EOL Triple, como se muestra en la página 15.

# Programación de las Opciones Globales

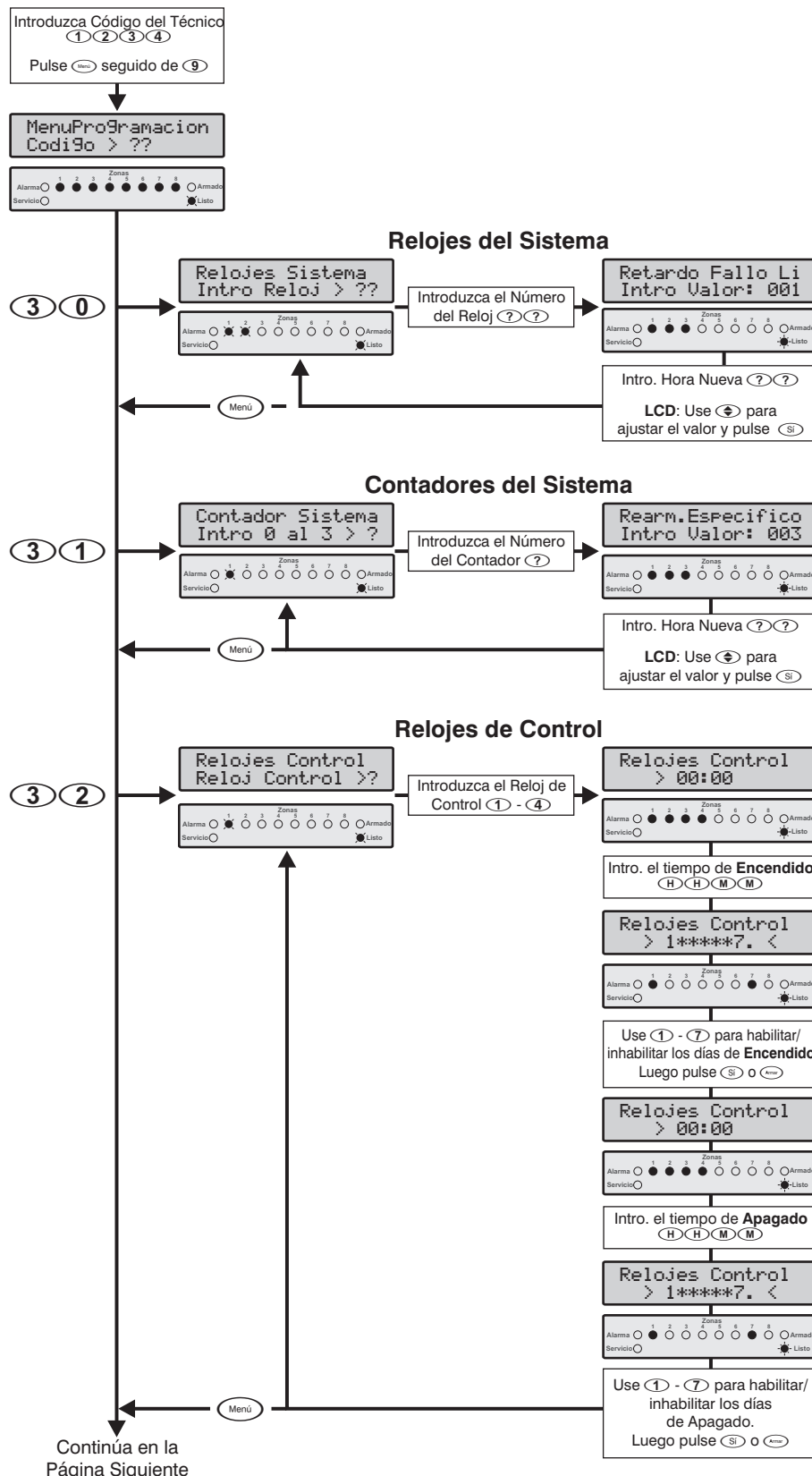

**Guía del Teclado Led**

- Apagado
- Encendido
- ★ Parpadeo Lento
- ✦ Parpadeo Rápido

- Relojes de Sistema**
- 0 0 Retardo del Fallo de AC
  - 0 1 Retardo del Fallo de la Línea Telefónica
  - 0 2 Ventana de Tiempo de Cruce de Zona
  - 0 3 Tiempo de Periodo de Prueba de la Zona
  - 0 4 Reposición del Retardo de la Transmisión
  - 0 5 Tiempo de Pulso Corto de la Salida
  - 0 6 Tiempo de Respuesta del Circuito de la Zona
  - 0 7 Retardo del Aborto de la Transmisión
  - 0 8 Intervalo de la Transmisión de Prueba
  - 0 9 Retardo de Cortesía
  - 1 0 Reloj de Servicio
  - 1 1 Retardo del Detector de Humo de 2 Hilos
  - 1 2 Retardo de la Confirmación de la Alarma
  - 1 3 Periodo de Tiempo de Actividad
  - 1 4 Pull IP Cada

- Contadores del Sistema**
- 0 Cuenta del Rearmado Especifico de Zonas
  - 1 Volumen del Altavoz de la Central
  - 2 Volumen de Campanillas
  - 3 Ajuste del Reloj

**Nota**  
 Tiempos de Apagado y Encendido deberán ser introducidos en formato de 24 horas, ej. 5.00pm = 17:00.

- Los días de la semana se seleccionan de la siguiente manera:
- 1 Domingo
  - 2 Lunes
  - 3 Martes
  - 4 Miércoles
  - 5 Jueves
  - 6 Viernes
  - 7 Sábado

Continuación de la  
Página anterior

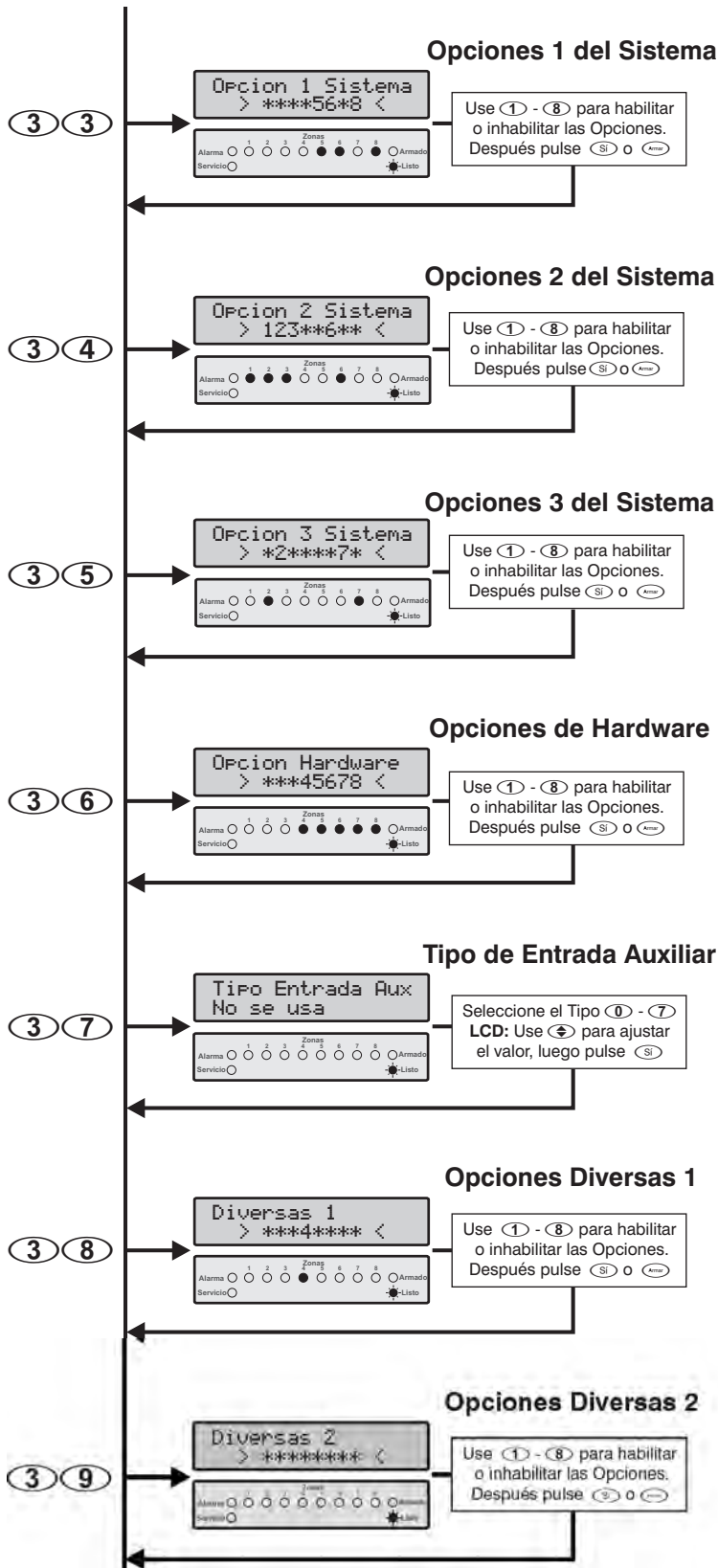

**Opciones 1 del Sistema**

- ① Reloj = Cristal
- ② Supervisión de la Conexión de la Batería
- ③ Carga de la Batería Dinámicamente Probada
- ④ La Memoria No Volátil (MNV) está Bloqueada
- ⑤ Ahorro de Energía durante Fallo de la Corriente AC
- ⑥ Fallo de Línea Anula el Retardo de la Campana
- ⑦ Detección de Humo de Dos Hilos en la salida O/P 1
- ⑧ Convertir la Salida de la Sirena de Voltaje a Altavoz

**Opciones 2 del Sistema**

- ① Alarmas de Tamper Causan un Problema en el Desarmado
- ② Alarmas de Tamper Causan Problema en Armado Parcial
- ③ Aplazar la Comunicación de las Reposiciones de los Eventos que no Ocurren en Zonas
- ④ Usar el Reloj de Retardo para Aplazar las Reposiciones de los Eventos que no Ocurren en Zonas
- ⑤ Inhibir la Función del Interruptor sobre el Tamper EOL
- ⑥ Armado Total Anula el Retardo de Transmisión de Alarma
- ⑦ Aplazar la Transmisión de las Reposiciones de Zonas
- ⑧ Usar el Reloj Retardo para Aplazar Reposiciones de Zona

**Opciones 3 del Sistema**

- ① Error de Salida del Armado Total - La Campana No Suena
- ② Prueba de Zona - Silencio cuando No hay Violación
- ③ Luz de Estado de Alarma Indica Incendio
- ④ Habilitar Tonos Entrada/Salida para el Altavoz de la Central
- ⑤ Habilitar Cruce de Particiones
- ⑥ Habilitar las Normas EN 50131-1
- ⑦ Reintegrar Zonas Omitidas en el Desarmado
- ⑧ Invertir la Salida de la Sirena de la Central

**Opciones del Hardware**

- ① La Salida 1 de la Central está Supervisada para Fallos
- ② La Salida 2 de la Central está Supervisada para Fallos
- ③ Salida de la Sirena/Campana está Supervisada para Fallos
- ④ Interruptor del Tamper de la Caja de la Central Supervisado
- ⑤ Fusible Auxiliar está Supervisado para Fallos.
- ⑥ Batería está Supervisada para Fallos
- ⑦ La Corriente Eléctrica AC está Supervisada
- ⑧ La Línea Telefónica está Supervisada

**Tipo de Entrada Auxiliar**

- ① No se usa
- ① Tamper Auxiliar
- ② Reposición a Distancia
- ③ Monitor de la Línea Telefónica
- ④ Entrada de Alarma de Pánico
- ⑤ Entrada de la Alarma de Pánico Silenciosa
- ⑥ Entrada del Interruptor con Indicación de Alarma
- ⑦ Entrada del Interruptor Momentáneo

**Opciones Diversas 1**

- ① Habilitar Sonido de Campana en Armado/Desarmado Total
- ② Habilitar Sonido de Campana en Armado/Desarmado Parcial
- ③ Inhabilitar el Reconocimiento de Fallo de la AC
- ④ Inhabilitar Transmisión de Abrir/Cerrar en el Armado Parcial
- ⑤ El Reloj de Doble Toque/Cruce está en Minutos
- ⑥ Inhabilitar el Bypass de Zona cuando está Armada
- ⑦ Zonas Activadas Causan Alarma durante la Salida
- ⑧ El Reloj de Control 4 Realiza la Prueba de la Batería

**Opciones Diversas 2**

- ① Inhabilitar el Reconocimiento de Fallo de Servicio
- ② Habilitar la Reposición de Alarmas por el Usuario
- ③ Inhabilitar la Impresión en Pantalla
- ④ Habilitar el Módulo de Campana y Opciones para R.U
- ⑤ Habilitar las Opciones DD 243:2002
- ⑥ Habilitar Confirmación Después del Tiempo de Entrada
- ⑦ Invertir el Funcionamiento de la Entrada Auxiliar
- ⑧ Cambio de Horario Verano/Invierno Automático

**Relojes del Sistema** ③ ① ①

Estos relojes controlan el tiempo del sistema y el retardo de las funciones. La función de cada reloj se describe de la siguiente manera:

**① ① Retardo del Fallo de AC**

Este reloj retrasa la indicación audible que ocurre después de un fallo de la red eléctrica (AC).

**① ① Retardo del Fallo de la Línea Telefónica**

Este reloj retrasa la indicación audible que ocurre después un fallo en la línea telefónica.

**① ② Ventana de Tiempo de Cruce de Zona**

Si una o más zonas han sido programadas con "Habilitar Cruzar Zonas", el sistema sólo emitirá una alarma verificada de cruce de zonas, si las zonas son violadas dentro de ese periodo de tiempo.



**①③ Tiempo del Periodo de Prueba de la Zona**

Este reloj controla el número de días en que una zona se coloca en periodo de prueba. Si una zona se viola durante el periodo de prueba, no causará ninguna alarma, sin embargo, lo ocurrido se registrará en la memoria y la zona que falló la prueba se indicará cuando el usuario desarme el sistema. El Periodo de Prueba se inicia cuando una o más zonas se programan con el atributo de "Habilitación para Periodo de Prueba", vea la página 25. Todas las zonas que están en prueba se retiran de la prueba al final del periodo de prueba, siempre que no haya ocurrido ningún fallo.

**①④ Reposición del Retardo de la Transmisión**

Este reloj controla el retardo entre la reposición de un evento en el sistema y la transmisión de la condición de reposición del sistema al Central Receptora de Alarma.

**①⑤ Tiempo de Pulso Corto de la Salida**

Si la salida está programada con el atributo de "Uso de Tiempo de Pulso Corto", la salida se activará a lo largo de la duración de este reloj, 001 para 255 x 100 ms.

**①⑥ Tiempo de Respuesta del Circuito de la Zona**

Si una zona está programada con el atributo de "Tiempo de Respuesta Rápida", el tiempo de respuesta del circuito de la zona será controlado por la duración de este reloj, 001 para 255 x 8ms.

**①⑦ Retardo del Aborto de la Transmisión**

Este reloj controla la duración en la que la transmisión de una alarma puede ser abortada después de la activación de la alarma. Cuando ocurre una alarma, la condición "Cancelación de Alarma" sólo se comunicará si el sistema está desarmado durante este periodo. Si el sistema está desarmado después de este periodo, la "cancelación de alarma" NO se comunicará

**①⑧ Intervalo de la Transmisión de Prueba**

Este reloj controla el intervalo de las transmisiones de las pruebas a la central receptora. 000 = Reloj de Control; 024 = diario ; 168 = semanal, etc.

**①⑨ Retardo de Cortesía**

Este reloj controla la duración de la salida de cortesía. La salida de cortesía se activa siempre que se use un teclado y cuando el sistema esté en el modo de entrada.

**①⑩ Reloj de Servicio**

Este reloj controla el periodo en el que ocurrirá una condición de fallo de Necesidad de Servicio. Si el reloj se programa para 000, esta característica está inhabilitada.

**①① Retardo del Detector de Humo de 2 Hilos Verificado**

Cuando se programa el reloj para cero, los detectores de humo de 2-hilos no están verificados, es decir, cuando un detector se activa, la central entrará en una condición de alarma de incendio. Cuando el reloj se programa arriba de cero, los detectores de humo de 2-hilos se verifican de la siguiente manera: En la primera activación, la central comenzará este reloj y después retira energía al detector de humo de 2-hilos durante un corto periodo de tiempo, después vuelve a aplicar energía (para la reposición el detector). Si el detector se activa otra vez antes de que transcurra este reloj, la central emitirá una condición de alarma de incendio verificada.

**①② Retardo de la Confirmación de la Alarma**

Cuando ocurre una alarma de intrusión, este reloj comienza a contar. Si una segunda zona (diferente) se activa dentro de este periodo de tiempo, la salida de "Alarma Confirmada" se activará. Si una segunda zona (diferente) se activa después de este periodo de tiempo, la salida de "Alarma confirmada" no se activará.

**①③ Periodo de Tiempo de Actividad**

Si una zona tiene el atributo de "Prueba de Caminar Obligatoria" y no se activa durante este periodo de tiempo, se indicará como una zona activa cuando intenten armar el sistema. Una vez que el reloj acabe, se volverá a iniciar y todas las zonas de "Prueba de Caminar Obligatoria" se mostrarán como activas en el teclado.

**①④ Pul IP Cada**

Este reloj controla el número de veces que el módulo *ComIP* (si está conectado) envía al software de la CRA un mensaje de "Puling".

**Contadores/Niveles del Sistema****③①**

A seguir se describe la función de cada Contador/Nivel:

**① Cuenta del Rearmado Específico de Zonas**

Este contador controla el número de veces en que una zona puede rearmarse después de una activación de alarma. Cuando una zona haya alcanzado este límite, no causará ninguna otra alarma. Para poder usar el contador de Rearmado de Zonas Específicas, la zona debe programarse con el atributo "Habilitación de Rearmado de Zonas Específicas", vea la página 25. La Cuenta del Rearmado Específico también se aplica a las alarmas causadas por la entrada Auxiliar.

**① Volumen del Altavoz de la Central**

Este contador/nivel controla el nivel del volumen de los tonos de aviso (entrada/salida, fallo, etc.) de los altavoces conectados a la salida de la sirena. 0 = volumen mínimo; 7 = volumen máximo.

**② Volumen de Campanillas**

Este contador/nivel controla el nivel del volumen de campanillas de los altavoces conectados a la salida de la sirena. 0 = volumen mínimo; 7 = volumen máximo.

**③ Ajuste del Reloj**

Este contador puede usarse para ajustar automáticamente el reloj de tiempo real, tanto para adelantarlos como para atrasarlos hasta 49 segundos por día. Cuando este contador se programa para 50 (valor programado de fábrica), no se hará ningún ajuste del reloj. Si el contador se programa para un valor inferior a 50, el reloj reducirá su velocidad, por ejemplo: un valor de 48 reducirá la velocidad del reloj en 2 segundos por día. Si el contador se programa para un valor superior a 50, el reloj acelerará, por ejemplo: un valor de 52 acelerará el reloj en 2 segundos por día.

**Relojes de Control del Sistema****③②**

El sistema tiene 4 Relojes de Control independientes que pueden configurarse para encenderse o apagarse en momentos diferentes del día y días de la semana. Una vez configurados, estos relojes pueden usarse para armar/desarmar automáticamente particiones o impedir que usuarios operen el sistema. El Reloj de Control 3 puede ser usado para enviar una llamada de prueba automática a la central receptora de alarma, vea "Intervalo de Transmisión de Prueba" en la página 33. El Reloj de Control 4 puede ser usado para realizar una prueba dinámica de la batería, vea "Reloj de Control 4 Realiza la Prueba de la Batería" en la página 36.

**Opciones 1 del Sistema****③③**

A continuación se describe la función de cada opción:

**① Reloj = Cristal**

Encendido: El reloj del sistema se calcula usando el cristal en la central.

Apagado: El reloj del sistema se calcula usando el suministro de corriente eléctrica entrante a una frecuencia de 50Hz.

**② Supervisión de la Conexión de la Batería**

Encendido: El sistema comprobará que la batería de reserva esté conectada (cada 30 segundos).

Apagado: El sistema no comprobará la batería de repuesto.

**③ Carga de la Batería Dinámicamente Probada**

Encendido: La batería de reserva es probada cuando se desarma cualquier partición o cada 12 horas desde la última prueba de la batería.

Apagado: El sistema no realizará la prueba dinámica de la batería.

**④ La MNV de la Central está Bloqueada**

Encendido: La MNV es bloqueada y los polos de "Carga de la Programación de Fábrica" en la Placa de Circuito Impreso son inhabilitados, previniendo así que se cargue la programación de fábrica.

Apagado: Los polos de "Carga de la Programación de Fábrica" en la Placa de Circuito Impreso son habilitados, permitiendo así que se cargue la programación de fábrica de la central.

**⑤ Ahorro de Energía Durante Fallo de la Corriente AC**

Encendido: La luz posterior en todos los teclados remotos se apaga durante fallo de corriente eléctrica.

Apagado: La luz posterior se habilita durante fallo de la corriente eléctrica.

**⑥ Fallo de Línea Anula el Retardo de la Campana**

Encendido: El sistema anulará el retardo de la campana en el caso de que haya un fallo en la línea telefónica.

Apagado: El sistema reforzará el retardo de la campana.

**⑦ Detección de Humo de Dos Hilos en la Salida 1**

Encendido: La salida de la central 1 se habilita para detectores de humo de dos hilos (JP1 en la Placa de Circuito Impreso también debe ser quitado, vea la página 4).

Apagado: La Salida de la central es una salida programable normal.

**⑧ Convertir la Salida de la Sirena de Voltaje a Altavoz**

Encendido: Los terminales de la salida de la Sirena en la Placa de Circuito Impreso son configurados para conectar un altavoz.

Apagado: Los terminales de la salida de la Sirena en la Placa de Circuito Impreso son configurados como salida de Voltaje para suministrar energía a una campana o sirena.

**Opciones 2 del Sistema**

**③ ④**

A continuación se describe la función de cada opción:

**① Alarmas de Tamper Causan un Problema Mientras el Sistema está Desarmado**

Encendido: Las alarmas de Tamper causan una condición de problema mientras el sistema está desarmado.

Apagado: Las alarmas de Tamper causan una alarma mientras el sistema está desarmado.

**② Alarmas de Tamper Causan un Problema Mientras el Sistema está en Armado Parcial**

Encendido: Las alarmas de Tamper causan una condición de problema mientras el sistema está en armado parcial.

Apagado: Las alarmas Tamper causan una alarma mientras el sistema está en armado parcial.

**③ Aplazar la Comunicación de las Reposiciones de los Eventos que No ocurren en Zonas**

Encendido: La transmisión del comunicador de la reposición de los eventos que no ocurren en zonas será aplazada hasta que el reloj de Reposición del Retardo de Transmisión acaba o hasta que el

sistema esté desarmado (vea el punto 4 a continuación).

Apagado: Reposiciones de los eventos que no ocurren en zonas serán transmitidos inmediatamente mientras van sucediendo.

**④ Usar el Reloj de Retardo para Aplazar la Reposición de los Eventos que No ocurren en Zonas**

Encendido: Si la Opción 2.3 del Sistema (anterior) es habilitada, entonces se aplazará la transmisión de las reposiciones de los eventos que no ocurren en zonas hasta que el tiempo del Reloj de Reposición del Retardo de Transmisión haya transcurrido.

Apagado: Las reposiciones de los eventos que no ocurren en zonas son aplazados hasta que el sistema es desarmado.

**⑤ Inhibir la Función de la Llave Sobre el Tamper EOL**

Encendido: El sabotaje de una zona de llave inhibirá la función de la llave.

Apagado: El sabotaje no inhibirá la función de la llave.

**⑥ El Armado Total Anula el Retardo de la Transmisión de la Alarma**

Encendido: El reloj de 'Retardo de la Transmisión de la Alarma' es anulado cuando el sistema/partición está en armado total.

Apagado: El reloj de 'Retardo de la Transmisión de la Alarma' no es anulado.

**⑦ Aplazar la Transmisión de la Reposición de Zonas**

Encendido: La transmisión del comunicador sobre las reposiciones de zonas será aplazado hasta que expire el Reloj de Retardo de la Transmisión de Reposición o hasta que el sistema esté desarmado (vea el punto 8 a continuación).

Apagado: Las reposiciones de zonas informarán inmediatamente cuando ocurran.

**⑧ Usar el Reloj de Retardo para Aplazar Reposiciones de Zonas**

Encendido: Si la Opción del sistema 2.7 (vea el punto anterior) está habilitada, entonces aplazará la transmisión de información de la reposición de zona hasta que haya transcurrido el tiempo del Reloj de Retardo de la Transmisión de Reposición

Apagado: Las reposiciones de zona son aplazadas hasta que el sistema esté desarmado.

**Opciones 3 del Sistema**

**③ ⑤**

A continuación se describe la función de cada opción:

**① Error de Salida en el Armado Total no Hace Sonar la Campana**

Encendido: Las campanas no suenan si ocurre un error de salida cuando el sistema está en armado total.

Apagado: El sistema hará sonar la campana si ocurre un error de salida cuando el sistema está en armado total.

**② Prueba de Zona - Silencio cuando No hay Violación**

Encendido: La sirena de la prueba de zona es silenciosa cuando todas las zonas están protegidas y sonará intermitentemente cuando una o más zonas son violadas.

Apagado: La sirena de la prueba de zona está encendida continuamente cuando todas las zonas están protegidas y sonará intermitentemente cuando una o más zonas son violadas.

**③ Luz de Estado de Alarma Indica Incendio**

Encendido: La luz del estado de la alarma sólo indicará alarmas de incendio. Las alarmas de incendio activadas desde las zonas encenderán la luz de la zona correspondiente y la luz de la alarma. Las alarmas de incendio activadas desde un detector de humo de dos hilos sólo encenderán la luz de la alarma.

Todas las otras alarmas de zona sólo encenderán la luz de la zona correspondiente.

Apagado: La luz de estado de alarma indica tanto alarmas como alarmas de incendio.

#### ④ Habilitar Tonos de Entrada/Salida para el Altavoz de la Central

Encendido: El altavoz de la central producirá tonos de entrada/salida.

Apagado: El altavoz de la central sólo producirá tonos de alarma y de problema.

#### ⑤ Habilitar Cruce de Particiones

Encendido: El usuario puede cambiar temporalmente a otra partición presionando la tecla **Partición** y el número de partición relevante. Una vez que el teclado remoto haya sido seleccionado para otra partición, las luces indicadoras sólo mostrarán la información relevante para la partición seleccionada. El teclado remoto volverá a su partición normal 15 segundos después de que se haya presionado la última tecla o 1 minuto después de que se haya introducido el último código de usuario.

Apagado: Todos los teclados remotos están configurados para su número de partición programado y el usuario no puede cambiar a otra partición.

#### ⑥ Habilitar las Normas EN 51031-1

Encendido: El código del Técnico sólo se aceptará si el usuario ha autorizado el acceso a Distancia/del Técnico (vea la página 65). Si ocurre una alarma durante la entrada (alarma de entrada de tiempo agotado) el sistema emitirá una alarma interna durante 30 segundos antes de activar la campana y el comunicador.

Apagado: Siempre se acepta el código del Técnico y la alarma de entrada de tiempo agotado responde de manera habitual.

#### ⑦ Reintegrar Zonas Omitidas en el Desarmado

Encendido: Cualquier zona que haya sido omitida manualmente, se reintegra automáticamente cuando se desarma la partición.

Apagado: Cualquier zona que haya sido omitida manualmente, permanecerá omitida cuando se desarme la partición.

#### ⑧ Invertir la Salida de la Sirena de la Central

Encendido: Cuando la salida de la sirena de la central está configurada para transmisión de voltaje (vea Opciones del sistema 1.8 en la página 34) la salida se invierte, por ejemplo: Campanas apagadas = voltaje aplicado, Campanas encendidas = voltaje retirado.

Encendido: La salida de la sirena es normal.

### Opciones del Hardware

③ ⑥

Las opciones del hardware le permiten controlar qué características de supervisión del hardware están habilitadas o inhabilitadas. A seguir se describe la función de cada opción:

#### ① La Salida 1 de la Central está Supervisada para Fallos

Encendido: La salida 1 de la central está supervisada, y si el mecanismo o el cableado es desconectado, el sistema emitirá una alarma de "Fallo de la Salida 1".

Apagado: La salida 1 de la central no está supervisada.

#### ② La salida 2 de la Central está Supervisada para Fallos

Encendido: La salida 2 de la central está supervisada, y si el mecanismo o el cableado se desconecta, el sistema emitirá una alarma de "Fallo de la Salida 2".

Apagado: La salida 2 de la central no está supervisada.

#### ③ Salida de la Sirena/Campana está Supervisada para Fallos

Encendido: La salida de la sirena/campana está supervisada, y si el mecanismo o el cableado es desconectado, el sistema emitirá una alarma de "Fallo de la Sirena/Campana".

Apagado: La salida de la sirena/campana no está supervisada.

#### ④ Interruptor del Tamper de la Caja de la Central está Supervisado

Encendido: El sistema supervisará el interruptor del tamper de la caja de la central.

Apagado: El interruptor del tamper de la caja de la central no está supervisado.

#### ⑤ Fusible Auxiliar está Supervisado para Fallos

Encendido: El fusible auxiliar de 12V está supervisado, y si el fusible se quema, el sistema emitirá una alarma de "Fallo del Fusible Auxiliar".

Apagado: El fusible auxiliar de 12V no está supervisado.

#### ⑥ Batería está Supervisada para Fallos

Encendido: La batería está supervisada, y si la batería se desconecta o falla, el sistema emitirá una alarma de "Fallo de la Batería".

Apagado: La batería no está supervisada.

#### ⑦ La Corriente Eléctrica AC está Supervisada

Encendido: El voltaje de la corriente eléctrica AC es supervisada, y si se interrumpe la corriente, el sistema emitirá una alarma de "Fallo de corriente AC".

Apagado: El voltaje de la corriente eléctrica AC no está supervisado.

#### ⑧ La Línea Telefónica está Supervisada

Encendido: La línea telefónica conectada a la central está supervisada, y si la línea telefónica se desconecta, el sistema emitirá una alarma de "Fallo de la Línea".

Apagado: La línea telefónica no está supervisada.

### Opciones de la Entrada Auxiliar

③ ⑦

La entrada Auxiliar en la Placa de Circuito Impreso de la central puede ser usada para una amplia variedad de funciones, el funcionamiento de la entrada también puede ser invertido para ofrecer varias opciones de cableado (vea la página 37). A continuación se muestran las funciones de la entrada Auxiliar disponibles:

#### ① No Se Usa

La entrada Auxiliar no está supervisada.

#### ① Tamper Auxiliar

Cuando se activa, la central causará una alarma de tamper para las particiones seleccionadas (vea la página 29).

#### ② Reposición a Distancia

Cuando se activa, el sistema reposicionará cualquier alarma/fallo para las particiones asignadas (vea la página 29).

#### ③ Monitor de la Línea Telefónica

Cuando se activa, el sistema causará un fallo de Línea Telefónica para todas las particiones.

#### ④ Entrada de la Alarma de Pánico

Cuando se activa, el sistema causará una alarma de Pánico Audible para las particiones asignadas (vea la página 29).

#### ⑤ Entrada de la Alarma de Pánico Silenciosa

Cuando se activa, el sistema causará una alarma de Pánico Silenciosa para las particiones asignadas (vea la página 29).

**⑥ Entrada del Interruptor con Indicación de Alarma**

Cuando la entrada está activa el sistema armará las particiones asignadas (vea la página 29). Cuando la entrada no está activa el sistema desarmará las particiones asignadas.

**⑦ Entrada del Interruptor Momentáneo**

Cuando la entrada está activada el sistema armará las particiones asignadas (vea la página 29). Cuando la entrada se vuelve a activar el sistema desarmará las particiones asignadas.

**Opciones Diversas 1**

**③ ⑧**

A continuación se describe la función de cada opción:

**① Habilitar Sonido de Campana en Armado/Desarmado TOTAL**

Encendido: Cuando el sistema está en armado total, la salida de la sirena/campana de la central pulsa una vez. En el desarmado, la salida se pulsa dos veces. La salida de la sirena/campana de la central debe configurarse para transmisión de voltaje (vea Opciones del Sistema 1.8 en la página 34).

Apagado: La salida de la sirena/campana de la central se comporta de manera habitual en el armado total.

**② Habilitar Sonido de Campana en Armado/Desarmado PARCIAL**

Encendido: Cuando el sistema está en armado parcial, la salida de la sirena/ campana de la central pulsa una vez. En el desarmado, la salida pulsa dos veces. La salida de la sirena/campana de la central debe configurarse para transmisión de voltaje (vea Opciones del Sistema 1.8 en la página 34).

Apagado: La salida de la sirena/campana se comporta de manera habitual en el armado parcial.

**③ Inhabilitar el Reconocimiento de Fallo de la AC**

Encendido: Cuando falla la alimentación eléctrica, la luz de Servicio parpadeará rápidamente indicando un fallo de la AC. El sistema puede armarse ahora sin la necesidad de reconocer el problema de "Fallo de la AC".

Apagado: Cuando la alimentación eléctrica falla, la luz de Servicio parpadeará normalmente indicando "Fallo de la AC". El fallo debe reconocerse antes de que se pueda armar el sistema.

**④ Inhabilitar Transmisión de Abrir/Cerrar en el Armado Parcial**

Encendido: Eventos de Abrir y Cerrar no se transmiten a la Central Receptora de Alarmas cuando se hace el armado parcial del sistema/partición.

Apagado: Los eventos de abrir/cerrar se transmiten cuando el sistema/la partición se arma Parcialmente.

**⑤ El Reloj de Doble Toque/Cruce está en Minutos**

Encendido: El reloj 02 del sistema "Periodo de Tiempo de Cruce de Zona" se cuenta en minutos.

Apagado: El reloj 02 del sistema "Periodo de Tiempo de Cruce de Zona" se cuenta en segundos.

**⑥ Inhabilitar el Bypass de Zona Cuando está Armada**

Encendido: El usuario no puede omitir zonas en una partición armada. Sólo se pueden seleccionar para bypass las zonas que no están armadas.

Apagado: El usuario puede omitir zonas en una partición armada.

**⑦ Zonas Activadas Causan Alarma Durante la Salida**

Encendido: Si una zona que no es de "retardo " o "seguidora" se activa durante el modo de salida, la central producirá una condición de alarma total.

Apagado: Si una zona que no es de "retardo " o "seguidora" se activa durante el modo de salida, la central producirá una condición de fallo.

**⑧ El Reloj de Control 4 Realiza la Prueba de la Batería**

Encendido: El Reloj de Control 4 se usa para hacer la prueba dinámica de la batería, es decir, cuando el reloj se encienda, la central permitirá que la batería de reserva encienda el sistema durante 1 minuto.

Apagado: El Reloj de Control 4 se comporta de manera habitual.

**Opciones Diversas 2**

**③ ⑨**

A continuación se describe la función de cada opción:

**① Inhabilitar el Reconocimiento del Fallo de Servicio**

Encendido: Cuando ocurre un Fallo de Servicio, el sistema puede armarse sin la necesidad de reconocer la condición de fallo.

Apagado: Todos los Fallos de Servicio requieren reconocimiento antes de que el sistema pueda armarse.

**② Habilitar la Reposición de Alarmas por el Usuario**

Encendido: Cualquier usuario puede reposicionar alarmas y problemas.

Apagado: Las alarmas y problemas sólo pueden reposicionarse por los usuarios que tengan el atributo "Permitir el Reconocimiento de Alarma/Fallo"(vea la Opción 3 del Usuario en la página 62).

**③ Inhabilitar la Impresión en Pantalla**

Encendido: El puerto de la impresora en pantalla (Com1) no enviará datos del evento en tiempo real.

Apagado: El puerto de la impresora en pantalla (Com1) enviará datos del evento en tiempo real.

**④ Habilitar el Módulo de Campana y las Opciones Para el Reino Unido**

Encendido: Cuando el sistema tiene un *Módulo de Campana Premier* instalado, se debe habilitar esta opción (este módulo sólo se usa en el Reino Unido). También están habilitadas las siguientes opciones para el Reino Unido:

- Todas las zonas y tampers de alarmas están inhabilitadas en el modo de programación del técnico
- Después de haber introducido la contraseña de los técnicos, la salida de la luz estroboscópica en el Módulo de Campana Premier pulsa 3 veces, esto recurre al modo de espera del técnico si se conecta una sirena *Odyssey* de Texecom.

Apagado: El *Módulo de Campana Premier* y las opciones para el Reino Unido están inhabilitadas.

**⑤ Habilitar las Opciones DD 243:2002**

Encendido: La salida de Confirmación es inhabilitada una vez que se inicia el Reloj de Entrada, es decir, durante el Tiempo de Entrada, la activación de una segunda zona (diferente) NO activará la salida de Confirmación.

Apagado: La salida de Confirmación funciona de manera habitual.



NOTA

Para cumplir con la norma DD 243:2002 esta opción debe ser habilitada, si el acceso a las instalaciones protegidas inicia el reloj de entrada.

**Debido a la habilidad para inhabilitar TODAS las facilidades de confirmación, el cliente debe ser avisado por escrito, por la compañía de alarmas, de que TODOS los medios para confirmar alarmas son inhabilitados cuando se abre la puerta de entrada principal. La compañía de alarmas debe**

entonces obtener la aceptación por escrito del cliente de los medios de inhabilitación de la confirmación de alarmas.

#### ⑥ Habilitar la Confirmación Después de que se Acabe el Tiempo de Entrada

Encendido: Si se habilita la opción 5 (anterior), la salida de Confirmación SÓLO será inhabilitada mientras dura el Tiempo de Entrada y, se vuelve a habilitar una vez que el finaliza el Reloj de Entrada, es decir, después de que finalice el Reloj de Entrada, una activación de dos zonas diferentes ACTIVARÁ la salida de Confirmación.

Apagado: Si se habilita la opción 5 (anterior) la salida de Confirmación permanece inhabilitada una vez que se inicia el Reloj de Entrada.



NOTA

Para cumplir con la norma DD 243:2004 esta opción sólo puede ser habilitada si el sistema se desactiva por mecanismos tales como Swipe Card, FOB de Radio, FOB Infrarrojo, Tarjeta de Proximidad, etc.

#### ⑦ Invertir el Funcionamiento de la Entrada Auxiliar

Encendido: El funcionamiento de la entrada auxiliar es invertido y funciona como se muestra en la siguiente tabla:

Invertida	
Función	Funcionamiento
Tamper Aux	Normalmente Abierto
Reposición a Distancia	Quite 0V para reposición
Monitor de la eLínea Tfno	Quite 0V para Fallo de Línea
PA Audible	Normalmente Abierto
PA Silenciosa	Normalmente Abierto
Interruptor Mantenido	Aplicar 0V para Armar
Interruptor Momentáneo	0V para cambiar

Apagado: El funcionamiento de la entrada Auxiliar es invertido y funciona como se muestra en la siguiente tabla:

Normal	
Función	Funcionamiento
Tamper Aux	Normalmente Cerrado
Reposición a Distancia	Aplicar 0V para reposición
Monitor de la Línea Tfno	Aplicar 0V para Fallo de Línea
PA Audible	Normalmente Cerrado
PA Silenciosa	Normalmente Cerrado
Interruptor Mantenido	Aplicar 0V para Desarmar
Interruptor Momentáneo	0V para cambiar

#### ⑧ Cambio de Horario Verano/Invierno Automático

Encendido: El reloj se adelanta por una hora automáticamente el último domingo de marzo a las 2.00AM y se atrasa una hora, el último domingo de octubre a las 2:00AM.

Apagado: El reloj no se ajusta automáticamente.

## Programación de los Teclados Remotos

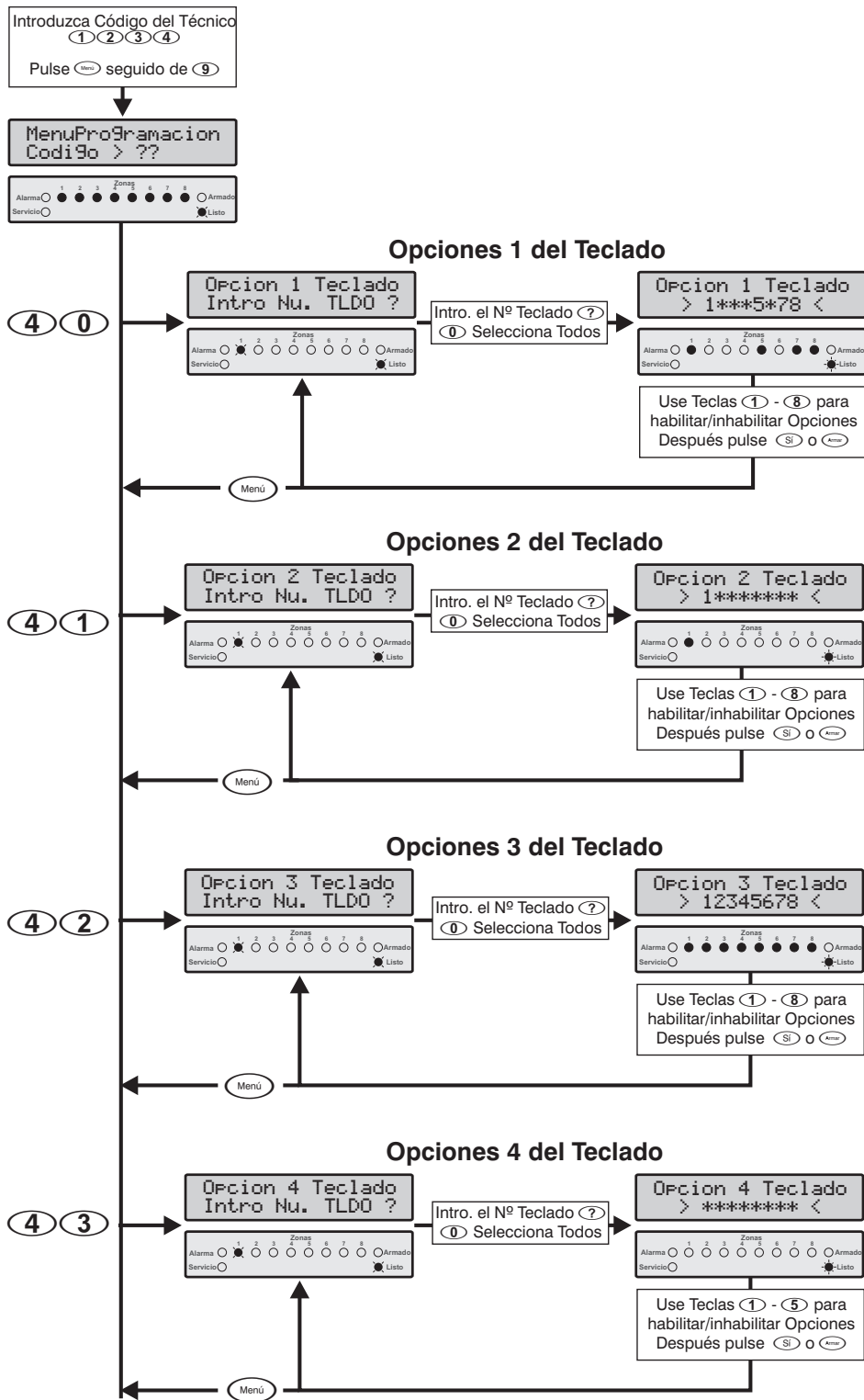

**Guía del Teclado**  
**Led**  
 ○ Apagado  
 ● Encendido  
 ✶ Parpadeo Lento  
 ✨ Parpadeo Rápido

- Opciones 1 del Teclado**  
 ① Función de la Partición 1  
 ② Función de la Partición 2  
 ③ Función de la Partición 3 (Solo Premier 816/832)  
 ④ Función de la Partición 4 (Solo Premier 816/832)  
 ⑤ Muestra Permanente del Estado del Teclado  
 ⑥ Pulse Cualquier Tecla para Mostrar  
 ⑦ Mostrar Zonas Contra Particiones  
 ⑧ Intentos de Código Incorrecto Causan Tamper de Código

- Opciones 2 del Teclado**  
 ① Tamper del Código causa Alarma de Tamper  
 ② Activación del Teclado de Alarma de Incendio  
 ③ Activación del Teclado de Alarma Médica  
 ④ Activación del Teclado de Alarma PA  
 ⑤ La Alarma PA del Teclado es Silenciosa  
 ⑥ Armado Rápido con tecla ARMAR del teclado  
 ⑦ Desarmado Rápido con la tecla DESARMAR del Teclado  
 ⑧ Bypass rápido con la Tecla BYPASS del Teclado

- Opciones 3 del Teclado**  
 ① Tonos de Alarma de Incendio desde el Teclado  
 ② Tonos de Alarma de Robo desde el Teclado  
 ③ Tonos de Servicio desde el Teclado  
 ④ Tonos de Aceptación desde el Teclado  
 ⑤ Tonos de Error desde el Teclado  
 ⑥ Tonos de Campanillas desde el Teclado  
 ⑦ Tonos de Entrada desde el Teclado  
 ⑧ Tonos de Salida desde el Teclado

- Opciones 4 del Teclado**  
 ① Habilitar las Zonas del Teclado  
 ② Inhabilitar el Tamper de la Tapa del Teclado  
 ③ Cambio de Zona por 4  
 ④ Cambio de Zona por 8  
 ⑤ Cambio de Zona por 16

### Opciones 1 del Teclado Remoto ④ ①

A continuación se describe el funcionamiento de las Opciones 1 del teclado:

- ① Función de la Partición 1**  
 Encendido: El teclado seleccionado se asigna a la Partición 1.  
 Apagado: El teclado seleccionado no se asigna a la Partición 1.
- ② Función de la Partición 2**  
 Encendido: El teclado seleccionado se asigna a la Partición 2  
 Apagado: El teclado seleccionado no se asigna a la Partición 2.

- ③ Función de la Partición 3 (Sólo Premier 816/832)**  
 Encendido: El teclado seleccionado se asigna a la Partición 3.  
 Apagado: El teclado seleccionado no se asigna a la Partición 3.

- ④ Función de la Partición 4 (Sólo Premier 816/832)**  
 Encendido: El teclado seleccionado se asigna a la Partición 4.  
 Apagado: El teclado seleccionado no se asigna a la Partición 4.

- ⑤ Muestra Permanente del Estado del Teclado**  
 Encendido: El estado del teclado se mostrará permanentemente.  
 Apagado: El estado del teclado (no solo el estado de la zona) se pondrá en blanco después de que el reloj de cortesía finalice.

**⑥ Pulse Cualquier Tecla para Mostrar**

Encendido: Si la opción del teclado 1.5 (anterior) ha sido seleccionada como inhabilitada, el teclado seleccionado volverá a habilitar la pantalla después de que se haya presionado cualquier tecla.

Apagado: La pantalla del teclado seleccionado sólo volverá a habilitarse después de que se haya introducido un código de acceso válido.

**⑦ Mostrar Zonas Contra Particiones**

Encendido: El teclado seleccionado usará sus luces de zona para indicar detalles del estado de zona.

Apagado: El teclado seleccionado usará sus luces de zona para indicar el estado de armado de las particiones.

**⑧ Intentos de Códigos Incorrectos Causan Tamper de Código**

Encendido: El teclado seleccionado bloqueará las teclas durante 5 minutos y producirá una alarma de tamper del código después de 3 intentos incorrectos de código (12 pulsaciones de tecla).

Apagado: El teclado aceptará cualquier número de intentos incorrectos de código.

**Opciones 2 del Teclado Remoto** **④ ①**

A continuación se describe el funcionamiento de las Opciones 2 del teclado:

**① Tamper del Código Causa Alarma del Tamper**

Encendido: Si un tamper del código es producido por el teclado seleccionado, el sistema emitirá una respuesta de alarma del tamper.

Apagado: Si un tamper del código es producido por el teclado seleccionado, el sistema bloqueará el teclado durante 5 minutos.



NOTA

Se debe habilitar las Opciones del Teclado en el menú 1.8.

**② Activación del Teclado de Alarma de Incendio**

Encendido: El teclado seleccionado producirá una alarma de Incendio de urgencia si las teclas **①** y **③** se presionan al mismo tiempo.

Apagado: El teclado seleccionado no producirá ninguna alarma de Incendio de urgencia.

**③ Activación del Teclado de Alarma Médica**

Encendido: El teclado seleccionado producirá una alarma Médica de emergencia si las teclas **⑦** y **⑨** se presionan al mismo tiempo.

Apagado: El teclado seleccionado no producirá ninguna alarma Médica de emergencia.

**④ Activación del Teclado de Alarma PA**

Encendido: El teclado seleccionado producirá una Alarma de Pánico (Policía) si las teclas **④** y **⑥** se presionan al mismo tiempo.

Apagado: El teclado seleccionado no producirá ninguna Alarma de pánico de emergencia.

**⑤ La Alarma PA del Teclado es Silenciosa**

Encendido: El teclado seleccionado producirá una Alarma de pánico (policía) silenciosa, si las teclas **④** y **⑥** se presionan al mismo tiempo.

Apagado: El teclado seleccionado producirá una Alarma de Pánico (Policía) audible si las teclas **④** y **⑥** se presionan al mismo tiempo.



NOTA

Se deben habilitar las Opciones del Teclado del menú 2.4.

**⑥ Armado Rápido con la Tecla ARMAR del Teclado**

Encendido: El teclado seleccionado puede usarse para armado rápido del sistema (no es necesario código de Acceso).

Apagado: Se tiene que introducir un código de acceso antes de que se pueda usar el teclado seleccionado para armar el sistema.

**⑦ Desarmado Rápido con la Tecla DESARMAR del Teclado**

Encendido: El teclado seleccionado puede usarse para desarmado rápido del sistema (no es necesario código de Acceso).

Apagado: Se tiene que introducir un código de Acceso antes de que se pueda usar el teclado seleccionado para desarmar el sistema.

**⑧ Bypass Rápido con la Tecla BYPASS del Teclado**

Encendido: El teclado seleccionado puede usarse para omitir zonas rápidamente (no es necesario código de Acceso).

Apagado: Se tiene que introducir un código de Acceso antes de que se pueda usar el teclado seleccionado para omitir zonas.

**Opciones 3 del Teclado Remoto** **④ ②**

A continuación se describe el funcionamiento de las Opciones 3 del teclado:

**① Tonos de Alarma de Incendio Desde el Teclado**

Encendido: La sirena interna para el teclado seleccionado emitirá tonos de Alarma de Incendio.

Apagado: No se emitirán tonos de Alarma de Incendio.

**② Tonos de Alarma de Robo Desde el Teclado**

Encendido: La sirena interna para el teclado seleccionado emitirá tonos de Alarma de Robo.

Apagado: No se emitirán tonos de Alarma de Robo.

**③ Tonos de Servicio Desde el Teclado**

Encendido: La sirena interna para el teclado seleccionado emitirá tonos indicadores de Servicio.

Apagado: No se emitirán tonos indicadores de Servicio.

**④ Tonos de Aceptación Desde el Teclado**

Encendido: La sirena interna para el teclado seleccionado emitirá tonos de Aceptación.

Apagado: No se emitirán tonos de Aceptación.

**⑤ Tonos de Error Desde el Teclado**

Encendido: La sirena interna para el teclado seleccionado emitirá tonos de Error.

Apagado: No se emitirán tonos de Error.

**⑥ Tonos de Campanillas Desde el Teclado**

Encendido: La sirena interna para el teclado seleccionado emitirá tonos de Campanilla.

Apagado: No se emitirán tonos de Campanillas.

**⑦ Tonos de Entrada Desde el Teclado**

Encendido: La sirena interna para el teclado seleccionado emitirá tonos de Entrada.

Apagado: No se emitirán tonos de Entrada.

**⑧ Tonos de Salida Desde el Teclado**

Encendido: La sirena interna para el teclado seleccionado emitirá tonos de Salida.

Apagado: No se emitirán tonos de Salida.

**Opciones 4 del Teclado Remoto** **④ ③**

A seguir se describe el funcionamiento de las Opciones 3 del teclado:

**① Habilitar las Zonas del Teclado**

Encendido: Las zonas integradas en el teclado remoto seleccionado están habilitadas y distribuidas de la siguiente manera:

Teclado	Premier 412	Premier 816/832
1	Zonas 05 y 06	Zonas 09 y 10
2	Zonas 07 y 08	Zonas 11 y 12
3	Zonas 09 y 10	Zonas 13 y 14
4	Zonas 11 y 12	Zonas 15 y 16
5	N/A	N/A
6	N/A	N/A

Apagado: Las zonas integradas en el teclado seleccionado están inhabilitadas:



**NOTA** Esta opción sólo es relevante si el tipo de teclado es un Premier RKP8/16 Plus o Premier LCD.

Si el sistema tiene un expansor local o remoto instalado, las zonas relevantes en el expansor serán inhabilitadas si las zonas en el teclado están habilitadas.

**② Inhabilitar el Tamper de la Tapa del Teclado**

Encendido: El tamper de la tapa del teclado remoto no está supervisado.

Apagado: El tamper de la tapa del teclado remoto está supervisado.

**③ Cambio de Zona por 4**

Encendido: Las luces de estado de zona del teclado remoto indican desde la Zona 5 en adelante, por ejemplo: La Zona 1 en el teclado remoto sigue el estado de la Zona 5, y la Zona 2 en el teclado remoto sigue el estado de la Zona 6, etc.

Apagado: Las luces de estado de Zona del teclado remoto indican el estado de manera habitual.

**④ Cambio de Zona por 8**

Encendido: Las luces de estado de zona del teclado remoto indican desde la Zona 9 en adelante, por ejemplo: La Zona 1 en el teclado remoto sigue el estado de la Zona 9 y la Zona 2 en el teclado remoto sigue el estado de la Zona 10, etc.

Apagado: Las luces de estado de Zona del teclado remoto indican el estado de manera habitual.

**⑤ Cambio de Zona por 16**

Encendido: Las luces de estado de zona del teclado remoto indican desde la Zona 17 en adelante, por ejemplo: La Zona 1 en el teclado remoto sigue el estado de la Zona 17 y la Zona 2 en el teclado remoto sigue el estado de la Zona 18, etc.

Apagado: Las luces de estado de Zona del teclado remoto indican el estado de manera habitual.



**NOTA** Las opciones 3, 4 y 5 permiten que el teclado remoto Premier RKP4 sea usado en un sistema con múltiples particiones con más de 4 zonas y, también, que el teclado remoto Premier RKP8 sea usado en un sistema con múltiples particiones con más de 8 zonas. El ejemplo que se muestra a continuación enseña cómo un sistema de 16 zonas dividido en 2 particiones puede usar dos teclados remotos Premier RKP 8:



Teclado Remoto 1 (Partición 1)

- Opciones del Teclado 4:
- ③ Cambio de Zona por 4 (Inhabilitado)
  - ④ Cambio de Zona por 8 (Inhabilitado)
  - ⑤ Cambio de Zona por 16

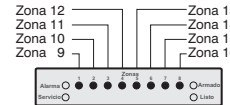

Teclado Remoto 2 (Partición 2)

- Opciones del Teclado 4:
- ③ Cambio de Zona por 4 (Inhabilitado)
  - ④ Cambio de Zona por 8 (Habilitado)
  - ⑤ Cambio de Zona por 16 (Habilitado)



## Programación de los Expansores Remotos

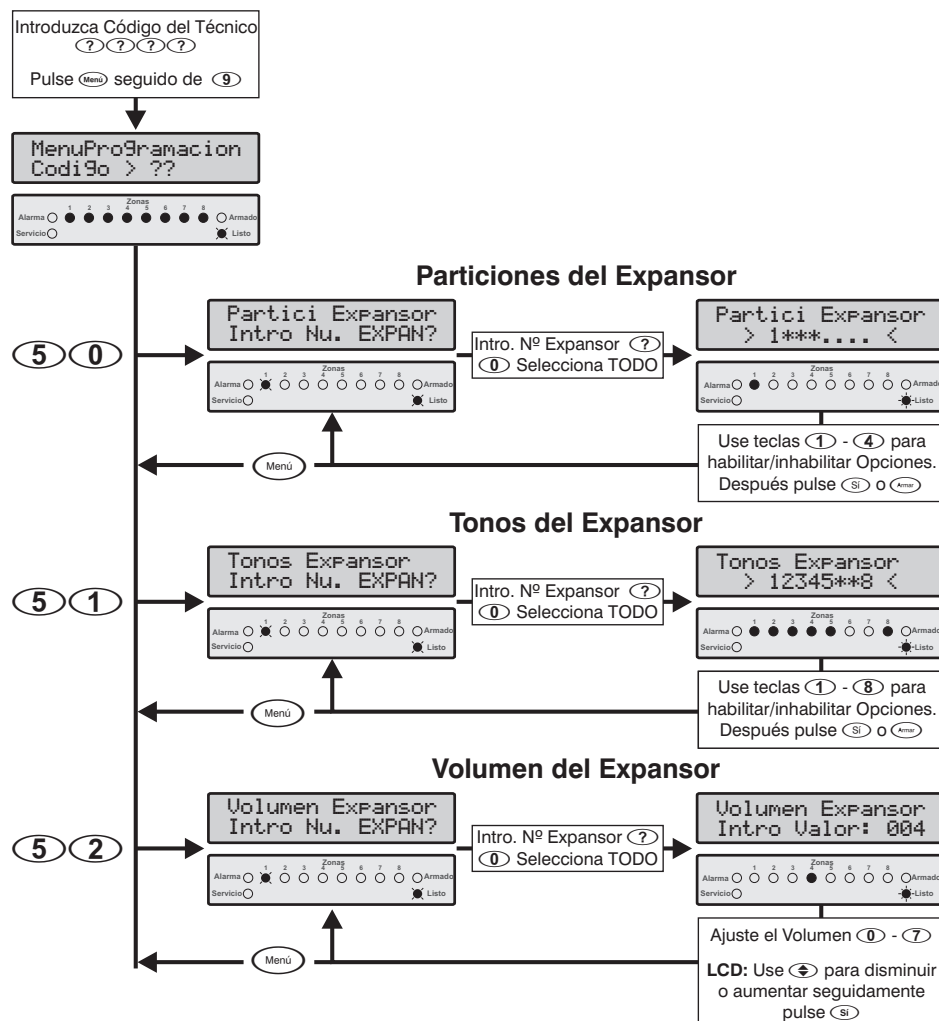

**Guía del Teclado Led**

- Apagado
- Encendido
- Parpadeo Lento
- Parpadeo Rápido

### Particiones del Expansor

- (1) Función de la Partición 1
- (2) Función de la Partición 2
- (3) Función de la Partición 3 (Premier 816/832)
- (4) Función de la Partición 4 (Premier 816/832)

### Tonos del Expansor

- (1) Tonos de Alarma Incendio desde Expansor
- (2) Tonos de Alarma de Robo desde Expansor
- (3) Tonos de Servicio desde el Expansor
- (4) Tonos de Aceptación desde el Expansor
- (5) Tonos de Error desde el Expansor
- (6) Tonos de Campanilla desde el Expansor
- (7) Tonos de Salida desde el Expansor
- (8) Tonos de Entrada desde el Expansor

### Nota

En las centrales Premier 412 y 816, La opción de intro. Nº de expansor NO será mostrada ya que estas centrales de alarma sólo pueden tener 1 expansor.

### Particiones del Expansor (5) (0)

Cuando el expansor es asignado a una ó más particiones, la salida del altavoz en el expansor, emitirá tonos sólo para la(s) partición(es) a la que está asignado. Por ejemplo, si el expansor está asignado a la partición 3, el altavoz sólo se habilitará cuando la partición 3 esté en alarma, entrada, salida, etc.

### Tonos del Expansor (5) (1)

A continuación se describen los tonos del expansor:

#### (1) Tonos de Alarma de Incendio desde el Expansor

Encendido: La salida de la sirena en el Expansor emitirá tonos de alarma de Incendio.

Apagado: No se emitirán tonos de Alarma de Incendio.

#### (2) Tonos de Alarma de Robo desde el Expansor

Encendido: La salida de la sirena en el Expansor emitirá tonos de Alarma de Robo.

Apagado: No se emitirán tonos de alarma de Robo.

#### (3) Tonos de Servicio desde el Expansor

Encendido: La salida de la sirena en el Expansor emitirá tonos de Servicio.

Apagado: No se emitirán tonos de Servicio.

#### (4) Tonos de Aceptación desde el Expansor

Encendido: La salida de la sirena en el Expansor emitirá tonos de Aceptación.

Apagado: No se emitirán tonos de Aceptación.

#### (5) Tonos de Error desde el Expansor

Encendido: La salida de la sirena en el Expansor emitirá tonos de Error.

Apagado: No se emitirán tonos de Error.

#### (6) Tonos de Campanilla desde el Expansor

Encendido: La salida de la sirena en el Expansor emitirá tonos de Campanillas.

Apagado: No se emitirán tonos de Campanillas.

#### (7) Tonos de Salida desde el Expansor

Encendido: La salida de la sirena en el Expansor emitirá tonos de Salida.

Apagado: No se emitirán tonos de Salida.

#### (8) Tonos de Entrada desde el Expansor

Encendido: La salida de la sirena en el Expansor Emitirá tonos de entrada.

Apagado: No se emitirán tonos de Entrada.

### Nivel del Volumen del Expansor (5) (2)

Esta opción controla el nivel del volumen de los tonos de aviso (entrada/salida, fallo, etc.) de los altavoces conectados a la salida del altavoz de la placa expansora remota. 0 = volumen mínimo; 7 = volumen máximo.

# Programación de las Salidas del Sistema

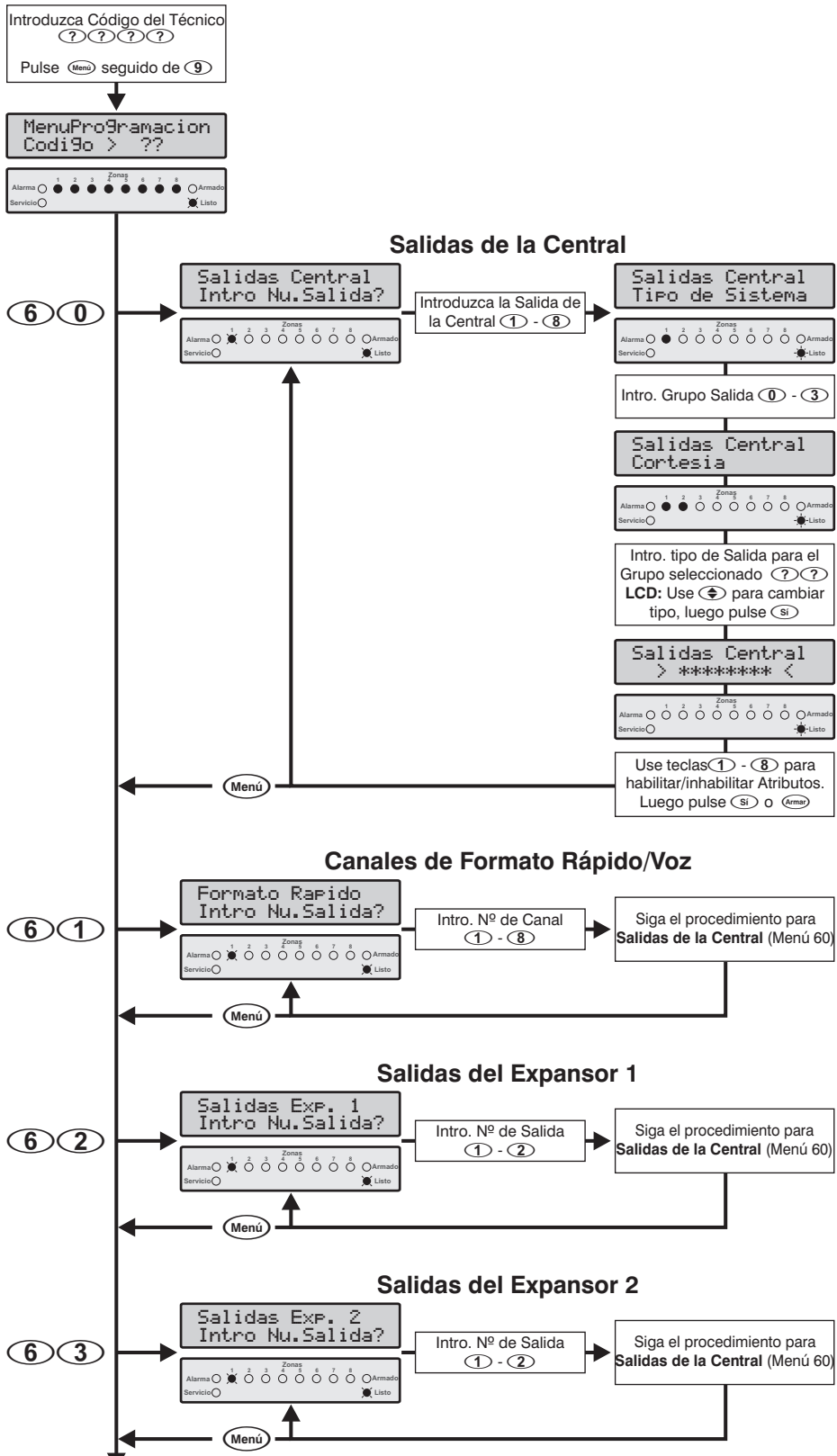

**Guía del Teclado**  
**Led**  
 ○ Apagado  
 ● Encendido  
 ✱ Parpadeo Lento  
 ✨ Parpadeo Rápido

**Grupos de Salida**  
 ① No se Usa  
 ① Sistema  
 ② Partición  
 ③ Zona

**Tipos de Salida**  
 Vea la pág. siguiente para ver la lista de Tipos de Salida del Sistema.  
 Vea la pág. siguiente para ver la lista de Tipos de Salida de la Partición.  
 Vea la pág. Siguiente para ver la lista de Tipos de Salida

**Atributos de Salida**  
 ① Partición 1  
 ② Partición 2  
 ③ Partición 3 (Sólo Premier 816/832)  
 ④ Partición 4 (Sólo Premier 816/832)  
 ⑤ Prueba de Usuario  
 ⑥ Invertida  
 ⑦ Indicando Alarma  
 ⑧ Intermitente

Sólo disponible en la Premier 832

Continúa en la Siguiente Página

Continuación de la página anterior

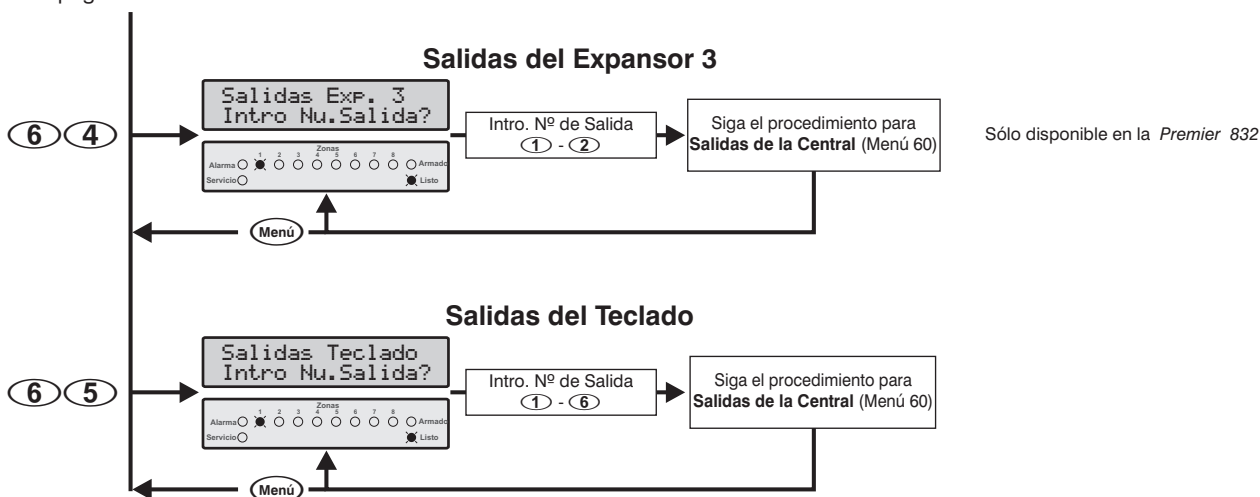

① Tipos de Salidas del Sistema

- ⓪⓪ Cortesía
- ⓪① Transmisión con Éxito
- ⓪② 80% del Registro Lleno
- ⓪③ Modo de Programa Seleccionado
- ⓪④ Descarga en Progreso
- ⓪⑤ Cuenta Atrás del Armado Cronometrado
- ⓪⑥ Periodo de Prueba de Zona Activo
- ⓪⑦ Periodo de Prueba Fallido
- ⓪⑧ Fallo de la AC
- ⓪⑨ Fallo de la Línea Telefónica
- ①⑩ Alarma de Humo
- ①① Alarma de Tamper Caja/Auxiliar
- ①② Pérdida de la Fecha/Hora
- ①③ Problema/Tamper de Zona
- ①④ Tamper/Desconexión del Teclado
- ①⑤ Fallo de Servicio
- ①⑥ Fallo de la Salida 1
- ①⑦ Fallo de la Salida 2
- ①⑧ Fallo de la Sirena/Campana
- ①⑨ Fallo del Detector de Humo
- ②⑩ Fallo del Fusible Auxiliar
- ②① Fallo de la Batería
- ②② Necesita Servicio/Fallo de Prueba
- ②③ No Logra Comunicar
- ②④ Reloj de Control 1 Activo
- ②⑤ Reloj de Control 2 Activo
- ②⑥ Reloj de Control 3 Activo
- ②⑦ Reloj de Control 4 Activo
- ②⑧ Salida 1 del PC
- ②⑨ Salida 2 del PC
- ③⑩ Prueba de Caminar
- ③① Alarma Confirmada
- ③② CRA2 Activa
- ③③ Zonas Bloqueadas

② Tipos de Salidas de la Partición

- ⓪⓪ Alarma PA
- ⓪① Alarma de Coacción
- ⓪② Alarma de Robo
- ⓪③ Alarma Médica
- ⓪④ Alarma de Agua 24 Horas
- ⓪⑤ Alarma de Gas 24 Horas
- ⓪⑥ Alarma de Temperatura Baja 24H
- ⓪⑦ Alarma de Temperatura Alta 24H
- ⓪⑧ Tamper
- ⓪⑨ Problema
- ①⑩ Incendio
- ①① Fallo de Incendio
- ①② Campana
- ①③ Luz Estroboscópica
- ①④ Entrada
- ①⑤ Salida
- ①⑥ Armada
- ①⑦ Armado Parcial
- ①⑧ Listo
- ①⑨ Bypass
- ②⑩ Reposición del Detector en Salida
- ②① Reposición del Detector en Reset
- ②② Un Solo Pulso en Armado
- ②③ Pulso Doble en Armado
- ②④ Campanillas
- ②⑤ Golpe en la Puerta
- ②⑥ Tiempo de Cruce de Zona Activo
- ②⑦ Un Solo Pulso en Desarmado
- ②⑧ Se Necesita Reposición
- ②⑨ Se Necesita Reconocimiento
- ③⑩ Alarma Confirmada
- ③① Abortar Alarma
- ③② Armado Total
- ③③ Armado Total/Salida
- ③④ Detector con Indicación de Alarma
- ③⑤ Armado/Alarma
- ③⑥ Fallo Armado

③ Tipos de Salida de Zona

- ⓪① Imita Zona 01
- ⓪② Imita Zona 02
- ⓪③ Imita Zona 03
- ⓪④ Imita Zona 04
- ⓪⑤ Imita Zona 05
- ⓪⑥ Imita Zona 06
- ⓪⑦ Imita Zona 07
- ⓪⑧ Imita Zona 08
- ⓪⑨ Imita Zona 09
- ①⑩ Imita Zona 10
- ①① Imita Zona 11
- ①② Imita Zona 12
- ①③ Imita Zona 13
- ①④ Imita Zona 14
- ①⑤ Imita Zona 15
- ①⑥ Imita Zona 16
- ①⑦ Imita Zona 17
- ①⑧ Imita Zona 18
- ①⑨ Imita Zona 19
- ②⑩ Imita Zona 20
- ②① Imita Zona 21
- ②② Imita Zona 22
- ②③ Imita Zona 23
- ②④ Imita Zona 24
- ②⑤ Imita Zona 25
- ②⑥ Imita Zona 26
- ②⑦ Imita Zona 27
- ②⑧ Imita Zona 28
- ②⑨ Imita Zona 29
- ③⑩ Imita Zona 30
- ③① Imita Zona 31
- ③② Imita Zona 32
- ③③ Alarma Zona 01
- ③④ Alarma Zona 02
- ③⑤ Alarma Zona 03
- ③⑥ Alarma Zona 04
- ③⑦ Alarma Zona 05
- ③⑧ Alarma Zona 06
- ③⑨ Alarma Zona 07
- ④⑩ Alarma Zona 08
- ④① Alarma Zona 09
- ④② Alarma Zona 10
- ④③ Alarma Zona 11
- ④④ Alarma Zona 12
- ④⑤ Alarma Zona 13
- ④⑥ Alarma Zona 14
- ④⑦ Alarma Zona 15
- ④⑧ Alarma Zona 16
- ④⑨ Alarma Zona 17
- ⑤⑩ Alarma Zona 18
- ⑤① Alarma Zona 19
- ⑤② Alarma Zona 20
- ⑤③ Alarma Zona 21
- ⑤④ Alarma Zona 22
- ⑤⑤ Alarma Zona 23
- ⑤⑥ Alarma Zona 24
- ⑤⑦ Alarma Zona 25
- ⑤⑧ Alarma Zona 26
- ⑤⑨ Alarma Zona 27
- ⑥⑩ Alarma Zona 28
- ⑥① Alarma Zona 29
- ⑥② Alarma Zona 30
- ⑥③ Alarma Zona 31
- ⑥④ Alarma Zona 32

**Salidas de la Central**

⑥①

Esta opción de menú le permite programar las ocho salidas de la central de alarma.

**Canales de Formato Rápido / Voz**

⑥②

Cuando use el protocolo de comunicación de Formato Rápido (vea la página 50), los canales transmitidos a la Central Receptora de Alarma, deben programarse para las condiciones relevantes. Esta opción de menú le permite programar los ocho canales usados por el protocolo de Formato Rápido.

**Salidas del Expansor 1**

⑥③

El expansor remoto Premier 8X tiene dos salidas programables. Esta opción de menú le permite programar las salidas del expansor 1.

**Salidas del Expansor 2**

⑥④

El expansor remoto Premier 8X tiene dos salidas programables. Esta opción de menú le permite programar las salidas del expansor 2 (Sólo Premier 832).

## Salidas del Expansor 3 ⑥ ④

El expansor remoto *Premier 8X* tiene dos salidas programables. Esta opción de menú le permite programar las salidas del expansor 3 (Sólo *Premier 832*).

## Salidas del Teclado Remoto ⑥ ⑤

Tanto el teclado remoto *Premier LCD* como el *LCDL* tienen una salida programable. Esta opción de menú le permite programar las salidas del teclado.

## Grupos y Tipos de Salidas

### Grupo ① - No se Usa

Este grupo no contiene ningún tipo de salida, al asignar una salida a este grupo, ésta nunca se activará.

### Grupo ① - Tipos de Salidas del Sistema

Este grupo contiene los siguientes tipos de salida del sistema:

#### ① ① Cortesía

Este tipo de salida se activa después de que cualquier teclado haya sido usado y durante el retardo de entrada. La salida permanecerá activa por la duración del reloj de Cortesía (vea la página 33).

#### ① ① Transmisión con Éxito

Este tipo de salida se activa después de que el comunicador haya transmitido con éxito a la central receptora de alarma.

#### ① ② 80% del Registro Lleno

Este tipo de salida se activa cuando el Registro de Eventos está un 80% lleno. La salida se borrará cuando se cargue el registro de eventos a distancia a través del ordenador de descarga.

#### ① ③ Modo de Programa Seleccionado

Este tipo de salida se activa cuando se selecciona el modo de programa.

#### ① ④ Descarga en Progreso

Este tipo de salida se activa cuando se está haciendo una descarga.

#### ① ⑤ Cuenta Atrás del Armado Cronometrado

Este tipo de salida se activa cuando el sistema empieza un armado cronometrado.

#### ① ⑥ Periodo de Prueba de Zona Activo

Este tipo de salida se activa cuando cualquier zona se habilita para el periodo de prueba.

#### ① ⑦ Periodo de Prueba de Zona Fallido

Este tipo de salida se activa si alguna zona falla durante el periodo de prueba.

#### ① ⑧ Fallo de la AC

Este tipo de salida se activa cuando se desconecta el suministro eléctrico.

#### ① ⑨ Fallo de la Línea Telefónica

Este tipo de salida se activa cuando el comunicador detecta un fallo en la línea telefónica.

#### ① ⑩ Alarma de Humo

Este tipo de salida se activa cuando un detector de humo de dos hilos conectado a la Salida de la central 1 causa una alarma.

#### ① ① Alarma de Tamper Caja/Auxiliar

Este tipo de salida se activa cuando el tamper de la caja o la Entrada Auxiliar (Tamper) en la central causa una alarma.

#### ① ② Pérdida de la Fecha/Hora

Este tipo de salida se activa cuando el reloj de tiempo real de la central es reprogramado (enchufado). La salida se borra cuando el reloj se programa.

#### ① ③ Problema/Tamper de Zona

Este tipo de salida se activa cuando cualquier zona está en problema o tamper.

#### ① ④ Tamper/Desconexión del Teclado

Este tipo de salida se activa cuando un teclado está desconectado o cuando el tamper de su caja causa una alarma.

#### ① ⑤ Fallo de Servicio

Este tipo de salida se activa cuando existe cualquier condición de Fallo del Sistema (imita a la luz de Servicio en el teclado remoto).

#### ① ⑥ Fallo de la Salida 1

Este tipo de salida se activa cuando la Salida de la Central 1 detecta un fallo.

#### ① ⑦ Fallo de la Salida 2

Este tipo de salida se activa cuando la Salida de la Central 2 detecta un fallo.

#### ① ⑧ Fallo de la Sirena/Campana

Este tipo de salida se activa cuando la Salida de la Sirena detecta un fallo.

#### ① ⑨ Fallo del Detector de Humo

Este tipo de salida se activa cuando un detector de humo de dos hilos conectado a la Salida de la Central 1 causa un fallo.

#### ② ① Fallo del Fusible Auxiliar

Este tipo de salida se activa cuando el fusible Auxiliar se rompe.

#### ② ① Fallo de la Batería

Este tipo de salida se activa cuando el sistema detecta un fallo proveniente de la batería de reserva.

#### ② ② Necesita Servicio/Fallo de la Prueba

Este tipo de salida se activa cuando existe un problema de servicio técnico o cuando el sistema ha fallado el periodo de prueba.

#### ② ③ No logra Comunicar

Este tipo de salida se activa después de que el comunicador haya fallado a comunicarse con la central receptora de alarma.

#### ② ④ Reloj de Control 1 Activo

Este tipo de salida se activa cuando el Reloj de Control 1 está activo.

#### ② ⑤ Reloj de Control 2 Activo

Este tipo de salida se activa cuando el Reloj de Control 2 está activo.

#### ② ⑥ Reloj de Control 3 Activo

Este tipo de salida se activa cuando el Reloj de Control 3 está activo.

#### ② ⑦ Reloj de Control 4 Activo

Este tipo de salida se activa cuando el Reloj de Control 4 está activo.

#### ② ⑧ Salida 1 del PC

El ordenador de Descarga remoto controla este tipo de salida.

#### ② ⑨ Salida 2 del PC

El ordenador de Descarga remoto controla este tipo de salida.

#### ③ ① Prueba de Caminar

Este tipo de salida se activa cuando el usuario selecciona la opción de la Prueba de la Zona (menú 90).

**③① Alarma Confirmada**

Este tipo de salida se activa cuando dos zonas diferentes son violadas desde cualquier partición.

**③② CRA 2 (Central Receptora de Alarma) Activa**

Este tipo de salida se activa cuando la central de alarma se está comunicando con la CRA2.

**③③ Zona Bloqueada**

Este tipo de salida se activa cuando una o más zonas son bloqueadas después de que el reloj de confirmación ha transcurrido.

**Grupo ② - Tipos de Salidas de la Partición**

Este grupo contiene los siguientes tipos de salida de partición:

**①① Alarma PA**

Este tipo de salida se activa cuando una alarma PA se produce en la Partición seleccionada. Si se produce otra alarma PA, la salida se reposicionará durante 3 segundos y después se reactivará.

**①① Alarma de Coacción**

Este tipo de salida se activa cuando una alarma de coacción se produce en la Partición seleccionada. Si se produce otra alarma de Coacción, la salida se reposicionará durante 3 segundos y después se reactivará.

**①② Alarma de Robo**

Este tipo de salida se activa cuando una alarma de robo se produce en la Partición seleccionada. Si se produce otra alarma de Robo, la salida se reposicionará durante 3 segundos y después se reactivará.

**①③ Alarma Médica**

Este tipo de salida se activa cuando una alarma Médica se produce en la Partición seleccionada. Si se produce otra alarma Médica, la salida se reposicionará durante 3 segundos y después se reactivará.

**①④ Alarma de Agua 24 Horas**

Este tipo de salida se activa cuando una alarma de agua 24 horas se produce en la Partición seleccionada. Si se produce otra alarma de agua de 24 Horas, la salida se reposicionará durante 3 segundos y después se reactivará.

**①⑤ Alarma de Gas 24 Horas**

Este tipo de salida se activa cuando una alarma de Gas 24 horas se produce en la Partición seleccionada. Si se produce otra alarma de Gas de 24 horas, la salida se reposicionará durante 3 segundos y después se reactivará.

**①⑥ Alarma de Temperatura Baja 24 Horas**

Este tipo de salida se activa cuando una alarma de Baja Temperatura 24 horas se produce en la Partición seleccionada. Si se produce otra alarma de Baja Temperatura de 24 horas, la salida se reposicionará durante 3 segundos y después se reactivará.

**①⑦ Alarma de Temperatura Alta 24 Horas**

Este tipo de salida se activa cuando una alarma de Temperatura Alta 24 horas se produce en la Partición seleccionada. Si se produce otra alarma Temperatura Alta de 24 horas, la salida se reposicionará durante 3 segundos y después se reactivará.

**①⑧ Tamper**

Este tipo de salida se activa cuando una alarma de tamper se produce en la Partición seleccionada. Si se produce otra alarma del Tamper, la salida se reposicionará durante 3 segundos y después se reactivará.

**①⑨ Problema**

Este tipo de salida se activa cuando una alarma de Problema se produce en la Partición seleccionada. Si se produce otra alarma de Problema, la salida se reposicionará durante 3 segundos y después se reactivará.

**①① Incendio**

Este tipo de salida se activa cuando una alarma de Incendio se produce en la Partición seleccionada. Si se produce otra alarma de Incendio, la salida se reposicionará durante 3 segundos y después se reactivará.

**①① Problema/Tamper**

Este tipo de salida se activa cuando se genera una alarma de Problema o Tamper en la Partición seleccionada.

**①② Campana**

Este tipo de salida se activa cuando una alarma se produce en la Partición seleccionada.

**①③ Luz Estroboscópica**

Este tipo de salida se activa cuando una alarma se produce en la Partición seleccionada.

**①④ Entrada**

Este tipo de salida se activa cuando la Partición seleccionada está en el modo de entrada.

**①⑤ Salida**

Este tipo de salida se activa cuando la Partición seleccionada está en el modo de salida.

**①⑥ Armada**

Este tipo de salida se activa cuando la Partición seleccionada está en armado parcial o total.

**①⑦ Armado Parcial**

Este tipo de salida se activa cuando la Partición seleccionada está en armado parcial.

**①⑧ Listo**

Este tipo de salida se activa cuando la Partición seleccionada está preparada para armado.

**①⑨ Bypass**

Este tipo de salida se activa cuando la Partición seleccionada tiene una ó más zonas omitidas.

**②① Reposición del Detector en Salida**

Este tipo de salida está normalmente activo y se desactiva por 2 segundos cuando la Partición seleccionada está en el modo de salida.

**②① Reposición del Detector en Reset**

Este tipo de salida está normalmente activo y se desactiva por 2 segundos cuando el usuario hace la reposición de la Partición seleccionada.

**②② Un Solo Pulso en Armado**

Este tipo de salida se activa durante 2 segundos cuando la Partición seleccionada está armada.

**②③ Pulso Doble en Armado**

Este tipo de salida se activa dos veces (durante 2 segundos) cuando la Partición seleccionada está armada.

**②④ Campanillas**

Este tipo de salida se activa durante 2 segundos cuando una zona programada como Campanillas es violada en la Partición seleccionada.

**②⑤ Golpe en la Puerta**

Este tipo de salida se activa durante 2 segundos cuando se introduce un código de Acceso con el atributo "Activar Salida de Golpe en la Puerta".

**②⑥ Tiempo de Cruce de Zona Activo**

Este tipo de salida se activa cuando una Zona de Cruce es violada y permanece activo durante el tiempo de la ventana de tiempo de Cruce de Zona.

**②⑦ Un Solo Pulso en Desarmado**

Este tipo de salida se activa durante 2 segundos cuando la Partición seleccionada está desarmada.

**②⑧ Se Necesita Reposición**

Este tipo de salida se activa cuando una condición de alarma necesita reposición en la Partición seleccionada.

**②⑨ Se Necesita Reconocimiento**

Este tipo de salida se activa cuando una condición de Fallo de Servicio necesita ser reconocida.

**③① Alarma Confirmada**

Este tipo de salida se activa cuando dos zonas diferentes se violan durante un periodo de armado.

**③① Abortar Alarma**

Este tipo de salida se activa cuando el sistema está desarmado después de una condición de alarma (siempre que el sistema esté desarmado antes de que haya transcurrido el retardo del "Aborto del Reporte de la Alarma", vea la página 33).

**③② Armado Total**

Este tipo de salida se activa cuando la partición está en "Armado Total".

**③③ Armado Total/Salida**

Este tipo de salida se activa cuando la partición está en el modo de salida (Armado total) y cuando la partición está en "Armado Total".

**③④ Detector con Indicación de Activación de Alarma**

Este tipo de salida se usa para la condición de alarma en detectores que tienen una entrada para indicación de activación de alarma.

**③⑤ Armado/Alarma**

Este tipo de salida se usa para indicar el estado de armado y alarma de una partición, funciona de la siguiente manera: encendido = armado; apagado = desarmado; intermitente = alarma.

**③⑥ Fallo de Armado**

Este tipo de salida se activa cuando la partición seleccionada no se arma.

**Grupo ③ Tipos de Salida de Zona**

Este grupo contiene los siguientes tipos de salida de zona:

**①① - ③② Imitar Zona 01 - 32**

Este tipo de zona se activa cuando se viola la Zona XX y se desactiva, cuando se protege la zona.

**③③ - ⑥④ Alarma Zona 01 - 32**

Este tipo de zona se activa cuando la Zona XX causa una alarma y se desactiva, cuando se reposiciona la alarma.

**Atributos de Salida**

Cada salida puede tener los siguientes atributos asignados para modificar la función de la salida seleccionada:

**① Habilita para la Partición 1**

Encendido: La salida seleccionada es asignada a la Partición 1.  
Apagado: La salida seleccionada no es asignada a la Partición 1.

**② Habilita para la Partición 2**

Encendido: La salida seleccionada es asignada a la Partición 2.  
Apagado: La salida seleccionada no es asignada a la Partición 2.

**③ Habilita para la Partición 3 (Sólo Premier 816/832)**

Encendido: La salida seleccionada es asignada a la Partición 3.

Apagado: La salida seleccionada no es asignada a la Partición 3.

**④ Habilita para la Partición 4 (Sólo Premier 816/832)**

Encendido: La salida seleccionada es asignada a la Partición 4.  
Apagado: La salida seleccionada no es asignada a la Partición 4.



Atributos 1 – 4 sólo se aplican a los tipos de salida de la Partición.

**⑤ Habilita para Prueba del Usuario**

Encendido: La salida seleccionada será activada durante la prueba de un usuario.  
Apagado: La salida seleccionada no será activada durante la prueba de un usuario.

**⑥ Invertida**

Encendido: La salida seleccionada será invertida.  
Apagado: La salida seleccionada será normal.

**⑦ Indicando Activación de Alarma**

Encendido: La salida seleccionada indicará la activación de la alarma hasta que se haga la reposición del sistema.  
Apagado: La salida seleccionada no indicará la activación de la alarma.

**⑧ Intermitente**

Encendido: La salida seleccionada pulsará durante el transcurso del Reloj de Pulso Corto de Salida (vea la página 33).  
Apagado: La salida seleccionada será normal.

# Programación del Comunicador

Introduzca Código del Técnico  
 ( ? ) ( ? ) ( ? ) ( ? )  
 Pulse (Menu) seguido de (9)

**Nota**  
 Sólo los códigos del Técnico que tienen la opción "Permitir Bloquear MNV/Programación del Comunicador" tienen acceso permitido a los menús 70 - 79.

MenuProgramacion  
 Codigo > ??  
 Alarma 0 1 2 3 Zonas 4 5 6 7 8 Armado 9 Servicio 0 Listo

**Guía del Teclado LED**  
 ○ Apagado  
 ● Encendido  
 ✖ Parpadeo Lento  
 ✨ Parpadeo Rápido

## Opciones del Comunicador

(7) (0) → Opciones Di9i > \*2\*\*\*\*\*8 <  
 Alarma 0 1 2 3 Zonas 4 5 6 7 8 Armado 9 Servicio 0 Listo  
 Use (1) - (8) para habilitar/inhabilitar Opciones. Luego pulse (Yes) o (Arm)

- Opciones del Comunicador**
- ① Habilita el Comunicador Integrado
  - ② Habilitar Marcar con DTMF
  - ③ Después del 3er Intento Cambiar a Marcar con Pulso
  - ④ Habilitar la Matrcación de Pulso Europea
  - ⑤ Habilitar la Transmisión de Prueba Automática
  - ⑥ Habilitar Cancelación de la Llamada en Espera
  - ⑦ Habilitar el Apoyo a la Central Receptora de Alarmas
  - ⑧ Habilitar la Marccación a Ciegas

## Menú de la Central Receptora de Alarmas 1

(7) (1) → Menu CRA 1  
 Intro Opcion 0-8  
 Alarma 0 1 2 3 Zonas 4 5 6 7 8 Armado 9 Servicio 0 Listo  
 Intro. Opción (0) - (8)

## Menú de la Central Receptora de Alarmas 2

(7) (2) → Menu CRA 2  
 Intro Opcion 0-8  
 Alarma 0 1 2 3 Zonas 4 5 6 7 8 Armado 9 Servicio 0 Listo  
 Intro. Opción (0) - (8)

## Nº Tfno Primario

(0) → Nu. Pri >  
 Alarma 0 1 2 3 Zonas 4 5 6 7 8 Armado 9 Servicio 0 Listo  
 Intro. Número de Tfno. Luego pulse (Yes) o (Arm)  
 LED: Para mostrar el Nº de Teléfono pulse (Clear)

## Nº Tfno Secundario

Pulse (Area) para selecc. Primario/Secundario.  
 Nu. Sec >  
 Alarma 0 1 2 3 Zonas 4 5 6 7 8 Armado 9 Servicio 0 Listo  
 Intro. Número de Tfno. Luego pulse (Yes) o (Arm)  
 LED: Para mostrar el Nº de Teléfono pulse (Clear)

- Opciones**  
 Use las teclas siguientes para añadir caracteres especiales:
- ⓪ = \*
  - ⓫ = #
  - ⓬ = , (Pausa de 3 Seg.)
  - ⓭ = | (Pausa de 10 Seg.)
  - ⓮ = D (Espere Tono de Marcación)
  - ⓯ = + (Marcar siguiente Nº)

## Nº de Cuenta 1

(1) → Nu. Cuenta1 >  
 Alarma 0 1 2 3 Zonas 4 5 6 7 8 Armado 9 Servicio 0 Listo  
 Introduzca Nº de Cuenta 1 Luego pulse (Yes) o (Arm)  
 LED: Para mostrar el Nº de Cuenta pulse (Clear)

## Nº de Cuenta 2/3/4

Press (Area) to toggle Account No 1/2/3/4.  
 Nu. Cuenta2 >  
 Alarma 0 1 2 3 Zonas 4 5 6 7 8 Armado 9 Servicio 0 Listo  
 Introduzca Nº de Cuenta 1 Luego pulse (Yes) o (Arm)  
 LED: Para mostrar el Nº de Cuenta pulse (Clear)

- Opciones**  
 Use las teclas siguientes para añadir caracteres hexadecimales:
- ⓪ = B
  - ⓫ = C
  - ⓬ = D
  - ⓭ = E
  - ⓮ = F
  - ⓯ = A

Continúa en la Página Siguiete

Continuación de la  
Página Anterior

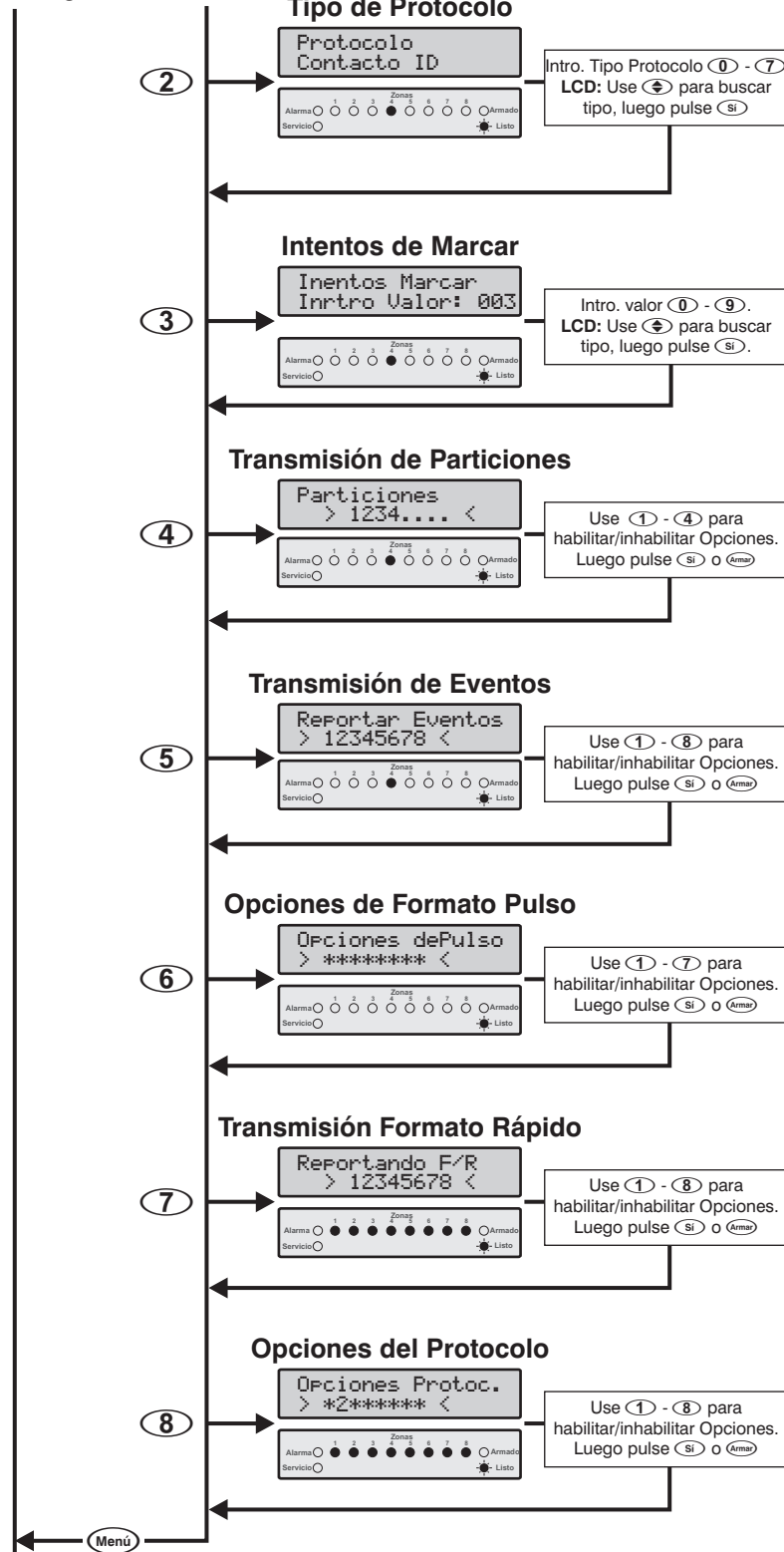

Continúa en la  
Página Siguiente

**Tipo de Protocolos**

- ⓪ Inhabilitado
- ① Formato de Pulso
- ② Formato Rápido(Reino Unido)
- ③ Formato Rápido/Módulo de Voz
- ④ Contacto ID
- ⑤ Nivel 2/3 SIA
- ⑥ Formato de Beeper
- ⑦ Teléfono Móvil

**Nota**

La transmisión de particiones sólo es usado por los siguientes tipos de protocolo:  
Formato de Pulso  
Formato Rápido  
Contacto ID  
Nivel 2/3 SIA  
Formato de Beeper

**Transmisión de Eventos**

- ① Transmitir Alarma de Prioridad y Cancelar Eventos
- ② Transmitir Alarma y Cancelar Eventos
- ③ Transmitir Eventos de Abrir y Cerrar
- ④ Transmitir Eventos de Bypass e Inclusión
- ⑤ Transmitir Eventos de Alarma de Servicio
- ⑥ Transmitir Eventos de Alarma de Tamper
- ⑦ Transmitir Eventos de Transmisión de Prueba
- ⑧ Transmitir Reposición de Eventos

**Opciones de Formato de Pulso**

- ① Usa Conductor de 1900Hz
- ② Usa Tasa de Baud de 40 PSB
- ③ Habilitar Paridad
- ④ Usa Eventos de 2 Dígitos
- ⑤ Usa Handshake 2300Hz
- ⑥ Usa Frecuencia de Kiss-Off 2300Hz
- ⑦ Usa Formato Rápido/Lento

**Transmisión de Canales de Formato Rápido**

- ① Transmite Canal 1
- ② Transmite Canal 2
- ③ Transmite Canal 3
- ④ Transmite Canal 4
- ⑤ Transmite Canal 5
- ⑥ Transmite Canal 6
- ⑦ Transmite Canal 7
- ⑧ Transmite Canal 8

**Opciones del Protocolo**

- ① Inhabilitar Bloque Modificador SIA
- ② Inhabilitar Eventos Separados para cada Partición
- ③ Finalización del Beeper = \* (Estrella)
- ④ Enviar Dos Veces la Finalización del Beeper/ Texto SIA
- ⑤ Tonos DTMF del Beeper = 500mS
- ⑥ Inhabilitar las Reposiciones de Zona
- ⑦ Tono de Reconocimiento de la Comunicación
- ⑧ Conectar a través de IP



Continuación de la  
Página Anterior

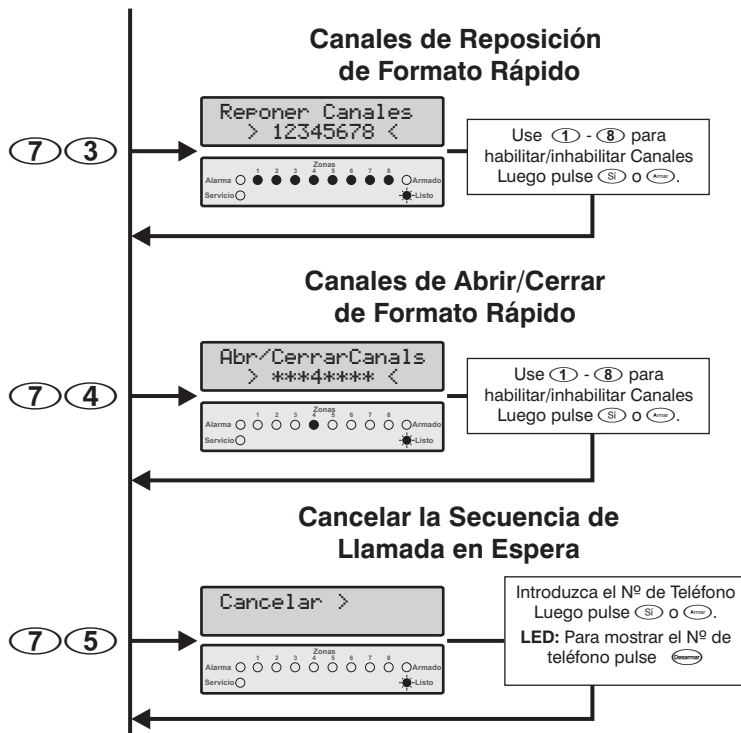

#### Canales de Reposición de Formato Rápido

- ① Transmite Reposición en el Canal 1
- ② Transmite Reposición en el Canal 2
- ③ Transmite Reposición en el Canal 3
- ④ Transmite Reposición en el Canal 4
- ⑤ Transmite Reposición en el Canal 5
- ⑥ Transmite Reposición en el Canal 6
- ⑦ Transmite Reposición en el Canal 7
- ⑧ Transmite Reposición en el Canal 8

#### Canales de Abrir/Cerrar de Formato Rápido

- ① Transmite Abrir/Cerrar en el Canal 1
- ② Transmite Abrir/Cerrar en el Canal 2
- ③ Transmite Abrir/Cerrar en el Canal 3
- ④ Transmite Abrir/Cerrar en el Canal 4
- ⑤ Transmite Abrir/Cerrar en el Canal 5
- ⑥ Transmite Abrir/Cerrar en el Canal 6
- ⑦ Transmite Abrir/Cerrar en el Canal 7
- ⑧ Transmite Abrir/Cerrar en el Canal 8

## Opciones del Comunicador

(7) (0)

El comunicador/módem digital integrado tiene las siguientes opciones:

### ① Habilita el Comunicador Integrado

Encendido: El comunicador digital integrado informará de los eventos del sistema a la Central Receptora de Alarma.

Apagado: El comunicador no informará de los eventos del sistema.

### ② Habilitar Marcar con DTMF

Encendido: El comunicador digital integrado marcará usando el formato DTMF (Dual Tone Multiple Frequency: Frecuencia Múltiple de Tono Doble).

Apagado: El comunicador marcará usando el formato de pulso más antiguo.

### ③ Después del 3er Intento Cambia a Opción de Marcar con Pulso

Encendido: El comunicador cambiará al formato de marcación de pulso después del tercer intento fallido.

Apagado: El comunicador siempre usará el formato DTMF para marcar.



Sólo se aplica si la Opción del Comunicador 2 está habilitada.

### ④ Habilitar la Marcación de Pulso Europea

Encendido: El comunicador marcará usando los radios de coordinación temporal de la marcación de pulso Europea.

Apagado: El comunicador usará los radios de marcación de pulso Norteamericana.



Sólo se aplica si la Opción 2 del Comunicador está inhabilitada.

### ⑤ Habilitar la Transmisión de Prueba Automática

Encendido: El comunicador enviará una transmisión de prueba periódica a la Central Receptora de Alarma.

Apagado: El comunicador no enviará transmisiones de prueba.

### ⑥ Habilitar Cancelación de la Llamada en Espera

Encendido: El comunicador marcará la secuencia de Cancelación de la Llamada en Espera antes de marcar a la central de monitoreo.

Apagado: El comunicador no marcará la secuencia de Cancelación de la Llamada en Espera.

### ⑦ Habilitar el Apoyo a la Central Receptora de Alarma (CRA)

Encendido: El comunicador siempre transmitirá a la Central Receptora 1 y después hará un informe de apoyo a la Central Receptora 2.

Apagado: El comunicador intentará primero, informar a la Central Receptora 1. Si por cualquier razón, el comunicador falla después de usar todos sus intentos, el comunicador intentará informar a la Central Receptora de Alarma 2.

### ⑧ Habilitar la Marcación a Ciegas

Encendido: El comunicador NO buscará un tono de marcar antes de marcar el número de teléfono.

Apagado: El comunicador esperará por el tono de marcar antes de intentar marcar.

## Menú del Comunicador de la CRA 1 (7) (1)

El Menú del Comunicador de la CRA 1 tiene las siguientes opciones:







- ① Números Telefónicos Primarios y Secundarios
- ① Números de Cuenta
- ② Tipo de Protocolo
- ③ Intentos de Marcar
- ④ Opciones de Particiones
- ⑤ Opciones de Transmisión
- ⑥ Opciones de Formato de Pulso
- ⑦ Reporte de Canales de Formato Rápido
- ⑧ Opciones de Protocolo

## Números Telefónicos

(7) (1) - (0)

La Central Receptora de Alarma 1 tiene un número de teléfono principal y otro secundario. El número principal es el número que se marca primero y si se programa, el número secundario







es un número de apoyo para el número principal. Si los dos números están programados, la central de alarma usará alternadamente los dos cuando marque para la receptora. Cada número de teléfono puede tener hasta 24 dígitos. Al introducir el número de teléfono, se pueden usar las siguientes teclas:

- Pulse**  **1** para poner una “\*”.
- Pulse**  **2** para poner una “#”.
- Pulse**  **3** para poner una “,” (pausa de 3 seg.).
- Pulse**  **4** para poner una “W” (pausa de 10seg).
- Pulse**  **5** para poner una “D” (espere para tono de marcación).
- Pulse**  **6** para poner un “+” (Obliga a marcar el número siguiente).

## Números de Cuenta

**7 1 - 1**

La Central Receptora 1 tiene cuatro números de cuenta. El número de cuenta 1 es para la partición 1 y también es el número de cuenta global. Los números de cuenta 2 – 4 son para las particiones 2 - 4. Para enviar eventos en números de cuenta separados, debe asegurarse de que la característica “Inhabilitar Eventos Separados para Cada Partición” esté apagada (vea Opciones de Protocolo en la página 52). El número de cuenta puede tener hasta 6 dígitos. Cuando introduce un número de cuenta, se pueden usar las siguientes teclas para insertar caracteres hexadecimales:

- Pulse**  **1** para insertar una “B”.
- Pulse**  **2** para insertar una “C”.
- Pulse**  **3** para insertar una “D”.
- Pulse**  **4** para insertar una “E”.
- Pulse**  **5** para insertar una “F”.
- Pulse**  **6** para insertar una “A”.

## Tipo de Protocolo

**7 1 - 2**

Este es el protocolo de reporte que se usa para comunicarse con la Central Receptora 1. El sistema apoya los siguientes protocolos:

### 0 Inhabilitado

Comunicación inhabilitada.

### 1 Formato de Pulso

La central de alarma se comunicará con la Central Receptora 1 usando el Formato de Pulso. Vea la página 63 para más información sobre la configuración de los formatos de reporte.

### 2 Formato Expreso

La central de alarma se comunicará con la Central Receptora 1 usando el Formato Expreso. Vea la página 50 para más información sobre la configuración de los formatos de reporte.

### 3 Formato Rápido / Módulo de Voz

La central de alarma se comunicará con la Central Receptora 1 usando el protocolo de Formato Rápido. Si la opción “Habilitar Módulo de Voz” está habilitada en las Opciones de Protocolo (vaya a la pág. 52) la central usará el *Speech Module* para transmitir la información de alarma. Los canales de Formato Rápido/Voz deben ser programados al tipo necesario, ve Programar Salidas en la página 43.

### 4 Contacto ID

La central de alarma se comunicará con la Central Receptora 1 usando Contacto ID. En el folleto “Registros de Instalación y Programación de Fábrica” están los códigos de contacto ID programados de fábrica.

### 5 Nivel 2/3 SIA

La central de alarma se comunicará con la Central Receptora 1 usando el Nivel II SIA. La central de alarma se comunicará con

la Central Receptora 1 usando el Nivel 2 SIA. Si la opción “Enviar Texto en SIA” está habilitada, la central transmitirá usando Nivel 3 SIA. Los códigos SIA de fábrica se muestran en el manual “Registros de Instalación y Programación de Fábrica”.

### 6 Beeper

La central de alarma se comunicará a un beeper. Al usar la opción del beeper, la central transmite los datos al beeper usando el siguiente formato:

**Formato del Beeper = AAAAAA EE**

**AAAAAA** Número de cuenta de 4-6 dígitos

**EE** Código del evento

Este código es el mismo usado para formatos de Pulso (Ver página **Error! Bookmark not defined.**)

Si por ejemplo, el número de cuenta para las instalaciones fue programado como 1234 y la zona 8 fue violada y causó una alarma de robo, el beeper mostraría 1234 38.



NOTA Cuando use la opción del beeper, necesitará hacer una pausa después del número de teléfono para que funcione correctamente, vea la sección anterior Números de Teléfono.

Cuando use la opción del beeper, el beeper normalmente se termina usando tanto una \* o, una #. Esto es programable, vea la sección Opciones de Protocolo en la página 52.

Los intentos de marcar al usar la opción del beeper, deben programarse para 1, vea Intentos de Marcar en la página 50.

La central no tiene ninguna manera de confirmar si la llamada al beeper se realizó con éxito, lo que significa que nunca se producirá un problema de “Fallo de Comunicación”.

La central sólo transmitirá los grupos de eventos seleccionados en las Opciones de Transmisión, vea la página 51.

### 7 Teléfono Móvil

Este protocolo se usa para comunicar con un teléfono fijo o móvil. Cuando se activa una alarma, la central marca el número de teléfono programado y emite un número de sonidos agudos, que se repiten 10 veces. Después la central cuelga.

El número de sonidos agudos corresponde al código de formato de pulso para el evento seleccionado, por ejemplo si el código de pulso para la alarma de la zona 4 está programado como “4”, la central de alarma emitirá 4 sonidos agudos. Vea la página 50 para más detalles sobre la configuración de los códigos de reporte.

## Intentos de Marcar

**7 1 - 3**

Este es el número de veces que la central intentará comunicarse con la Central Receptora 1.



NOTA El número máximo de intentos de marcar repetidos está limitado a 9. El sistema sólo le permitirá introducir valores entre 0 y 9. Programar el valor en 0 inhabilitará el comunicador para la central receptora 1.

## Opciones de la Partición

**7 1 - 4**

A continuación se describen las Opciones de la Partición:

### 1 Transmisión para la Partición 1

Encendido: El sistema transmitirá eventos de la Partición 1 a la Central Receptora 1.

Apagado: El sistema no transmitirá eventos de la Partición 1.

### ② Transmisión para la Partición 2

Encendido: El sistema transmitirá eventos de la Partición 2 a la Central Receptora 1.

Apagado: El sistema no transmitirá eventos de la Partición 2.

### ③ Transmisión para la Partición 3 (Sólo Premier 816/832)

Encendido: El sistema transmitirá eventos de la Partición 3 a la Central Receptora 1.

Apagado: El sistema no transmitirá eventos de la Partición 3.

### ④ Transmisión para la Partición 4 (Sólo Premier 816/832)

Encendido: El sistema transmitirá eventos de la Partición 4 a la Central Receptora 1.

Apagado: El sistema no transmitirá eventos de la Partición 4.

## Opciones de Transmisión

⑦ ① ⑤

A continuación se describen las Opciones de Transmisión:

### ① Transmitir Alarma de Prioridad y Cancelar Eventos

Encendido: El sistema transmitirá alarma de prioridad y cancelará eventos a la CRA 1.

Apagado: El sistema no transmitirá alarma de prioridad ni cancelará eventos.

### ② Transmitir Alarma y Cancelar Eventos

Encendido: El sistema transmitirá alarma y cancelará eventos a la CRA1.

Apagado: El sistema no transmitirá alarma ni cancelará eventos.

### ③ Transmitir Eventos de Abrir y Cerrar

Encendido: El sistema transmitirá eventos abiertos y cerrados a la CRA1.

Apagado: El sistema no transmitirá eventos de abrir y cerrar.

### ④ Transmitir Eventos de Bypass e Inclusión

Encendido: El sistema transmitirá eventos de bypass e inclusión a la CRA1.

Apagado: El sistema no transmitirá eventos de bypass e inclusión.

### ⑤ Transmitir Eventos de Alarma de Servicio

Encendido: El sistema transmitirá eventos de alarma de servicio a la CRA1.

Apagado: El sistema no transmitirá eventos de alarma de servicio.

### ⑥ Transmitir Eventos de Alarma de Tamper

Encendido: El sistema transmitirá eventos de alarma del tamper a la CRA1.

Apagado: El sistema no transmitirá eventos de alarma del tamper.

### ⑦ Transmitir Eventos de Transmisión de Prueba

Encendido: El sistema transmitirá eventos de la prueba de transmisión a la CRA1.

Apagado: El sistema no transmitirá eventos de la prueba de transmisión.

### ⑧ Transmitir Reposición de Eventos

Encendido: El sistema transmitirá eventos de reposición a la CRA1.

Apagado: El sistema no transmitirá eventos de reposición.

## Opciones de Formato de Pulso

⑦ ① ⑥

Si el protocolo de la CRA1 está programado para Formato de Pulso, el protocolo de formato de pulso puede cambiarse usando esta opción de menú. Las siguientes opciones están disponibles:

### ① Usa Conductor de 1900Hz

Encendido: Frecuencia del conductor de Formato de Pulso programada para 1900Hz.

Apagado: Frecuencia del conductor de Formato de Pulso programada para 1800Hz.

### ② Usa Tasa de Baud de 40 PPS

Encendido: La tasa de baud del Formato de Pulso está programada para 40 pulsos por segundo.

Apagado: La tasa de baud del Formato de Pulso está programada para 20 pulsos por segundo.

### ③ Habilitar Paridad

Encendido: El Formato de Pulso usa paridad.

Apagado: El Formato de Pulso no usa paridad.

### ④ Usa Eventos de 2 Dígitos

Encendido: El Formato de Pulso/Expreso usa 2 dígitos (3 + 2 o 4 + 2).

Apagado: El Formato de Pulso/expreso usa 1 dígito (3 + 1 o 4 + 1).

### ⑤ Usa Handshake de 2300Hz

Encendido: El Formato de Pulso usa aceptación de 2300Hz.

Apagado: El Formato de Pulso usa aceptación de 1400Hz.

### ⑥ Usa Frecuencia de Kiss-Off de 2300Hz

Encendido: El Formato de Pulso usa cierre de 2300Hz.

Apagado: El Formato de Pulso usa cierre de 1400Hz.

### ⑦ Usa Formato Rápido/Lento

Encendido: El Formato de Pulso usa 10 PPS.

Apagado: El Formato de Pulso usa tanto 20 como 40 PPS como definido por la opción 2. (Usa tasa de baud de 40 PPS).

El siguiente cuadro muestra cómo configurar algunos protocolos comunes:

Protocolo	Luces de Zona						
	1	2	3	4	5	6	7
Ademco Slow 3x1/4x1	-	-	-	-	-	-	✓
Ademco Slow 3x2/4x2	-	-	-	✓	-	-	✓
Ademco Fast 3x1/4x1	-	-	-	-	-	-	-
Ademco Fast 3x2/4x2	-	-	-	✓	-	-	-
Silent Knight Fast 3x1/4x1	✓	-	-	-	-	-	-
Silent Knight Fast 3x2/4x2	✓	-	-	✓	-	-	-
FBI (Sin Paridad) 3x1/4x1	✓	-	-	-	-	-	-
FBI (Paridad) 3x1/4x1	✓	-	✓	-	-	-	-
Franklin 3x1/4x1	-	-	-	-	✓	✓	-
Franklin 3x2/4x2	-	-	-	✓	✓	✓	-
Radionics 3x1/4x1	-	✓	-	-	✓	✓	-
Radionics (Paridad) 3x1/4x1	-	✓	✓	-	✓	✓	-
Radionics 3x2/4x2	-	✓	-	✓	✓	✓	-
Radionics (Paridad) 3x2/4x2	-	✓	✓	✓	✓	✓	-
Sescoa	✓	-	-	-	-	-	-
Sescoa Super Rápido	-	-	✓	-	-	-	-

✓ = Luz de Zona Encendida

## Transmisión de Canales de Formato

### Rápido

⑦ ① ⑦

Esta opción define qué canales se transmiten a la central Receptora cuando se usa el protocolo de comunicación de Formato Rápido (vea la página 50).

**① Transmite Canal 1 de Formato Rápido**

Encendido: Se transmite el Canal 1.

Apagado: No se transmite el Canal 1.

**② Transmite Canal 2 de Formato Rápido**

Encendido: Se transmite el Canal 2.

Apagado: No se transmite el Canal 2.

**③ Transmite Canal 3 de Formato Rápido**

Encendido: Se transmite el Canal 3.

Apagado: No se transmite el Canal 3.

**④ Transmite Canal 4 de Formato Rápido**

Encendido: Se transmite el Canal 4.

Apagado: No se transmite el Canal 4.

**⑤ Transmite Canal 5 de Formato Rápido**

Encendido: Se transmite el Canal 5.

Apagado: No se transmite el Canal 5.

**⑥ Transmite Canal 6 de Formato Rápido**

Encendido: Se transmite el Canal 6.

Apagado: No se transmite el Canal 6.

**⑦ Transmite Canal 7 de Formato Rápido**

Encendido: Se transmite el Canal 7.

Apagado: No se transmite el Canal 7.

**⑧ Transmite Canal 8 de Formato Rápido**

Encendido: Se transmite el Canal 8.

Apagado: No se transmite el Canal 8.



**NOTA** El canal también debe programarse para transmitir un evento, vea la sección "Salidas del Programa" en la página 42.

**Opciones del Protocolo**

**⑦ ①-⑧**

Esta opción de menú le permite modificar la función de ciertos tipos de protocolo. A seguir se describen las Opciones de protocolo:

**① Inhabilitar Bloque Modificador SIA/Habilitar Módulo de Voz**

Encendido: Al usar el protocolo de Nivel SIA., el bloque modificador de datos (ri) de la área/partición, no se transmite. Cuando se usa el Protocolo de Formato Rápido se habilita el *Speech Module*.

Apagado: El bloque modificador de datos (ri) del área/partición se transmite. Cuando se usa el Protocolo de Formato Rápido se inhabilita el *Speech Module*.

**② Inhabilitar Eventos Separados para Cada Partición**

Encendido: La central se comunicará de la siguiente manera:

- Si el evento ocurre en una partición individual, la central reportará el evento usando el número de cuenta adecuado para la partición.
- Si el evento ocurre en particiones múltiples, la central reportará el evento usando el número de cuenta adecuado para la partición más inferior, por ejemplo: si el evento ocurre en las particiones 2, 3 y 4, la central reportará para la partición 2.
- Si el número de cuenta no está programado para las particiones 2, 3 y 4, se usa el número de cuenta global (partición 1).

Apagado: La central se comunicará de la siguiente manera:

- Si el evento ocurre en una partición individual, la central reportará el evento usando el número de cuenta adecuado para la partición.
- Si el evento ocurre en particiones múltiples, la central reportará un evento separado para cada

partición usando los números de cuenta adecuados, por ejemplo: si el evento ocurre en las particiones 1 y 3, la central reportará el evento para la partición 1 usando el número de cuenta para la partición 1, después reportará el evento para la partición 2 usando el número de cuenta para la partición 2.

- Si el número de cuenta no está programado para las particiones 2, 3 y 4, se usa el número de cuenta global (partición 1).

**③ Finalización del Beeper = \* (Estrella)**

Encendido: Cuando se usa el formato beeper, la central transmite una \* (estrella) para finalizar la llamada del beeper.

Apagado: Cuando se usa el formato beeper, la central transmite un # para finalizar la llamada del beeper.

**④ Enviar dos Veces la Finalización del Beeper/Texto SIA**

Encendido: Cuando se usa el formato beeper, la central transmite la finalización del beeper (\* o #) dos veces para finalizar la llamada del beeper. Si se habilita el protocolo SIA, la central enviará texto para eventos de zona/usuario relevantes (SIA level 3).

Apagado: Cuando se usa el formato beeper, la central transmite la finalización del beeper (\* o #) una vez para finalizar la llamada del beeper. Si se habilita el protocolo SIA, la central no enviará texto para eventos de zona/usuario relevantes (SIA level 2).

**⑤ Tonos DTMF del Beeper = 500mS**

Encendido: Cuando se usa el formato de beeper, la central transmite los tonos DTMF del beeper con un tiempo de encendido de 500mS.

Apagado: Cuando se usa el formato de beeper, la central transmite los tonos DTMF del beeper con un tiempo de encendido de 80mS.

**⑥ Inhabilitar las Reposiciones de Zona**

Encendido: Los eventos de reposición de zona no se envían a la central receptora de alarma (incluso si los Eventos de reposición de zona están habilitados, vea la página 51).

Apagado: Los eventos de reposición de zona se envían a la central receptora de alarma 1 (siempre que los Eventos de reposición de zona estén habilitados, vea la página 51).

**⑦ Tono de Reconocimiento de la Comunicación**

Encendido: Después de comunicarse con éxito con la central receptora de alarmas, los altavoces de los teclados y de la central emitirán un tono de reconocimiento.

Apagado: Después de una comunicación con éxito el sistema permanecerá en silencio.

**⑧ Enviar a través de IP**

Encendido: Los eventos de alarma se envían a la CRA a través del módulo *ComIP* (TCP/IP). Con esta opción sólo se transmiten los protocolos de Formato Rápido, Contacto ID y SIA.

Apagado: Los eventos de alarma no se envían a través del módulo *ComIP*.

**Opciones del Comunicador de la**

**CRA 2**

**⑦ ②**

Esta opción permite configurar el comunicador integrado para la Central Receptora de Alarma 2. Tiene disponibles las mismas opciones de comunicador que la CRA 1 (vea el punto anterior).

## Canales de Reposición de Formato

### Rápido

(7) (3)

Si cualquiera de los protocolos de la CRA 1 o de la CRA 2 están programados como Formato Rápido (Reino Unido), entonces de pueden seleccionar los canales que transmiten un evento de reposición a la Central Receptora.

#### ① Transmite Reposición en el Canal 1

Encendido: Transmite reposición en el Canal 1.

Apagado: No transmite reposición en el Canal 1.

#### ② Transmite Reposición en el Canal 2

Encendido: Transmite reposición en el Canal 2.

Apagado: No transmite reposición en el Canal 2.

#### ③ Transmite Reposición en el Canal 3

Encendido: Transmite reposición en el Canal 3.

Apagado: No transmite reposición en el Canal 3.

#### ④ Transmite Reposición en el Canal 4

Encendido: Transmite reposición en el Canal 4.

Apagado: No transmite reposición en el Canal 4.

#### ⑤ Transmite Reposición en el Canal 5

Encendido: Transmite reposición en el Canal 5.

Apagado: No transmite reposición en el Canal 5.

#### ⑥ Transmite Reposición en el Canal 6

Encendido: Transmite reposición en el Canal 6.

Apagado: No transmite reposición en el Canal 6.

#### ⑦ Transmite Reposición en el Canal 7

Encendido: Transmite reposición en el Canal 7.

Apagado: No transmite reposición en el Canal 7.

#### ⑧ Transmite Reposición en el Canal 8

Encendido: Transmite reposición en el Canal 8.

Apagado: No transmite reposición en el Canal 8.



También se debe programar el canal para transmitir un evento, vea las Salidas del Programa en la página 42.

El canal también debe programarse para transmitir a la central receptora de alarma, vea la sección "Reporte de Canales de Formato Rápido" en la página 51.

#### ⑦ Re Transmite Abrir/Cerrar en el Canal 7

Encendido: Transmite abrir/cerrar en el Canal 7.

Apagado: No transmite abrir/cerrar en el Canal 7.

#### ⑧ Transmite Abrir/Cerrar en el Canal 8

Encendido: Transmite abrir/cerrar en el Canal 8.

Apagado: No transmite abrir/cerrar en el Canal 8.



El canal también tiene que ser programado para transmitir un evento, vea Programar Salidas en la página 42.

El canal también tiene que ser programado para transmitir a la CRA, vea "Transmisión de Canales de Formato Rápido" en la página 51.

## Cancelar la Llamada en Espera

(7) (5)

Este es el número que la central de alarma marca para inhabilitar la Llamada en Espera. El número puede ser de hasta 24 dígitos. La opción de cancelación de Llamada en Espera debe habilitarse, ver Opciones del Comunicador en la página 49

## Canales de Abrir/Cerrar de Formato

### Rápido

(7) (4)

Si cualquier de los protocolos de la CRA 1 o de la CRA 2 están programados como Formato Rápido (Reino Unido), pueden seleccionarse los canales que reportan un evento abierto/cerrado a la Central Receptora.

#### ① Transmite Abrir/Cerrar en el Canal 1

Encendido: Transmite abrir/cerrar en el Canal 1.

Apagado: No transmite abrir/cerrar en el Canal 1.

#### ② Transmite Abrir/Cerrar en el Canal 2

Encendido: Transmite abrir/cerrar en el Canal 2.

Apagado: No transmite abrir/cerrar en el Canal 2.

#### ③ Transmite Abrir/Cerrar en el Canal 3

Encendido: Transmite abrir/cerrar en el Canal 3.

Apagado: No transmite abrir/cerrar en el Canal 3.

#### ④ Transmite Abrir/Cerrar en el Canal 4

Encendido: Transmite abrir/cerrar en el Canal 4.

Apagado: No transmite abrir/cerrar en el Canal 4.

#### ⑤ Transmite Abrir/Cerrar en el Canal 5

Encendido: Transmite abrir/cerrar en el Canal 5.

Apagado: No transmite abrir/cerrar en el Canal 5.

#### ⑥ Transmite Abrir/Cerrar en el Canal 6

Encendido: Transmite abrir/cerrar en el Canal 6.

Apagado: No transmite abrir/cerrar en el Canal 6.

### Programación de la Lista de Verificación

El siguiente cuadro ofrece una lista de verificación de las opciones que necesitan programación para cada uno de los protocolos soportados:

Protocolo	0 – Nº de Teléfono	1 – Nº de Cuenta	2 – Tipo de Protocolo	3 – Intentos de Marcar	4 – Opciones de la Partición	5 – Opciones de Transmisión	6 – Opciones de Formato de Pulso	7 – Canales de Formato Rápido	8 – Opciones de Protocolo	73 – Canales de Reposición de Formato Rápido	74 – Canales de Abrir/Cerrar de Formato Rápido	Notas
Formato de Pulso	✓	✓	✓ 1	✓	✓	✓	✓ 2		✓ 3			1. Programe como tipo 1. 2. Use cuadro de la pág. 51. 3. Programe la opción 6 como se requiere.
Formato Expreso	✓	✓	✓ 1	✓	✓	✓	✓ 2		✓ 3			1. Programe como tipo 2. 2. Habilite la opción 4 si se requiere un formato de 2 dígitos. 3. Programe la opción 6 como se requiere.
Formato Rápido (Reino Unido)	✓	✓	✓ 1	✓				✓ 2		✓ 3	✓ 4	1. Programe como tipo 3. 2. Seleccione los canales que se necesitan para transmitir. Programe también los canales para el tipo relevante, vea la pág. 43. 3. Seleccione los canales que necesitan una reposición para abrirse. 4. Seleccione los canales que necesitan transmitir Abrir/Cerrar.
Módulo de Voz	✓		✓ 1	✓				✓ 2	✓ 3			1. Programe como tipo 3. 2. Seleccione canales 1 y/o 2. También programe los tipos de canales relevantes, vea la pág. 43. 3. Habilitar la opción 1.
Contacto ID	✓	✓	✓ 1	✓	✓	✓			✓ 2			1. Programe como tipo 4. 2. Programe las opciones 2 y 6 como sea necesario.
Nivel SIA 2	✓	✓	✓ 1	✓	✓	✓			✓ 2			1. Programe como tipo 5. 2. Programe las opciones 1, 2 y 6 como sea necesario. Habilitar la opción 4.
Nivel SIA 3	✓	✓	✓ 1	✓	✓	✓			✓ 2			1. Programe como tipo 5. 2. Programe las opciones 1, 2 y 6 como sea necesario.
Beeper	✓	✓	✓ 1	✓	✓	✓			✓ 2			1. Programe como tipo 6. 2. Programe las opciones 3, 4, 5 y 6 como sea necesario.
Teléfono Móvil	✓	✓	✓ 1	✓	✓	✓			✓ 2			1. Programe como tipo 7. 2. Programe la opción 6 como sea necesario.

# Programación de las Opciones de Descarga

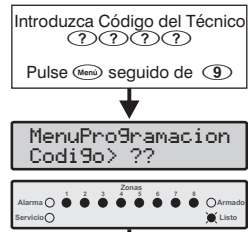

**Nota**  
Sólo los códigos del Técnico que tienen la opción "Permitir Bloquear MNV/Programación del Comunicador" tienen acceso permitido a los menús 70 - 79.

**Guía del Teclado Led**

- Apagado
- Encendido
- ★ Parpadeo Lento
- ✱ Parpadeo Rápido

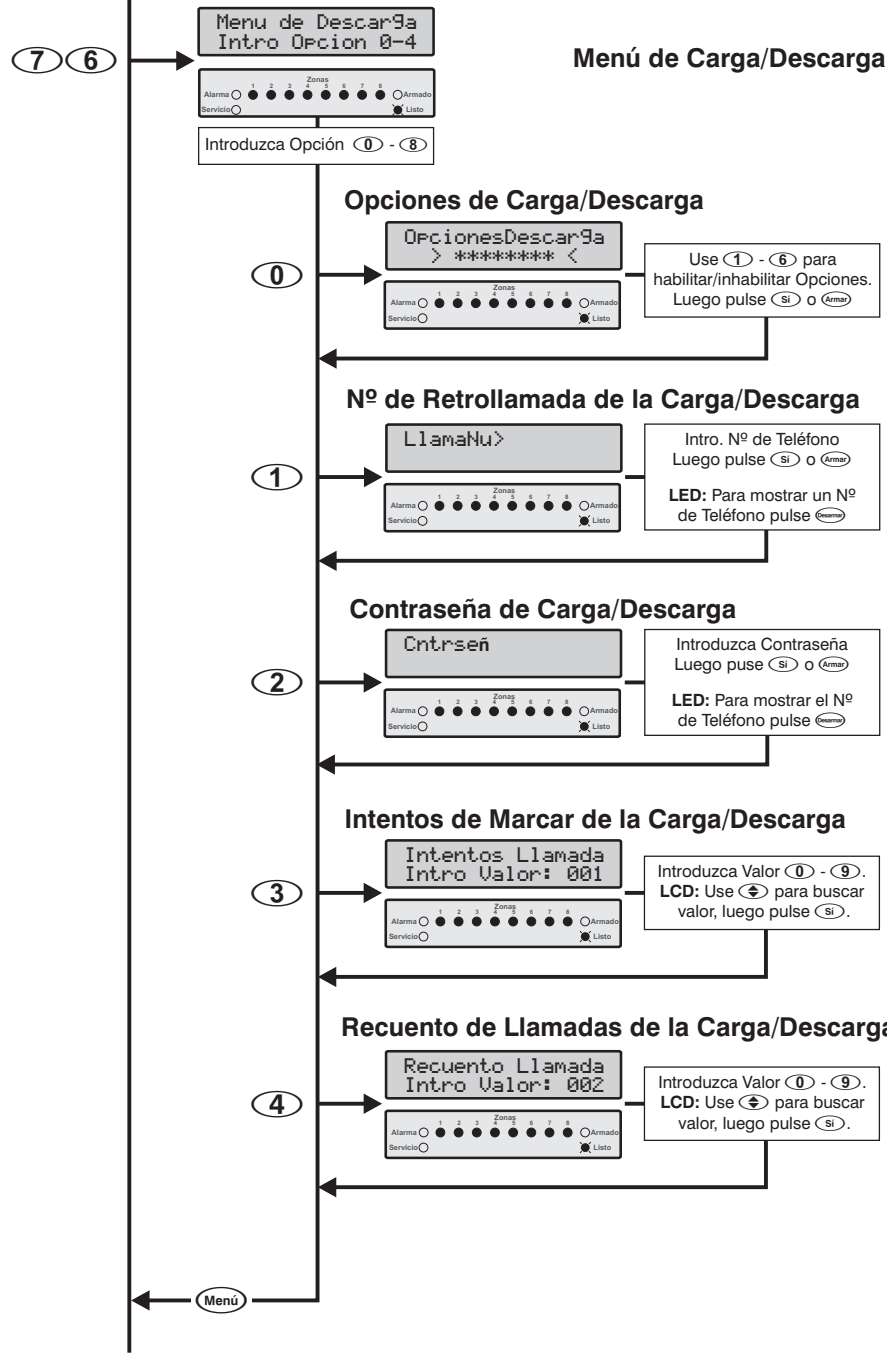

- Opciones de Carga/Descarga**
- ① Habilitar Carga/Descarga Atendida
  - ② Habilitar Retrollamada Desatendida
  - ③ Cancelar el Contestador Automático con 2 Llamadas
  - ④ Restringir la Carga/Descarga cuando el Sistema está Armado
  - ⑤ Cargar/Descargar cuando el Sistema está en Armado
  - ⑥ Desconectar la Línea Telefónica

Continúa en la página siguiente

Continuación de la página anterior

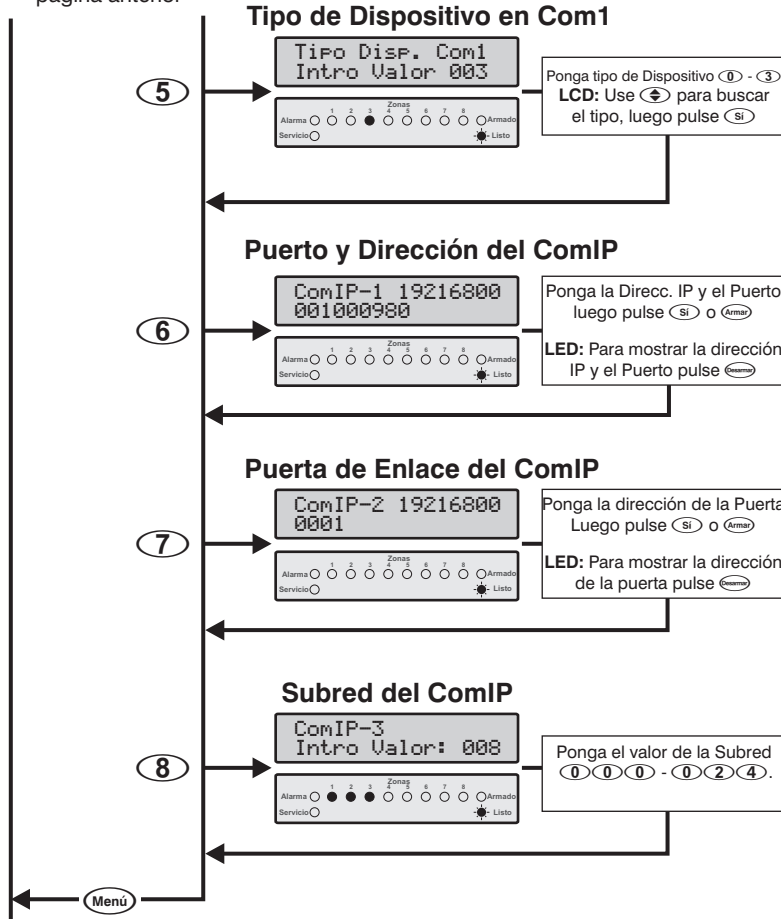

**Tipos de Dispositivos**

- ① PC-Com/USB-Com
- ② RadioPlus
- ③ Inovonics
- ④ Módulo ComIP

**Aviso**

La dirección y el puerto del ComIP DEBEN ser puestas como un número de 17 dígitos. Por ej. si la dirección IP es 192.168.0.10 y el número del puerto 980, entonces se debe poner de la siguiente manera: 192 168 000 010 00980

**Aviso**

La dirección de la puerta de enlace del ComIP DEBE ser puesta como un número de 12 dígitos. Por ej. si la dirección es 192.168.0.1, entonces se debe poner como: 192 168 000 001

**Menú de Carga/Descarga**

El menú de Descarga tiene las siguientes opciones:

- ① Opciones de Carga/Descarga
- ② Número de Teléfono de la Carga/Descarga
- ③ Contraseña UDL
- ④ Intentos de Retrollamada de la Carga/Descarga
- ⑤ Recuento de Señales de Llamada de la Carga/Descarga
- ⑥ Tipo de Dispositivo en el Com1
- ⑦ Dirección y Puerto del ComIP
- ⑧ Dirección de la Puerta de Enlace del ComIP
- ⑨ Subred del ComIP

**Opciones de Carga/Descarga**

Este sistema tiene las siguientes opciones de descarga:

- ① **Habilitar Carga/Descarga Atendida**  
Encendido: El sistema sólo permitirá acceso a la carga/descarga si un usuario ha autorizado la descarga.  
Apagado: El sistema permitirá acceso no autorizado a la carga/descarga.
- ② **Habilitar Retrollamada Desatendida**  
Encendido: El sistema devolverá la llamada al ordenador a distancia antes de que se pueda hacer la carga/descarga en el sistema.  
Apagado: La retrollamada no es necesaria.

**③ Cancelar el Contestador Automático con 2 Llamadas**

Encendido: La central contestará las llamadas de la siguiente manera:

- Para dejar la central “preparada” se deben detectar una o más llamadas, pero la central no debe detectar más llamadas que el número puesto en el recuento de llamadas. Si la central detecta más llamadas que el número de recuento de llamadas, la central no se “preparará”.
- La central permanecerá preparada durante 60 seg.
- Cuando la central está preparada la siguiente llamada entrante es respondida inmediatamente

Apagado: La central cogerá las llamadas entrantes después del número de “Recuento de Llamadas de la Carga/Descarga” especificado, vea a continuación.

**④ Restringir la Carga/Descarga cuando el Sistema está Armado**

Encendido: El acceso a la descarga está restringido cuando el sistema está armado. (vea la opción 5 en el apartado anterior).

Apagado: Puede hacerse la descarga a la central en cualquier momento.

**⑤ Carga/Descarga cuando el Sistema está en Armado Parcial**

Si la opción anterior 4 está habilitada, la carga/descarga está restringida de la siguiente manera:



Encendido: La central permitirá acceso a la carga/descarga si el sistema está en armado parcial (una o más particiones desarmadas).

Apagado: La central sólo permitirá el acceso a la carga/descarga cuando todas las particiones estén desarmadas.

### Número de Retrollamada **7 6 - 1**

Este es el número de teléfono usado para marcar el ordenador de carga/descarga remoto cuando el sistema ha sido configurado para usar la Retrollamada no Acompañada, vea Opciones de Carga/Descarga.

### Contraseña de la Carga/Descarga **7 6 - 2**

Cuando el ordenador de carga/descarga a distancia marca dentro del sistema, la central compara el código de Seguridad enviado por el ordenador con el código de Seguridad almacenado en la central de alarma. Si los códigos de Seguridad coinciden, se autoriza el acceso a la central, de lo contrario, se niega el acceso.

El código de seguridad programado en esta opción también DEBE programarse en la cuenta del cliente en el ordenador de carga/descarga a distancia. El código de Seguridad puede tener hasta 8 caracteres.

### Intentos de Marcar para la Carga/Descarga **7 6 - 3**

Si la función "Habilitar la Retrollamada Desatendida" está habilitada, (vea las Opciones de Carga/Descarga), esta opción controla el número de veces que la central intentará devolver la llamada al ordenador de carga/descarga a distancia.



NOTA

El número máximo de intentos de marcar repetidos está limitado a 9. El sistema sólo le permitirá introducir valores entre 0 y 9. Programar el valor en 0 impedirá que el módem marque.

### Recuento de Llamadas **7 6 - 4**

Este contador controla el número de sonidos de llamada necesarios para que el módem integrado pueda contestar la llamada.



NOTA

Si el "Recuento de Llamadas de la Carga/Descarga" está programado como 0, la central no contestará ninguna llamada entrante.

### Tipo de Dispositivo en el Com1 **7 6 - 5**

Esta opción le permite especificar qué módulo está conectado al puerto de comunicación Com1. La central de alarma acepta los siguientes módulos:

- 0** PC-Com
- 1** RadioPlus
- 2** Inovonics Radio
- 3** ComIP

### Dirección y Puerto del ComIP **7 6 - 6**

Esta opción le permite asignar una dirección IP y un número de puerto del módulo ComIP (si está conectado). La dirección IP y el número de puerto DEBEN ponerse como un número de 17 dígitos, por ej. Si la dirección IP es 192.168.0.10 y el número de puerto 980, entonces se debe poner de la siguiente manera: 192 168 000 010 00980.

### Dirección de la Puerta de Enlace del ComIP **7 6 - 7**

Esta opción le permite asignar una dirección IP de Puerta de Enlace al módulo ComIP (si está conectado). La dirección IP de la Puerta de Enlace DEBE ponerse como un número de 12

dígitos, por ej. Si la dirección IP de la Puerta de Enlace es 192.168.0.1, entonces se debe poner de la siguiente manera: 192 168 000 001.

### Subred del ComIP **7 6 - 8**

Esta opción le permite asignar una Subred al módulo ComIP (si está conectado). La Subred se pone como un valor decimal del 001 hasta 024. Cada valor decimal generan las siguientes Subredes usadas por el módulo ComIP:

Valor	Subred	Valor	Subred
001	255.255.255.254	013	255.255.224.0
002	255.255.255.252	014	255.255.192.0
003	255.255.255.248	015	255.255.128.0
004	255.255.255.240	016	255.255.0.0
005	255.255.255.224	017	255.254.0.0
006	255.255.255.192	018	255.252.0.0
007	255.255.255.128	019	255.248.0.0
008	255.255.255.0	020	255.240.0.0
009	255.255.254.0	021	255.224.0.0
010	255.255.252.0	022	255.192.0.0
011	255.255.248.0	023	255.128.0.0
012	255.255.240.0	024	255.0.0.0

## Programación de los Códigos de Transmisión

Introduzca Código del Técnico  
 ( ? ) ( ? ) ( ? ) ( ? )  
 Pulse (Menú) seguido de (9)

**Nota**  
 Sólo los códigos del Técnico que tienen la opción "Permitir Bloquear MNV/Programación del Comunicador" tienen acceso permitido a los menús 70 - 79.

MenuProgramacion  
 Codigo > ??  
 Alarma 0 1 2 3 4 5 6 7 8 9 Armado  
 Servicio 0 Listo

**Guía del Teclado Led**  
 ○ Apagado  
 ● Encendido  
 ✖ Parpadeo Lento  
 ✨ Parpadeo Rápido

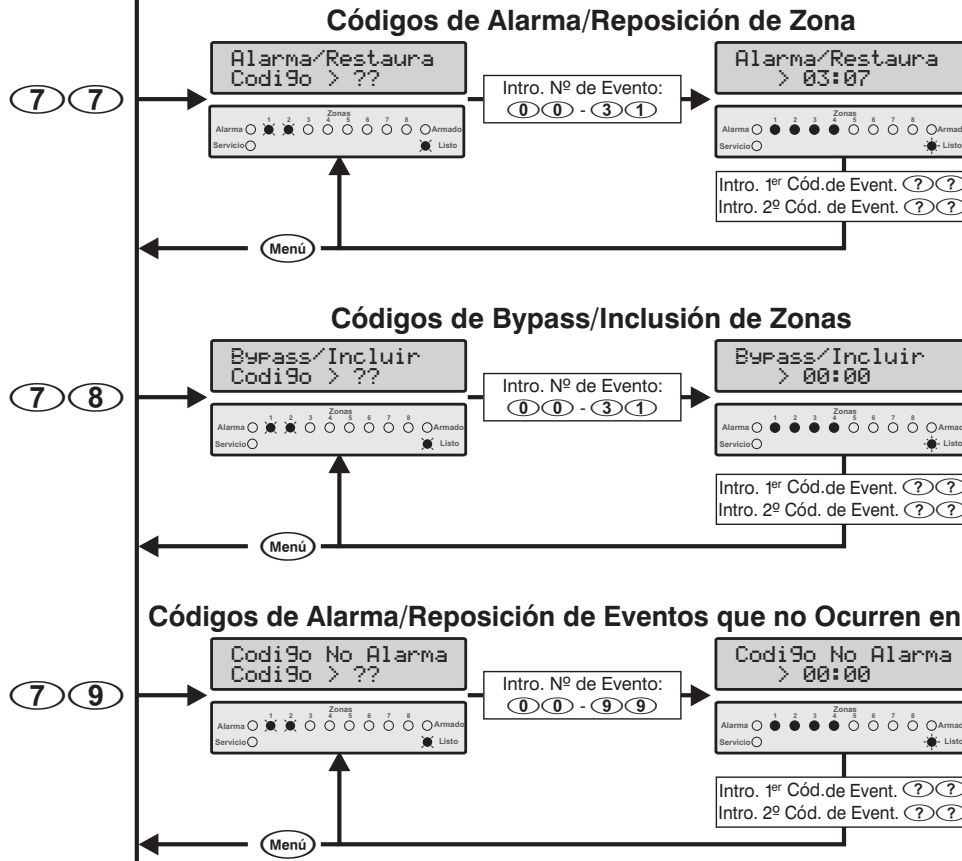

- Códigos de Evento**
- 00 - Ninguno
  - 01 - 1
  - 02 - 2
  - 03 - 3
  - 04 - 4
  - 05 - 5
  - 06 - 6
  - 07 - 7
  - 08 - 8
  - 09 - 9
  - 10 - A (0)
  - 11 - B
  - 12 - C
  - 13 - D
  - 14 - E
  - 15 - F

### Códigos de Alarma/Reposición de Eventos que No Ocurren en Zonas

Nº	Tipo de Evento	Nº	Tipo de Evento
00	Alarma Zona 01	16	Alarma Zona 09
01	Repos. Zona 01	17	Repos. Zona 09
02	Alarma Zona 02	18	Alarma Zona 10
03	Repos. Zona 02	19	Repos. Zona 10
04	Alarma Zona 03	20	Alarma Zona 11
05	Repos. Zona 03	21	Repos. Zona 11
06	Alarma Zona 04	22	Alarma Zona 12
07	Repos. Zona 04	23	Repos. Zona 12
08	Alarma Zona 05	24	Alarma Zona 13
09	Repos. Zona 05	25	Repos. Zona 13
10	Alarma Zona 06	26	Alarma Zona 14
11	Repos. Zona 06	27	Repos. Zona 14
12	Alarma Zona 07	28	Alarma Zona 15
13	Repos. Zona 07	29	Repos. Zona 15
14	Alarma Zona 08	30	Alarma Zona 16
15	Repos. Zona 08	31	Repos. Zona 16

### Números de Eventos de Bypass/Inclusión de Zonas

Nº	Tipo de Evento	Nº	Tipo de Evento
00	Bypass Zona 01	16	Bypass Zona 09
01	Inclusión Zona 01	17	Inclusión Zona 09
02	Bypass Zona 02	18	Bypass Zona 10
03	Inclusión Zona 02	19	Inclusión Zona 10
04	Bypass Zona 03	20	Bypass Zona 11
05	Inclusión Zona 03	21	Inclusión Zona 11
06	Bypass Zona 04	22	Bypass Zona 12
07	Inclusión Zona 04	23	Inclusión Zona 12
08	Bypass Zona 05	24	Bypass Zona 13
09	Inclusión Zona 05	25	Inclusión Zona 13
10	Bypass Zona 06	26	Bypass Zona 14
11	Inclusión Zona 06	27	Inclusión Zona 14
12	Bypass Zona 07	28	Inclusión Zona 15
13	Inclusión Zona 07	29	Inclusión Zona 15
14	Bypass Zona 08	30	Bypass Zona 16
15	Inclusión Zona 08	31	Inclusión Zona 16

### Códigos de Alarma/Reposición de Zona (7) (7)

Esta opción de menú le permite cambiar los códigos de transmisión de eventos de reposición/alarma para cada zona. Estos códigos se usan con los protocolos de comunicación Formato de Pulso, Formato Expreso, Beeper y Teléfono Móvil. Los códigos de transmisión de fábrica se muestran en el folleto "Registros de Instalación y Programación de Fábrica".

### Códigos de Bypass/Inclusión de Zona (7) (8)

Esta opción de menú le permite cambiar los códigos de transmisión de eventos de bypass/inclusión para cada zona. Estos códigos se usan con los protocolos de comunicación Formato de Pulso, Formato Expreso, Beeper y Teléfono Móvil. Los códigos de transmisión de fábrica se muestran en el folleto "Registros de Instalación y Programación de Fábrica".

**NOTA** Para impedir que la zona transmita un evento, programe el primer y segundo dígito como 00.



Para impedir que la zona transmita un evento, programe el primer y segundo dígito como 00.

## Códigos de Alarma/Reposición de Eventos que no Ocurren en Zonas 7 9

Esta opción de menú le permite cambiar los códigos de transmisión de eventos que no ocurren en zonas. Estos códigos se usan con los protocolos de comunicación Formato de Pulso, Formato Expreso, Beeper y Teléfono Móvil. Los códigos de transmisión de fábrica se muestran en el folleto "Registros de Instalación y Programación de Fábrica".



Para impedir que la zona transmita un evento, programe el primer y segundo dígito como 00.

El siguiente cuadro muestra los números de evento tanto para la alarma y la reposición para cada tipo de evento:

Tipo de Evento	Alarma Nº Evento	Reset Nº Evento
Fallo de la AC	00	01
Batería Baja	02	03
Fallo de la Línea Telefónica	04	05
Falla a Comunicar	06	07
Abrir/Cerrar	08	09
Cierre Reciente	10	11
Auto Abrir/Cerrar	12	13
Auto Armado Aplazado	14	15
Abrir/Cerrar a Distancia	16	17
Armado Rápido	18	19
Abrir Después de una Alarma (Cancelar)	20	21
Iniciar Descarga	22	23
Fin de la Descarga	24	25
Bypass/Inclusión de Grupo	26	27
Alerta de la Capacidad del Registro (80%)	28	29
Bloqueo del Teclado	30	31
Alarma de Tamper de Código	32	33
Alarma Tamper de Código	32	33
Prueba Manual de la Transmisión	34	35
Prueba Automática de la Transmisión	36	37
Comienzo/ Fin de la Prueba del Usuario de Zona	38	39
Fallo/Reposición de la Energía Aux.	40	41
Fallo/Reposición de la Salida de la Campana	42	43
Inicio de la Programación del Instalador	44	45
Fin de la Programación del Instalador	46	47
Error de Salida	48	49
Alarma de Cruce de Zona Verificado	50	51
Periodo de Prueba	52	53
Problema en la Zona de Incendio	54	55
Encendido del Sistema	56	57
Rearmado de Zonas Específico	58	59
Código de Usuario	60	61
Inicio Salida	62	63

Tipo de Evento	Alarma Nº Evento	Reset Nº Evento
Inicio Entrada	64	65
Campana Activa	66	67
Alarma Activa	68	69
Tamper del Teclado	70	71
Alarma Médica del Teclado	72	73
Alarma de Incendio del Teclado /Detector de Humo de 2-Hilos	74	75
Alarma de Código de Coacción	76	77
PA Silenciosa del Teclado	78	79
PA Audible/PA Auxiliar del Teclado	80	81
Tamper de la Caja	82	83
Tamper de Zona	84	85
Problema de Zona	86	87
Problema del Expansor/Teclado	88	89
Entrada Auxiliar de Tamper	90	91
Fecha Cambiada	92	93
Hora Cambiada	94	95
Reposición del Sistema	96	97
Control a Distancia	98	99

## Códigos de Contacto ID y SIA

Los códigos de transmisión para Contacto ID y SIA son totalmente programables, sin embargo estos códigos sólo pueden cambiarse usando el software de descarga *Wintex*. En el folleto "Registros de Instalación y Programación de Fábrica" hay una lista de los códigos de reporte programados de fábrica para Contacto ID y SIA.

# Programación de los Usuarios

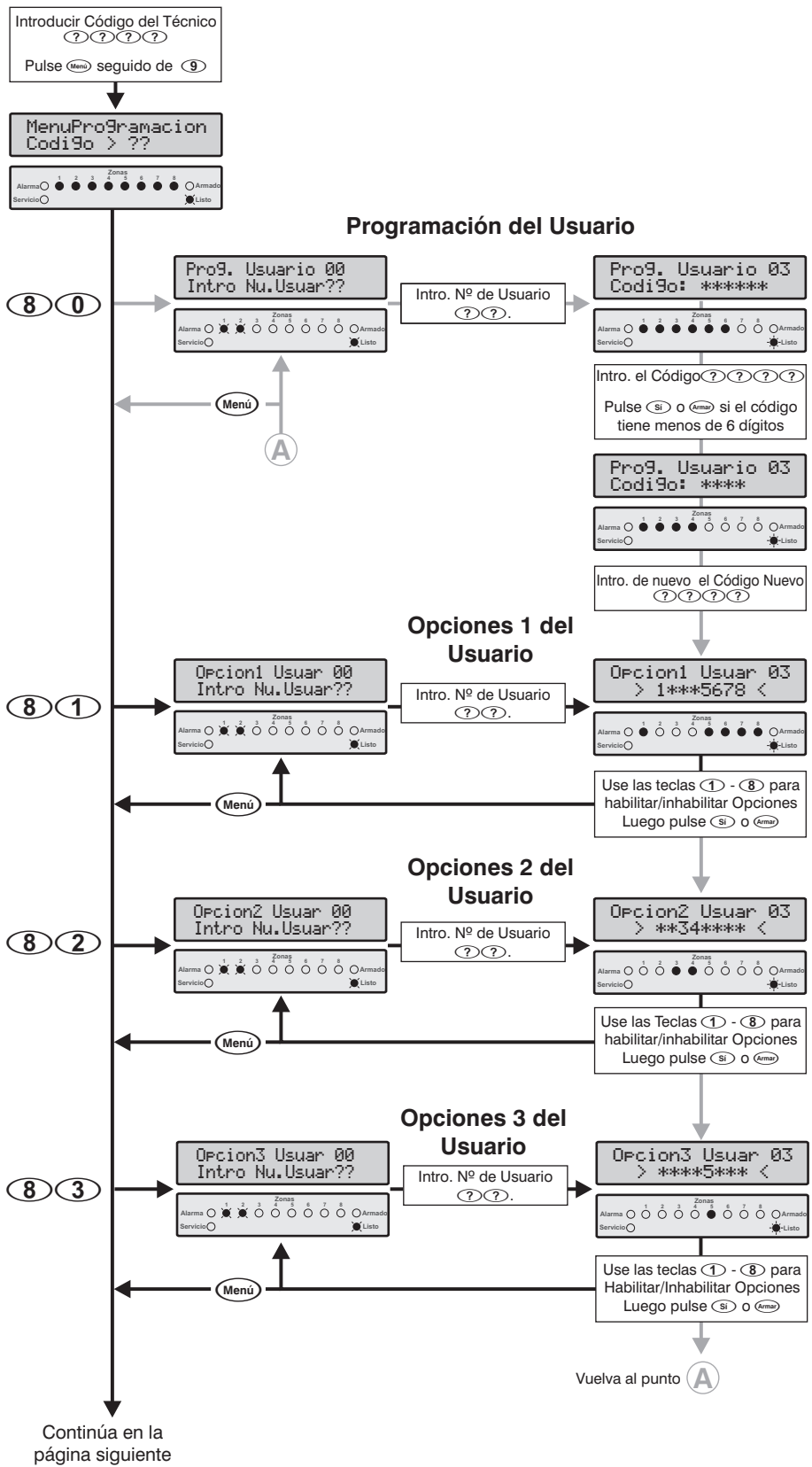

**Guía del Teclado Led**

- Apagado
- Encendido
- ✱ Parpadeo Lento
- ✱ Parpadeo Rápido

- Opciones 1 del Usuario**
- ① Habilitar para la Partición 1
  - ② Habilitar para la Partición 2
  - ③ Habilitar para la Partición 3 (Sólo Premier 816/832)
  - ④ Habilitar para la Partición 4 (Sólo Premier 816/832)
  - ⑤ Permitir el Armado
  - ⑥ Permitir Bypass
  - ⑦ Permitir Desarmado
  - ⑧ Permitir las Funciones del Usuario

- Opciones 2 del Usuario**
- ① Habilitar Código de Acceso de Una Sola Vez
  - ② Bloqueo del Código con el Reloj de Control 1
  - ③ Habilitar Transmisión Abierta
  - ④ Habilitar Transmisión Cerrada
  - ⑤ Habilita el Usuario como Código de Coacción
  - ⑥ Activar la Salida de Golpe en la Puerta
  - ⑦ Permitir Silenciar la Campana/Sirena Global
  - ⑧ Inhabilitar Acceso a Distancia

- Opciones 3 del Usuario**
- ① Permitir la Programación del Código del Técnico
  - ② Permitir Bloquear la Memoria No Volátil (MNV)
  - ③ Permitir la Programación del Técnico
  - ④ Permitir la Transmisión de la Llamada de Prueba
  - ⑤ Permitir Reconocimiento de Alarma/Fallo
  - ⑥ Permitir la Programación del Usuario
  - ⑦ Permitir la Programación del Código del Usuario
  - ⑧ Sólo Acceso a la Partición Local

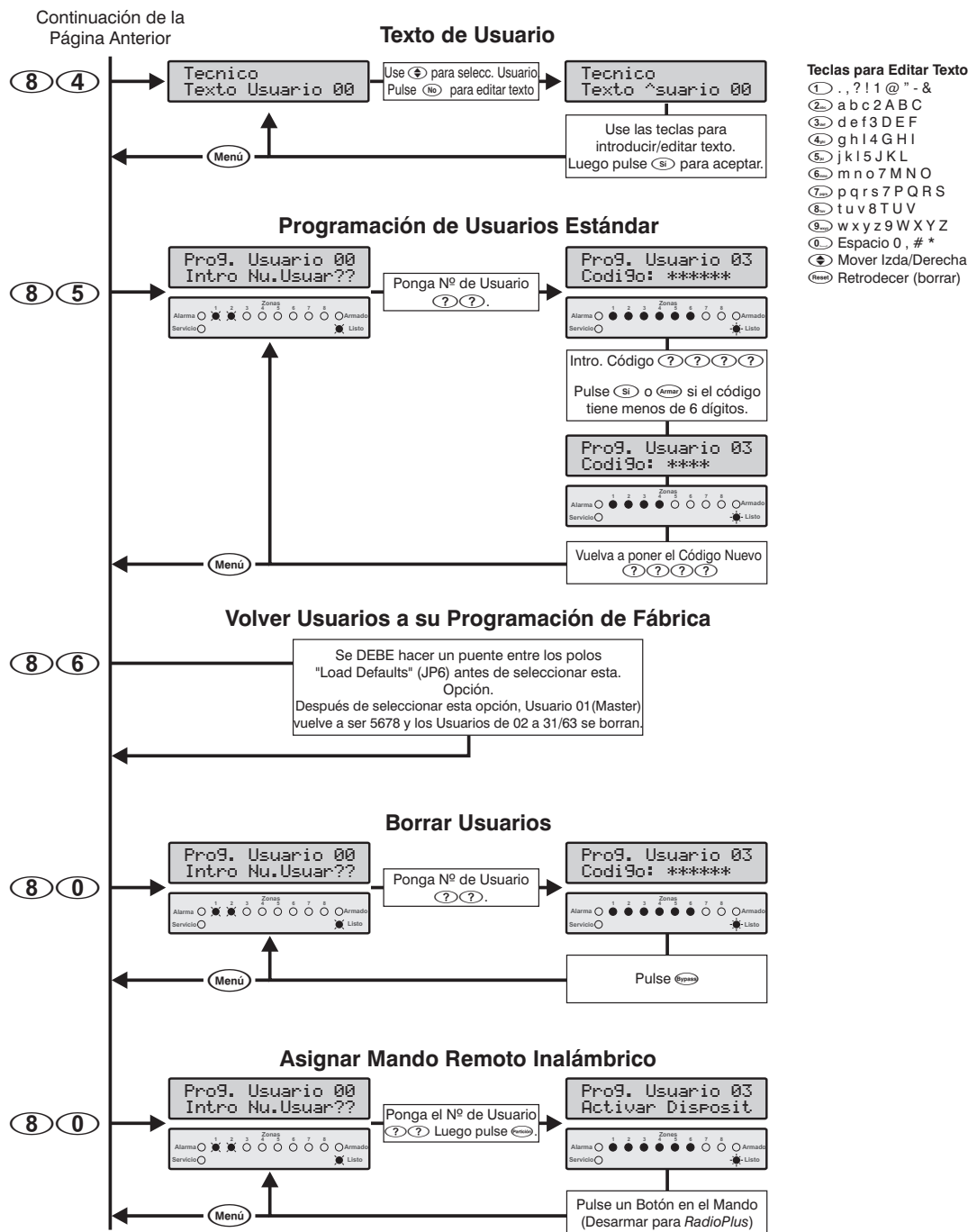

## Programación del Usuario 8 0

La Opción de Programación de los códigos de usuario le permite al técnico asignar nuevos usuarios al sistema de alarma. A continuación se muestra el número de usuarios disponibles (incluyendo el técnico):

- Premier 412 - 32 Usuarios
- Premier 816 - 32 Usuarios
- Premier 832 - 64 Usuarios

El Usuario 00 es el Técnico, y sólo puede accederse usando el código del técnico. Usuario 01 es el Usuario Master el cual usa el código de fábrica 5678. Ninguno de estos dos usuarios puede ser borrado del sistema.

A cada usuario se le asignan los siguientes atributos:

- **Código de Acceso**  
Este es un código único de 4,5 ó 6 dígitos asignado al usuario. El sistema permitirá una mezcla de códigos de Acceso de tamaño diferente. El código de Acceso debe

introducirse en un teclado antes de que el usuario pueda operar el sistema de alarma.

- **Opciones 1 del Usuario**  
Vea las Opciones del Usuario 1 en la página 61.
- **Opciones 2 del Usuario**  
Vea las Opciones de Usuario 2 en la página 62.
- **Opciones 3 del Usuario**  
Vea las Opciones de Usuario 3 en la página 62.
- **Texto del Usuario (Sólo LCD)**  
Vea Texto del Usuario en la página 63.

## Opciones 1 del Usuario 8 1

Las opciones 1 del usuario pueden habilitarse o inhabilitarse para un usuario Seleccionado, de tal manera que el nivel de acceso al sistema pueda modificarse. Las siguientes opciones están disponibles:

- 1 **Habilitar para la Partición 1**  
Encendido: El usuario puede acceder a la Partición 1.  
Apagado: El usuario no puede acceder a la Partición 1.

**② Habilitar para la Partición 2**

Encendido: El usuario puede acceder a la Partición 2.  
 Apagado: El usuario no puede acceder a la Partición 2.

**③ Habilitar para la Partición 3 (Sólo Premier 816/832)**

Encendido: El usuario puede acceder a la Partición 3.  
 Apagado: El usuario no puede acceder a la Partición 3.

**④ Habilitar para la Partición 4 (Sólo Premier 816/832)**

Encendido: El usuario puede acceder a la Partición 4.  
 Apagado: El usuario no puede acceder a la Partición 4.

**⑤ Permitir el Armado**

Encendido: El usuario puede armar las particiones a las que se le ha dado acceso.  
 Apagado: El usuario no puede armar ninguna partición.

**⑥ Permitir Bypass**

Encendido: El usuario puede omitir zonas en las particiones a las que se le ha dado acceso.  
 Apagado: El usuario no puede omitir ninguna zona.

**⑦ Permitir Desarmado**

Encendido: El usuario puede desarmar las particiones a las que se le ha dado acceso.  
 Apagado: El usuario no puede desarmar ninguna partición.



**NOTA** El código del técnico (Usuario 0) sólo puede desarmar el sistema, si el sistema fue armado con el código del técnico.

**⑧ Permitir las Funciones del Usuario**

Encendido: El usuario tiene acceso a las siguientes funciones del usuario:

- Reposición
- Ver Registro de Alarmas
- Ver Fallos de Servicio
- Habilitar Campanillas
- Cambiar Código Propio

Apagado: El usuario no tiene acceso a las funciones del usuario detalladas anteriormente.

**Opciones 2 del Usuario**

**⑧ ②**

Las Opciones 2 del usuario pueden habilitarse o inhabilitarse para un usuario seleccionado, de tal manera que el nivel de acceso al sistema pueda modificarse. Las siguientes opciones están disponibles:

**① Habilitar Código de Acceso de Una Sola Vez**

Encendido: El código de acceso sólo puede usarse una vez para armar y desarmar el sistema. Después de que el código de acceso haya sido usado para armar el sistema, se borra automáticamente.

Apagado: El código de acceso se comporta de manera habitual.

**② Bloqueo del Código con el Reloj de Control 1**

Encendido: Cuando el Reloj de Control 1 está encendido, el sistema no aceptará el código de acceso. Cuando el reloj de control 1 está apagado, el sistema aceptará el código de acceso. Para más información sobre la programación de los Relojes de control, vea la página 33.

Apagado: El código de acceso será aceptado en todo momento.

**③ Habilitar Transmisión Abierta**

Encendido: El sistema transmitirá una condición de "Abierto" a la central receptora cuando se usa el código de acceso para desarmar una o más particiones.

Apagado: El sistema no transmitirá un estado de "Abierto".



**NOTA** La central siempre enviará una señal abierta después de una alarma, incluso si esta opción está inhabilitada.

**④ Habilitar Transmisión Cerrada**

Encendido: El sistema transmitirá una condición de "Cerrado" a la central de monitoreo cuando se usa el código de Acceso para armar una o más particiones.

Apagado: El sistema no transmitirá una condición de "Cerrado".

**⑤ Habilitar el Usuario Como Código de Coacción**

Encendido: El código de acceso reportará una condición de "Coacción" a la central de monitoreo, cuando se usa el código de acceso.

Apagado: El código de acceso se comporta de manera habitual.

**⑥ Activar la Salida de Golpe en la Puerta**

Encendido: Cuando se introduce un código de acceso de usuario, el tipo de salida "Golpe en la Puerta" (vea la página 45) se activa durante 2 segundos.

Apagado: El código de acceso de usuario no activará la salida de "Golpe en la Puerta".

**⑦ Permitir Silenciar la Campana/Sirena Global**

Encendido: Esta opción permite que los usuarios puedan silenciar la campana y la sirena interna para cualquier partición, incluso aunque el usuario no esté asignado a la partición que está en alarma. El usuario no puede desarmar o reposicionar la partición si no están asignados a ella.

Apagado: El usuario sólo puede silenciar las alarmas de las particiones que estén asignadas a su código.

**⑧ Inhabilitar Acceso a Distancia**

Encendido: La función de acceso a distancia a través de un teléfono, es inhabilitada para el usuario deseado.

Apagado: La función de acceso a distancia a través de un teléfono, es habilitada para el usuario deseado.

**Opciones 3 del Usuario**

**⑧ ③**

Las Opciones 3 del usuario pueden habilitarse o inhabilitarse para un usuario seleccionado, de tal manera que el nivel de acceso al sistema pueda modificarse. Las siguientes opciones están disponibles:

**① Permitir la Programación del Código del Técnico**

Encendido: El código de acceso puede acceder al Usuario 00 (Técnico) en el menú de programación de nuevos usuarios (menú 80).

Apagado: El código de acceso no puede acceder al usuario 00 en el menú de programación de Usuarios Nuevos.

**② Permitir Bloquear la Memoria No Volátil/Programación del Comunicador**

Encendido: Se le permite al código de acceso bloquear/desbloquear la Memoria No Volátil (siempre que "Permitir la Programación del Técnico" esté Habilitada). Una vez que se bloquea la Memoria No Volátil, los polos de conexión de la programación de fábrica en la central de alarma principal están inhabilitados, impidiendo así, que la central vuelva a la programación de fábrica. Al código de acceso también se le permite tener acceso a los menús 70-79 de la programación del comunicador.

Apagado: El código de acceso no puede bloquear/desbloquear la Memoria No Volátil ni tener acceso a los menús 70-79 de la programación del comunicador.

**③ Permitir la Programación del Técnico**

Encendido: El código de Acceso puede acceder a los menús de programación del Técnico.

Apagado: El código de Acceso no puede acceder a los menús de programación del Técnico.

**④ Permitir la Transmisión de la Llamada de Prueba**

Encendido: El código de Acceso puede realizar una transmisión de prueba a la central de monitoreo (Menú 92, vea la página 65).

Apagado: El código de acceso no puede realizar una transmisión de prueba.

**⑤ Permitir Reconocimiento de la Alarma/Fallo**

Encendido: El código de Acceso puede usarse para reconocer y reponer alarmas y fallos de servicio. Un usuario con esta opción puede desarmar el sistema después de una alarma, incluso aunque el usuario no tenga la opción de "Permitir el Desarmado".

Apagado: El código de Acceso no puede usarse para reconocer ni reponer alarmas ni fallos del sistema.

**⑥ Permitir la Programación del Usuario**

Encendido: El código de Acceso puede acceder a los menús de programación del usuario (menú 90 - 98).

Apagado: El código de Acceso no puede acceder a los menús de programación del usuario

**⑦ Permitir la Programación del Código del Usuario**

Encendido: El código de Acceso puede acceder a los usuarios 01 - 31 en los menús de programación del Usuario (menús 80 - 85).

Apagado: El código de Acceso no puede acceder a los usuarios 01 - 31 en los menús de programación del Usuario

**⑧ Sólo Acceso a la Partición Local**

Encendido: El código de acceso sólo puede usarse para armar y desarmar las particiones asignadas al teclado remoto. Por ejemplo, si se asigna el usuario a las cuatro particiones y usan un teclado remoto que sólo está asignado a la partición 1, entonces sólo se les permitirá armar y desarmar la partición 1 en este teclado remoto específico.

Apagado: El código de Acceso puede ser usado en cualquier teclado remoto (acceso Global).

**Texto de Usuario (Sólo LCD) ⑧ ④**

el sistema tiene un teclado remoto *Premier LCD* instalado, puede asignar hasta 8 caracteres de texto a cada usuario. Este texto se usa cuando se visualiza el registro de eventos del sistema, vea la página 74. El texto del usuario se programa de la misma manera que los teléfonos móviles. Los caracteres se seleccionan presionando la tecla correspondiente, el número de veces apropiado (para seleccionar un carácter en la misma tecla, pulse  para mover el cursor). Para obtener más detalles sobre cómo introducir texto, vea la página 20.

**Programación de Usuarios Estándar ⑧ ⑤**

Esta opción del menú le permite añadir usuarios "Estándares" al sistema. Al usuario se le asignarán las siguientes opciones automáticamente:

**Opciones 1 del Usuario:** Acceso a Partición 1

Permitir Armado

Permitir Bypass

Permitir Desarmado

Permitir Funciones del Usuario

**Opciones 2 del Usuario:** Permitir Transmisión Abierta

Permitir Transmisión Cerrada

Permitir Silenciar Campana

Global/Sirena

**Opciones 3 del Usuario:** Permitir Reconocer Alarma/Fallo

**Volver TODOS los Usuarios a Programación de Fábrica ⑧ ⑥**

Esta opción del menú le permite volver todos los Usuarios a su programación de fábrica. Antes de seleccionar esta opción del menú usted **DEBE** desconectar los polos de "Cargar Programación de Fábrica" (JP6) en la Placa de Circuito Impresa de la central, vea la página 8 Después de seleccionar esta opción, el Usuario 01 (Master) vuelve a ser 5678 y los Usuarios de 02 en adelante son borrados.

# Utilidades y Pruebas del Sistema

Introducir Código del Técnico  
 ( ? ) ( ? ) ( ? ) ( ? )  
 Pulse (Menú) seguido de (9)

MenuProgramacion  
 Codigo > ??  
 Alarma [ ] [ ] [ ] [ ] [ ] [ ] [ ] [ ] [ ] [ ] Armado [ ]  
 Servicio [ ] [ ] [ ] [ ] [ ] [ ] [ ] [ ] [ ] [ ] Listo [ ]

**Guía del Teclado Led**  
 ○ Apagado  
 ● Encendido  
 ● Parpadeo Lento  
 ● Parpadeo Rápido

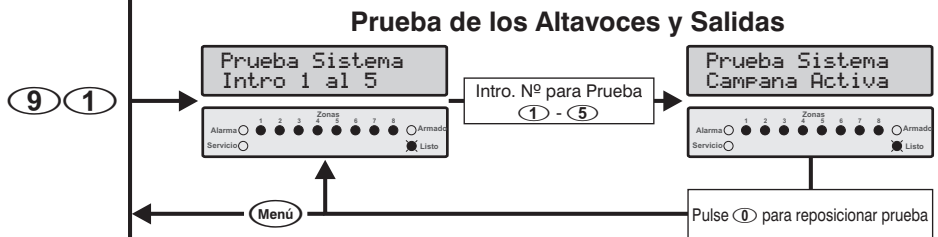
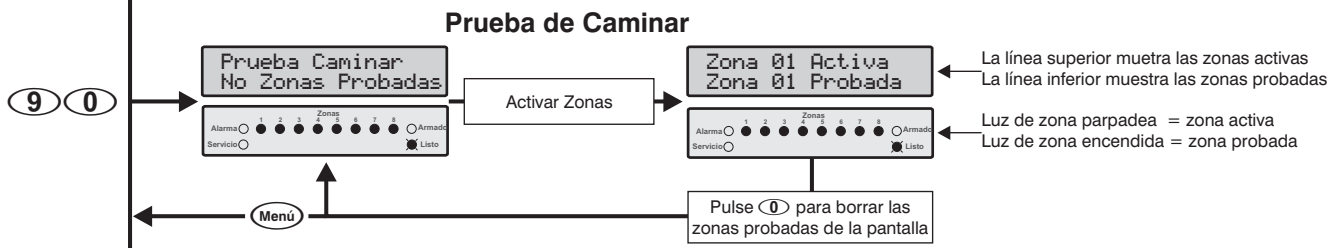

**Pruebas del Sistema**  
 ① Probar los Altavoces  
 ② Probar las Campanas  
 ③ Probar las Luces Estroboscópicas  
 ④ Probar las Salidas del Sistema  
 ⑤ Probar la Pantalla de LCD

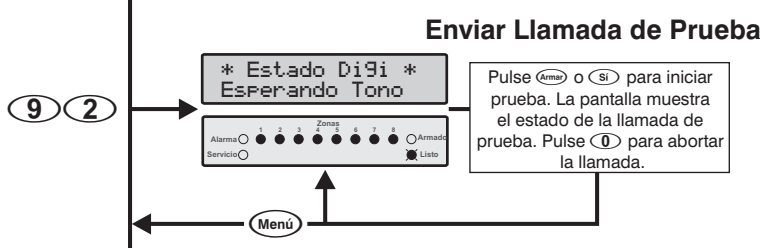

Estado de Llamada de Prueba	LCD	LED
Esperando Tono Marcación	Esperando Tono	1
Marcando Nº de Teléfono	Marcando Numero	2
Esperando el 1er Tono Handshake	Buscando 1er H/S	3
Esperando el 2º Tono Handshake	Buscando 2ndo H/S	4
Enviando Datos	Enviando Datos	5
Esperando Reconocimiento	Espera Reconocim	6
Borrando Retardo en Progreso	EsperaBorr. Retar	7
Cancelando Llamada en Espera	Llam. Espera Canc	8

9 3 → Habilitar Acceso a Distancia/del Técnico

9 4 → Iniciar Retrollamada

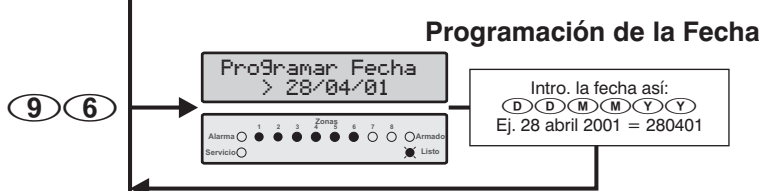
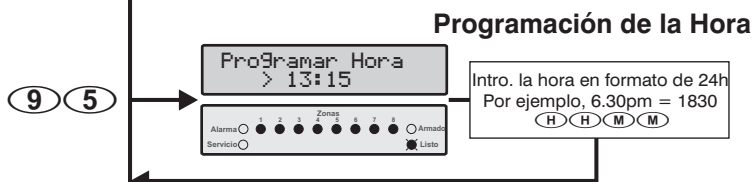

Continúa en la página siguiente



Continuación de la  
Página Anterior

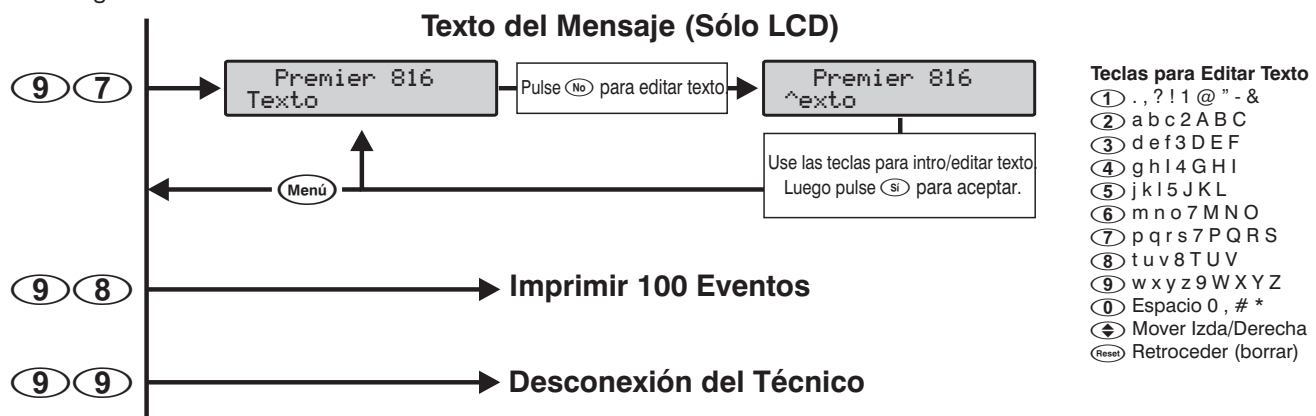

## Prueba de Caminar ⑨ ①

La función de la Prueba de Caminar sólo puede realizarse cuando la partición está desarmada. Las Zonas de 24 horas (excepto Incendio, Tamper y Problema) son inhabilitadas durante la prueba de zona permitiendo así que los botones de PA audible, PA silencioso, etc. sean probados.

## Prueba de los Altavoces y Salidas ⑨ ①

Estas opciones del menú le permiten realizar las siguientes pruebas:

- ① Probar los Altavoces
- ② Probar las Campanas
- ③ Probar las Luces Estroboscópicas
- ④ Probar las Salidas del Sistema
- ⑤ Probar la Pantalla de LCD



NOTA Sólo las salidas que tienen seleccionadas la opción 'Habilitar Prueba del Usuario' (vea la página 51), serán incluidas en la prueba 4.

## Enviar Llamada de Prueba ⑨ ②

Estas opciones del menú le permiten enviar una transmisión de la llamada de prueba a su Central Receptora de Alarma. Si el código del técnico se usa para seleccionar esta opción, el teclado mostrará el estado de progreso de la llamada.



NOTA Si se conecta un *Speech Module* al panel, las teclas ① y ② se pueden usar para cambiar entre el mensaje de voz 1 y 2 durante la prueba.

## Habilitar Acceso a Distancia/ del Ingeniero ⑨ ③

Esta opción habilitará el Acceso a Distancia a la central a través de la descarga y el Acceso del Ingeniero. (Si la norma EN50131-1 está habilitada, vea la página 35). Una vez habilitada, la central permitirá acceso hasta las 12:00a.m., pasadas las 12:00a.m., tanto el Acceso a Distancia como el Acceso del Ingeniero serán inhabilitados.



NOTA Si se hace un puente entre los polos de conexión de la "Programación de Fábrica" (JP6) mientras se selecciona esta opción del menú, el código de Acceso del Ingeniero vuelve a su programación de fábrica de 1234 (siempre que la Memoria No Volátil no esté bloqueada).

## Iniciar Retrollamada ⑨ ④

Esta opción hará que la central inicie una secuencia de retrollamada. Esto permitirá que el ordenador de descarga a distancia acceda remotamente a la central de alarma.



NOTA Si la Retrollamada no se consigue realizar con éxito, el teclado emitirá el Tono de Error.

## Programación de la Hora ⑨ ⑤

La central de alarma tiene un reloj de tiempo real que se usa para indicar la fecha y la hora de acontecimientos que se graban en el registro del sistema. La opción le permite programar la hora de la central de alarma.

## Programación de la Fecha ⑨ ⑥

La central de alarma tiene un reloj de tiempo real que se usa para indicar la fecha y la hora de acontecimientos que se graban en el registro del sistema. La opción le permite programar la fecha de la central de alarma.

## Programación del Texto del Mensaje (Sólo LCD) ⑨ ⑦

Si el sistema tiene un teclado remoto *Premier LCD* instalado, entonces le puede asignar hasta 16 caracteres de texto al mensaje. Este mensaje se muestra en la línea superior de la pantalla LCD durante el estado de desarmado normal. El texto se programa de la misma manera que los teléfonos móviles. Los caracteres se seleccionan presionando la tecla correspondiente, el número de veces apropiado (para seleccionar un carácter en la misma tecla, pulse ↔ para mover el cursor). Para obtener más detalles sobre cómo introducir texto, vea la página 20.

## Imprimir 100 Eventos ⑨ ⑧

Esta opción del menú permite que los últimos 100 eventos en el Registro de Eventos del sistema, se envíen al puerto de la impresora (Com1).

## Desconexión del Ingeniero ⑨ ⑨

La selección de esta opción del menú le desconectará del modo de programación del técnico y el sistema volverá a su estado normal.

## Usando los RadioPlus

### Introducción

Esta sección explica cómo instalar y programar el Receptor Inteligente *RadioPlus Intelligent Receiver* y los detectores

RadioPlus. La gama RadioPlus solo es compatible con las siguientes versiones de software:

**Premier 412:** V9.0 en adelante

**Premier 816:** V9.0 en adelante

**Premier 832:** V2.0 en adelante

### Instalación del Receptor

El Receptor Inteligente RadioPlus viene con su manual de instrucciones (INS293); debe utilizar este manual para la instalación del módulo. Una vez haya instalado el receptor, y lo haya conectado a la central de alarma, debe configurar la central de alarma de la siguiente manera:

1. Seleccione el modo del Técnico poniendo el código del Técnico seguido por **(Menu)** y luego **(9)**.
2. Ponga **(7)(6)** para acceder al **Menú de Carga/Descarga**, luego pulse **(5)** para seleccionar el **Tipo de Dispositivo en el Com1**.
3. Pulse **(1)** para programar el Com1 como RadioPlus.
4. Pulse **(Menu)** para salir del **Menú de Carga/Descarga**.

### Aprendiendo los Detectores

Todos los detectores RadioPlus deben ser asignados a una de las zonas disponibles del sistema. Las zonas disponibles variarán dependiendo de la central de alarma y la versión del software:

Central	Versión Software	Zonas Dispon.
Premier 412	V9.0 a V9.4	Zonas de 9 a 16
	V9.5 en adelante	Zonas de 1 a 16
Premier 816	V9.0 a V9.4	Zonas de 9 a 16
	V9.5 en adelante	Zonas de 1 a 16
Premier 832	V2.0 a V2.4	Zonas de 9 a 32
	V2.5 en adelante	Zonas de 1 a 32

Los detectores se asignan a las zonas de la siguiente manera:

1. Seleccione el modo del Técnico poniendo el código del Técnico seguido por **(Menu)** y luego **(9)**.
2. Ponga **(1)(8)** para acceder al menú **Asignar Dispositivo Via Radio**, si escucha un tono de error entonces el receptor no se ha instalado o configurado correctamente (vea Instalación del Receptor arriba).
3. Ponga el número de la zona (dos dígitos) a la que quiere asignar el detector. Por ejemplo **(0)(9)**.
4. Quite la cubierta del detector para que genere una condición de tamper. Si el detector ya estaba abierto, pulse y luego suelte el interruptor de tamper. La central emitirá un tono de aceptación y el detector será asignado a la zona seleccionada.
5. Programe el tipo y los atributos de zona como requiera. **Nota:** Si se requiere una respuesta de tamper desde el detector, entonces el cableado de la Zona debe ser programado como "Fin de Línea Doble".
6. Repita los pasos 2 - 5 para otros detectores.

### Quitando Detectores

Si ya no necesita uno de los detectores, entonces debe ser quitado del sistema. Para quitar un detector de una zona, prosiga de la siguiente manera:

1. Seleccione el modo del Técnico poniendo el código del Técnico seguido por **(Menu)** y luego **(9)**.
2. Pulse **(1)(0)** para acceder al menú **Opciones de Todas las Zonas**.
3. Ponga el número de la zona (dos dígitos) de la que quiere quitar el detector. Por ejemplo **(0)(9)**.

4. Ponga **(0)(0)** para programar el tipo de zona como **Vacía**. La central emitirá un tono de aceptación, lo que significa que el detector ya no está asignado a la zona.

### Aprendiendo Mandos Remotos

Todos los mandos remotos RadioPlus deben ser asignados a unos de los usuarios disponibles en el sistema. Los usuarios disponibles variarán dependiendo de la central de alarma:

Central de Alarma	Usuarios Disponibles
Premier 412	Usuarios del 1 al 31
Premier 816	Usuarios del 1 al 31
Premier 832	Usuarios del 1 al 63

Los mandos remotos se asignan a los usuarios de la siguiente manera:

1. Seleccione el modo del Técnico poniendo el código del Técnico seguido por **(Menu)** y luego **(9)**.
2. Ponga **(8)(0)** para acceder al menú **Programar Usuarios**.
3. Ponga el número de usuario (2 dígitos) al que le quiere asignar el mando remoto. Por ejemplo, **(0)(1)**.
4. Pulse la tecla **(Area)**, si escucha un tono de error entonces el receptor no se ha instalado o configurado correctamente (vea Instalación del Receptor arriba).
5. Pulse la tecla de desarmado **(1)** en el mando remoto, la central emitirá un tono de aceptación y el mando es asignado al usuario seleccionado.
6. Si es necesario, al usuario también se le puede asignar un código de la forma habitual.

### Quitando los Mandos Remotos

Si ya no se necesita un mando remoto, entonces se debe quitar del sistema. Para quitar un mando remoto de un usuario, prosiga de la siguiente manera:

1. Seleccione el modo del Técnico poniendo el código del Técnico seguido por **(Menu)** y luego **(9)**.
2. Ponga **(8)(0)** para acceder al menú **Programar Usuarios**.
3. Ponga el número de usuario (2 dígitos) al que le quiere quitar el mando remoto. Por ejemplo, **(0)(1)**.
4. Pulse la tecla **(Bypass)**, la central emitirá un tono de aceptación y el mando remoto ya no está asignado al usuario seleccionado. **Nota:** Si el mando remoto fue asignado al usuario 02 en adelante, el código del usuario también se puede borrar.

### Supervisión

Cada detector RadioPlus transmite aproximadamente 12 señales (puling) de supervisión cada 30 minutos. La central de alarma supervisa las señales de puling y genera un fallo de supervisión si cualquier detector no envía una señal en 120 minutos.

El fallo de supervisión se muestra como una zona activa en la pantalla del teclado, y se graba en el registro de eventos de la central. Si el detector que está en fallo envía una señal, el fallo de supervisión se borra.

Cuando se habilita la opción "EN50131-1" (vaya a la pág. 35), el sistema mostrará la zona como "activa" cuando se intenta armar el sistema, si el detector no ha mandado una señal en los últimos 20 minutos.

**Contacto Magnético *RadioPlus***

El Contacto Magnético *RadioPlus* tiene tres entradas, Reed, Mag 1 y Mag 2. La respuesta de la alarma desde la entrada Mag 2 depende de la opción EN50131-1 (vaya a la pág. 35):

Tipo Entrada	EN50131-1	
	Habilitada	Inhabilitada
Reed o Mag 1	Alarma de Zona	Alarma de Zona
Mag 2	Tamper de Zona	Alarma de Zona

## 4. Funcionamiento del Sistema de Alarma

### Introducción

Antes de intentar hacer funcionar el sistema de alarma, asegúrese de que se ha familiarizado con todos los métodos de armado y desarmado abordados en esta sección.

### Códigos de Acceso

- Si se equivoca al introducir su código de acceso, simplemente introduzca el código de acceso correcto.

### Armar y Desarmar el Sistema de Alarma

#### Comprobar si el Sistema está Listo para Armarse

Para ayudar a prevenir fallos durante el armado, cada teclado ha sido provisto con una luz de **Listo**. La luz de **Listo** funciona de la siguiente manera:

- Si la luz de **Listo** está encendida permanentemente, el sistema de alarma está preparado para ser armado.
- Si la luz de **Listo** está parpadeando significa que el sistema de alarma ha omitido zonas y/o zonas de armado obligatorio que están violadas, compruebe estas zonas antes de continuar.
- Si la luz de **Listo** está apagada significa que una o más zonas están violadas, entonces tiene que proteger u omitir estas zonas antes de continuar. Los teclados mostrarán las zonas violadas:



En los teclados LED, las zonas activas se indican con las luces de zona correspondientes

Zona 01 Activa  
Puerta Entrada

Zona 04 Activa  
Puerta del Patio

En los teclados LCD las zonas activas aparecen en secuencia



**NOTA** Si cualquier zona incluida que no está habilitada para "Armado Obligatorio" se viola al final del retardo de salida, esta se clasificará como un error de salida y el sistema de alarma entrará en estado de fallo (alarma interna). Si la campana externa está programada por el instalador, también sonará. Introduzca un código de Acceso del usuario válido para silenciar la alarma.

Una zona sólo estará armada cuando TODAS las particiones asociadas están armadas, pero será desarmada cuando CUALQUIER partición asociada sea desarmada.

#### Armado Total

El modo de armado Total normalmente se usa cuando se sale de las instalaciones. Cuando el sistema está armado en este modo, todas las zonas de detección asignadas a su partición/es serán armadas.

La luz de **Listo** debe estar encendida permanentemente antes de que el sistema de alarma pueda ser armado totalmente.

- Para hacer el armado total del sistema de alarma, siga los siguientes pasos:

1 Introduzca el código de Acceso ( ? ? ? ? )



SI Para Armar?  
MENU Opciones

2 Pulse (Arma)



Por favor Salir  
17:30.21 28/04

La Luz de **Armado** parpadeará y el tono de salida sonará.

3 **Salga de las instalaciones**, cuando el sistema se haya armado el tono de salida parará. El sistema está en Armado Total.



**NOTA** Si ha habilitado la función de Armado Rápido (vea la página 39), entonces puede omitir el paso 1 del procedimiento anterior.

#### Armado Parcial

El modo de armado Parcial normalmente se usa cuando las instalaciones estén ocupadas. Cuando el sistema está armado en este modo, todas las zonas de detección interiores asignadas a su partición/es serán omitidas. Antes de hacer el armado Parcial, compruebe lo siguiente:

- Proteja u omita cualquier zona periférica que esté violada.
- Asegúrese de que ninguna zona periférica se omita sin querer.
- Asegúrese de que Ninguna zona de Armado obligatorio periférica se viole sin querer.

- Para hacer el armado parcial de su sistema de alarma, siga los siguientes pasos:

1 Introduzca el código de Acceso ( ? ? ? ? )



SI Para Armar?  
MENU Opciones

2 Pulse (Rápido)



Premier 816  
17:30.21 28/04

El sistema de Alarma se Armará inmediatamente y la luz de **Armado** parpadeará.

3 El sistema está en Armado Parcial.





**NOTA** Si ha habilitado el armado rápido (vea la página 39) entonces puede omitir el paso 1 del procedimiento anterior.

Si el sistema tiene un *Premier RKP16 Plus* instalado, la luz de Armado parcial también se iluminará cuando el sistema esté en armado parcial.

#### Cancelando el Proceso de Armado

- Para cancelar el proceso de armado durante el retardo de salida, siga los siguientes pasos:

- 1 Introduzca el código de Acceso ( ? ? ? ? )  

- 2 Pulse (Crearm)  





- 3 Se ha cancelado el **Armado** y el sistema de Alarma está ahora Desarmado



Si el sistema sólo tiene una partición, no tendrá que hacer el paso 2.

## Desarmado Durante la Entrada

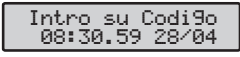
- Para desarmar el sistema de alarma durante la entrada, prosiga de la siguiente manera:

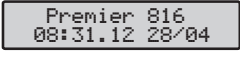

- 1 **Entre en las instalaciones por el punto de entrada designado**, sonará el tono de entrada. Vaya directamente al teclado remoto.  

- 2 Introduzca el código de Acceso ( ? ? ? ? )  

- 3 Parará el tono de entrada y la luz de **Armado** se apagará. El sistema de Alarma está ahora Desarmado.

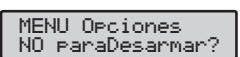

Si no se introduce un código válido antes de que finalice el retardo de la entrada, se producirá una alarma.

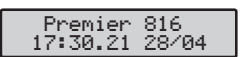
## Desarmado cuando No se está en Entrada

- Para desarmar el sistema de alarma cuando no se está en el modo de entrada, siga los siguientes pasos:

- 1 Introduzca el código de Acceso ( ? ? ? ? )  

- 2 Pulse (Crearm)  

- 3 Se apagará la Luz de **Armado**. El sistema de Alarma está ahora Desarmado.





Si el sistema sólo tiene una partición, no tendrá que hacer el paso 2.

Si ha habilitado la función de Desarmado Rápido (vea la página 39) y el sistema está en armado Parcial, entonces puede omitir el paso 1 del procedimiento anterior.

## Desarmado después de una Alarma

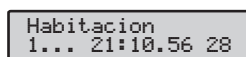
- Para desarmar el sistema de alarma después de una alarma, siga los siguientes pasos:

- 1 Introduzca el código de Acceso ( ? ? ? ? )  

- 2 El sistema está desarmado y la pantalla del teclado muestra el origen de la alarma  





El sistema debe reposicionarse ahora, antes de que pueda armarlo otra vez, vea la página 72 para más detalles sobre la reposición de alarmas.

## Auto Armado Parcial

Si su instalador le habilitó la función de Auto armado parcial, el sistema hará el armado parcial automáticamente, si la zona de entrada/salida (puerta principal) no está activada mientras se intenta hacer el armado total del sistema.

- Para hacer el Auto Armado Parcial de su sistema de alarma, siga los siguientes pasos:

- 1 Introduzca el código de Acceso ( ? ? ? ? )  

- 2 Pulse (Arma)  





Parpadeará la luz de **Armado** y el tono de salida sonará

- 3 **NO abandone las instalaciones** durante el retardo de la salida. Al final del retardo de la salida el sistema de alarma permanecerá armado

## Cambio entre Armado Parcial Retardado e Instantáneo

Cuando se hace el armado Parcial del sistema, las zonas retardadas (puerta principal, etc.) están normalmente retardadas, es decir, cuando se viola una zona retardada, comenzará el reloj de retardo de entrada. Sin embargo, es posible cambiar las zonas de retraso para instantáneas cuando el sistema está en un modo de armado Parcial. Si una zona retrasada es violada cuando el sistema está en el modo de "Armado Parcial Instantáneo", el sistema producirá una alarma inmediatamente.

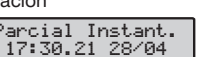
- Para cambiar de Armado Parcial Retardado a Instantáneo, siga los siguientes pasos:

- 1 Asegúrese de que el sistema está **Armado Parcialmente**.
- 2 Mantenga presionada la tecla (Pant) hasta que oiga el tono de confirmación  

- 3 La luz de **Armado** parpadeará rápidamente. El sistema será armado Parcial Instantáneo.

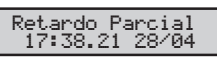

Si el sistema tiene un *Premier RKP16 Plus* instalado, la luz de **Instantáneo** también se iluminará.

- Para cambiar de armado Parcial Instantáneo a Retardado, siga los siguientes pasos:

- 1 Asegúrese que el **Armado Parcial** es instantáneo.
- 2 Mantenga pulsada la tecla (Pant) hasta que oiga el tono de confirmación  

- 3 La luz de **Armado** parpadeará rápidamente. El sistema se **Armará Parcialmente** después de un retardo.



Si el sistema tiene un *Premier RKP16 Plus* instalado, la luz de **Instantáneo** se apagará.

## Armado y Desarmado Particiones







Esta sección cubre el armado y el desarmado de las particiones. Para poder usar estos procedimientos, los siguientes requisitos deben ser configurados:

- El sistema de alarma debe estar dividido en una o más particiones.
- Su código de Acceso debe estar asignado a más de una partición.
- El teclado que está usando para hacer funcionar el sistema de alarma debe estar asignado a particiones múltiples O su código de Acceso habilitado para Acceso Global.

### Armado Total de Particiones

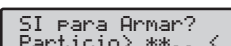
Esta opción le permite armar Totalmente una o más particiones.

► Para armar totalmente las particiones seleccionadas, prosiga de la siguiente manera:

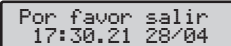
- 1 Introduzca el código de Acceso ( ? ? ? ? )  

- 2 Pulse (Particio)  

- 3 La luz **Listo** parpadeará rápidamente.  
 Pulse (1) - (4) para habilitar/inhabilitar particiones, ej. Pulse (2) para seleccionar la Partición 2.  

- 4 La Partición 2 está ahora seleccionada.  
 Pulse (Armar)                      Pulse (SI)  

- 5 La luz de armado parpadeará y el tono de salida sonará  
**Salga de la partición que se está armando**, cuando la partición haya sido armada el tono de salida parará.  
 La partición seleccionada está ahora totalmente armada.









Si ha habilitado el armado rápido (vea la página 39) entonces puede omitir el paso 1 del procedimiento anterior.

### Armado Parcial de Particiones

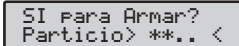
Esta opción le permite armar parcialmente una o más particiones.



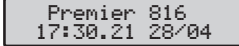



► Para armar parcialmente las particiones seleccionadas, siga los siguientes pasos:

- 1 Introduzca el Código de Acceso ( ? ? ? ? )  

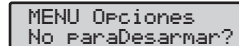
- 2 Pulse (Particio)  

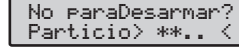
- 3 La luz **Listo** parpadeará rápidamente  
 Pulse (1) - (4) para habilitar/inhabilitar particiones ej. Pulse (1) para seleccionar Partición 1  

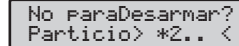
- 4 La partición 1 ha sido seleccionada.  
 Pulse (Particio)  

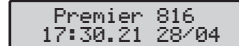
- 5 La/s partición/es seleccionada/s se armarán inmediatamente y la luz de **Armado** parpadeará.  
 Las particiones seleccionadas ahora están parcialmente **armadas**.

### Desarmado de Particiones

Esta opción le permite desarmar una o más particiones.

► Para desarmar las particiones seleccionadas, siga los siguientes pasos:

- 1 Introduzca el código de Acceso ( ? ? ? ? )  

- 2 Pulse (Particio)  

- 3 La luz **Listo** parpadeará rápidamente.  
 Pulse (1) - (4) para habilitar/inhabilitar particiones ej. Pulse (1) para seleccionar partición 2.  

- 4 La partición 2 está ahora seleccionada para desarmarse.  
 Pulse (Desarm)                      Pulse (No)  

- 5 Las particiones seleccionadas son desarmadas.

### Cambio a otra Partición

Normalmente el teclado remoto que usted usa será asignado a una partición específica y por lo tanto, las luces de la zona y de estado de zona indicarán información relevante de la partición asignada. Sin embargo, usted puede cambiar de manera temporal, el teclado remoto a una partición diferente para que las luces de la zona y del estado de la zona le indiquen información relevante a la partición que usted ha seleccionado. Mientras está en este modo, también puede usar su código de Acceso para armar/desarmar la partición que ha seleccionado (siempre que tenga acceso a la partición seleccionada).

Para poder usar la característica de partición cruzada, se recomienda configurar el sistema de la siguiente manera:

- Tiene que habilitar la partición cruzada (vea la página 35).
- El usuario debe estar asignado a particiones múltiples.

- Se debe programar el usuario para "Acceso Exclusivo Para Partición Local", vea la página 63.
- Los teclados remotos sólo deben asignarse a una única partición.

► Para cambiar a otra partición, siga los siguientes pasos:

**1** Pulse **Partición**

**2** Introduzca la Partición **①** - **④**,  
ej. Pulse **②** para seleccionar la Partición 2.

El teclado remoto indicará información relevante para la partición seleccionada.

**NOTA** Después de cambiar a la partición seleccionada, el teclado remoto sólo permanecerá en la partición seleccionada durante 10 segundos después de que se haya presionado la última tecla. Sin embargo, si se introduce un código de acceso del usuario mientras el teclado remoto está en este modo, el teclado remoto permanecerá en la partición seleccionada durante 1 minuto después de que se haya presionado la última tecla.

## Bypass de Zonas

### Bypass Manual de Zonas

Omitir una zona previene que ésta cause una alarma.

**NOTA** Después de omitir una zona manualmente, el bypass permanecerá en su lugar hasta que la zona sea incluida manualmente.

El modo de bypass finalizará si no se presiona ninguna tecla en 60 segundos.

No pueden incluirse zonas de 24 horas si están violadas.

► Para omitir zonas manualmente siga los siguientes pasos:

**1** Introduzca el código de Acceso **①②③④**

**2** Pulse **Bypass**

**3** La luz **Listo** parpadeará rápidamente. Introduzca el Número de la Zona **①②**,  
ej. Intro. **①②** para seleccionar la Zona 2.

**4** La zona seleccionada ha sido omitida. Repetir el paso número 3 para omitir otras zonas.

**5** Una vez que se hayan omitido las zonas seleccionadas pulse:

- Si** / **Armar** para Armado Total
- Parcial** para Armado Parcial
- Menu** para volver al estado inicial de desarmado

**NOTA** Si ha habilitado el armado rápido (vea la página 39) entonces puede omitir el paso 1 del procedimiento anterior.

**NOTA** La luz de **Listo** parpadeará cuando una o más zonas son omitidas. Si el sistema tiene un teclado *Premier RKP8/16 Plus* o un *Premier LCD*, entonces a luz de **Bypass** también se encenderá.

### Incluir Zonas

Para incluir zonas manualmente, realice el procedimiento de bypass manual en una zona que ya esté omitida.

- Las zonas de 24 horas no pueden incluirse si todavía están violadas.
- Si la opción "Reintegrar zonas omitidas en desarmado" está habilitada (vea la página 35) todas las zonas serán incluidas automáticamente cada vez que se desarme el sistema.

### Bypass de Grupo

La función de omisión de grupo le permite omitir un grupo predefinido de zonas. El sistema de alarma tiene hasta cuatro grupos, vea la página 26 sobre la programación de grupos de bypass.

► Para omitir un grupo de zonas, siga los siguientes pasos:

**1** Introduzca el código de Acceso **①②③④**

**2** Introduzca el Grupo a Omitir **①** - **④** seguido de **Bypass**

**3** El teclado mostrará las zonas omitidas. Si fuera necesario las zonas pueden añadirse o quitarse del grupo introduciendo el número de zona correspondiente **①②**  
Ej. Intro. **①⑤** para añadir la Zona 5 al grupo

**4** La zona seleccionada ha sido omitida. Repetir el paso 3 para omitir otras zonas.

**5** Una vez que se hayan omitido las zonas seleccionadas pulse:

- Si** / **Armar** para Armado Total
- Parcial** para Armado Parcial
- Menu** para volver al estado habitual de desarmado



**NOTA** Si ha habilitado la función de Bypass Rápido (vea la página 39), entonces puede omitir el paso 1 del procedimiento anterior.

**NOTA** Cuando se omite una o más zonas, la luz de **Listo** parpadeará y si el sistema tiene el teclado *Premier RKP8/16 Plus* o un *Premier LCD*, entonces la luz de **Bypass** también se encenderá.

## Bypass Rápido y Armado



La función de bypass rápido y armado le permite omitir un grupo de zonas predefinido y armar totalmente y parcialmente el sistema. El sistema de alarma tiene hasta cuatro grupos de zonas. Vea la página 26 sobre la programación de grupos de bypass.

► Para hacer el bypass rápido de un grupo de zonas y hacer el armado total, siga los siguientes pasos:

- 1 Introduzca el Grupo Omitido (1) - (4)
 
- 2 Pulse (Armar) Pulse (si)
 

Las luces de **Armado** y **Listo** parpadearán y sonará el tono de salida.
- 3 Cuando los tonos de salida paran, el sistema está en Armado total con el grupo seleccionado de zonas omitido.

► Para hacer el Bypass Rápido de un grupo de zonas y hacer el armado parcial, siga los siguientes pasos:

- 1 Introduzca el Grupo Omitido (1) - (4)
 
- 2 Pulse (Parar)
 

El sistema de alarma se armará inmediatamente y las luces de **Armado** y **Listo** parpadearán
- 3 El sistema está en Armado Parcial con el Grupo seleccionado de zonas omitido.





**NOTA** Se debe habilitar la función de armado rápido para usar esta función (vea la página 39).

## Reposición de Alarmas

Esta función se usa para reposicionar cualquier alarma y fallo de servicio pendientes. También se usa para reposicionar detectores con indicación de activación de alarma. Por ejemplo: Detectores de Humo.



► Para realizar la función de Reposición, siga los siguientes pasos:

- 1 Introduzca código de Acceso (???)
 
- 2 Pulse (Menu) (0) Pulse (Reset)
 
- 3 El teclado sonará y el sistema de alarma reposicionará todos los detectores activados e intentará borrar las **Alarmas** o **Fallos de Servicio** pendientes.

## Último Registro de Alarma

La central de alarma tiene una memoria que almacena las zonas que causaron una alarma cuando el sistema se armó por última vez.

► Para ver la memoria de alarma, siga los siguientes pasos:

- 1 Introduzca el código de Acceso (???)
 
- 2 Pulse (Menu) (1)
 

El teclado mostrará las zonas que han causado una alarma cuando el sistema fue armado la última vez.
- 3 Pulse (Menu) para volver al estado habitual de desarmado.

## Fallos de Servicio

La respuesta a una condición de Fallo de Servicio se programa por el instalador pero normalmente se limita al zumbido emitido por el teclado. Para silenciar una alarma de Fallo de Servicio, introduzca su código de Acceso.

La luz de **Servicio** parpadeando indica una nueva condición de fallo. El sistema de alarma no se puede armar mientras exista un fallo nuevo. La luz de **Servicio** continuará parpadeando hasta que se reconozca el fallo nuevo, después de esto, se volverá amarilla permanente y el sistema de alarma puede armarse. La luz de **Servicio** permanecerá fija hasta que **todos** los fallos se hayan borrado.

Después de que se haya reconocido un nuevo fallo de Servicio, la luz de **Servicio** volverá a ser fija y amarilla y el sistema de alarma puede armarse. La luz de **Servicio** permanecerá fija y amarilla hasta que se hayan borrado **todos** los fallos.



Los fallos de la corriente de AC y de la línea telefónica pueden tener un retardo programado. La luz de **Servicio** se volverá fija y amarilla inmediatamente en cualquiera de estos fallos, pero no ocurrirá ninguna alarma de Fallo de Servicio (transmisión o alarma audible), a menos que el retardo expire.



**NOTA** Si su instalador ha inhabilitado el reconocimiento del fallo de la AC, la luz de **Servicio** parpadeará "rápidamente" durante la condición de fallo de la AC. El sistema puede armarse sin la necesidad de reconocer este fallo.

## Reconocimiento de un Fallo de Servicio Nuevo

► Los fallos de servicio nuevos pueden reconocerse de la siguiente manera:

- 1 Introduzca el código de Acceso (???)
 
- 2 Pulse (Menu) (2)
 

El teclado mostrará todos los Fallos de Servicio
- 3 Pulse (Menu) o (Reset) para reconocer el fallo y regresar al estado habitual de desarmado.

## Ver Fallos de Servicio

► Los fallos del sistema pendientes pueden verse de la siguiente manera:

1. Pulse la tecla (Menu) seguida de la tecla (2).



- El teclado mostrará cualquier Fallo de Servicio (vea los cuadros).
- Cuando acabe pulse la tecla **(Menu)**.

Fallos de Servicio mostrados en los Teclados LED	
Luz	Condición de Fallo
1	Fallo de la AC
2	Fallo de la Línea Telefónica
3	Alarma de Detector de Humo de 2-Hilos
4	<b>Tamper de la Caja y Entrada Auxiliar:</b> <b>Pulse (4)</b> para ver el tipo, luces 1 - 5 indican: 1 = Tamper de la Caja      4 = Tamper Auxiliar * 2 = Tamper Auxiliar        5 = Tamper de Campana * 3 = PA Auxiliar              * = Modulo de Campana del RU
5	Pérdida de la Fecha u Hora
6	Tamper/Problema de Zona Pulse (6) para ver el número de zona
7	Tamper/Desconexión del Teclado Pulse (7) para ver el número del teclado
8	<b>Fallos de Equipo</b> <b>Pulse (8)</b> para ver tipo de fallo, las luces 1 - 8 indican: 1 = Fallo de la Salida 1 2 = Fallo de la Salida 2 3 = Fallo de la Sirena/Campana 4 = Fallo del Detector de Humo de 2-Hilos 5 = Fusible Auxiliar Falló 6 = Fallo de la Batería 7 = Reloj de Servicio/Periodo de Prueba Fallida 8 = Fallo del Com1 o Fallo de Comunicación
Fallos de Servicio mostrados en Teclados LCD	
LCD	Condición de Fallo
Fallo de AC	Fallo de la AC
Fallo de Línea	Fallo de la Línea Telefónica
Alarma Humo (ZH)	Alarma de Humo de 2-Hilos
Tamper Caja/Aux	Tamper de la Caja
Tamper Auxiliar	Tamper Auxiliar (Entrada Aux)
Tamper Auxiliar	Tamper Auxiliar (Módulo de Campana RU)
Tamper Campana	Tamper Campana (Módulo de Campana RU)
Alarma PA Aux.	PA Auxiliar (Entrada Aux)
Perdida Fecha/Hr	Pérdida de la Fecha u Hora
Tamper Zona > 01	Tamper/Problema de Zona
Tamper Tldo > 1	Tamper/Desconexión del Teclado
Fallo Salida 1	Fallo de la Salida 1
Fallo Salida 2	Fallo de la Salida 2
Fallo Sirena/Cam	Fallo de la Sirena/Campana
Fallo Detec Humo	Fallo del Detector de Humo de 2-Hilos
Fallo Fusib. Aux	Fusible Auxiliar Fallo
Fallo Bateria	Fallo de la Batería
Necesita Servic.	Relojes de Servicio/Fallo Periodo de Prueba
Fallo Coms	Fallo del Com1 o Fallo de Comunicación

## Reposición por el Anti-Código

Esta función se usa normalmente en el Reino Unido donde no se permite que los usuarios reposicionen la central después de una transmisión de alarma. Sin embargo, el usuario puede reposicionar la central de alarma después de haber introducido un número de reposición a distancia único, el cual es proporcionado por su instalador o CRA.

- Para realizar una Reposición por el Anti-código, siga los siguientes pasos:

- Introduzca el código de Acceso (???)



- Pulse **(Menu)**



El teclado mostrará un código de 4 dígitos generado al azar.

- Contactar con la Central Receptora para obtener un Anti-código de reposición.
- Introducir el Anti-código de reposición facilitado por la Central Receptora (???)

Si el código es aceptado, el teclado hará sonar un tono de aceptación y el sistema será reposicionado, regresando al estado habitual de desarmado.

## Encender y Apagar el Timbre

Cuando una zona está habilitada como Timbre, el teclado producirá un tono de timbre siempre que se viole la zona. Esta función le permite encender y apagar la función de Timbre.

- Para encender y apagar las Campanillas, siga los siguientes pasos:

- Introduzca el código de Acceso (???)



- Pulse **(Menu)**





- Si las campanillas estaban apagadas, las encenderá y el teclado hará sonar las campanillas. Si las campanillas estaban encendidas, las apagará y el teclado emitirá un sonido de aceptación.

## Cambiar el Código de Usuario

Todos los usuarios del sistema de alarma pueden cambiar su propio número del código de Acceso.

- Para cambiar su código de Acceso, siga los siguientes pasos:

- 1 Introduzca el código de Acceso ( ? ? ? ? )  

- 2 Pulse (Menu) (5)  

- 3 Introduzca el nuevo Código ( ? ? ? ? )  
 Si el código tiene 4 o 5 dígitos  
 pulse (Armar) o (Si) para aceptar.  

- 4 Vuelva a introducir el Código ( ? ? ? ? )
- 5 El teclado emitirá un tono de aceptación si el Código de Acceso Nuevo fue aceptado. Si oye un tono de error (bajo), por favor repita el procedimiento desde el paso 1.

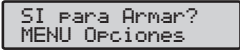
### Ver Registro (Sólo LCD)

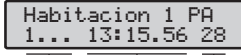
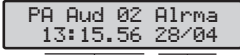
La central de alarma tiene un Registro de Eventos, el cual almacena toda la actividad del sistema, por ejemplo: cuando los usuarios introducen sus códigos para armar y desarmar el sistema, eventos de alarma, fallos, etc. Cada evento indica la hora y la fecha.

► Para ver el registro de Eventos, siga los siguientes pasos:

- 1 Introduzca el código de Acceso ( ? ? ? ? )  

- 2 Pulse (Menu) (6)
- 3
 

Tipo de Evento (Se muestra el Texto de Zona) 	Tipo de Evento (Tipo de Alarma y Nº Zona) 
Particiones   Hora   Día	Hora   Día/Mes
- 4
 



Pulse (Enter) para cambiar la información en la pantalla
- 5
 

Pulse (←) para moverse en el registro.  
 Pulse (Menu) cuando haya acabado.

### Abortar Comunicaciones

Esta opción aborta cualquier comunicación a la Central Receptora de Alarma.

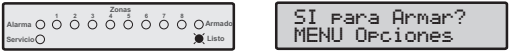
► Para abortar comunicaciones, siga los siguientes pasos:

- 1 Introduzca el código de Acceso ( ? ? ? ? )  

- 2 Pulse (Menu) (7)  

- 3 El teclado sonará y el sistema de alarma abortará todas las comunicaciones a la Central Receptora.

## 5. Especificaciones

### Central de Alarma

#### Alimentación Eléctrica

##### Capacidad Máxima de la Corriente

16.5V <sub>AC</sub> , transformador de 25VA:	1 A <sub>DC</sub>
16.5V <sub>AC</sub> , transformador de 40VA:	1.5A <sub>DC</sub>

Ondulación: <5%

Vea las Notas de Instalación y Seguridad

#### Eléctricas

##### Consumo de Corriente

Corriente en Reposo:	<50mA
Corriente en Alarma:	<150mA

##### Fusibles

Redes (Viene con transformador de 230V <sub>AC</sub> de fábrica):	125mA, 250V, 20mm (Vea Notas de Seguridad 1 y 2)
Redes (Viene con transformador de 115V <sub>AC</sub> de fábrica):	250mA, 250V, 20mm (Vea Notas de Seguridad 1 y 2)
Batería:	1.6A, 250V, 20mm
Auxiliar:	1A, 250V, 20mm
Sirena:	1A, 250V, 20mm
Datos:	1A, 250V, 20mm

##### Capacidad de Batería de Reserva:

1.2Ah a 7Ah  
(Vea Notas de Seguridad 1 y 2)

##### Zonas

Número:	8
Valor del Resistor EOL:	3K3

##### Salidas de la Central

O/P 1 – Supervisada:	1A encendido en 0V
O/P 2 - Supervisada:	1A encendido en 0V
O/P 3 - 8:	100mA encendido en 0V

##### Salidas de Sirena (Supervisadas)

Modo de Altavoz:	Carga mínima 4Ω
Modo de Campana:	1A encendido en 0V

##### Detectores de Humo de 2 Hilos:

ESL429CT  
Sensor del Sistema 2100TS

##### Comunicador Integrado

Protocolos:	Formato de Pulso, Formato Expreso, Formato Rápido, Contacto ID, Nivel SIA 2/3, Beeper y Teléfono móvil
Formato de Marcación:	Pulso o DTMF
REN (Nº de Equivalencias de Líneas Telefónicas):	1
Certificado:	CTR21, DPT-TE-001

#### Ambientales

Temperatura Funcionamiento:	de -10°C a +55°C +14°F a +131°F
Humedad Máxima:	95% sin condensación
Ambiente de Compatibilidad Electro-Magnética:	Residencial/Comercial/Industria I Leve o Industrial

#### Físicas

Dimensiones: 282mm x 225mm x 80mm

### Identificación del Tipo de la Central de Alarma

Cada Placa de Circuito tiene una etiqueta con un código de barra, el cual muestra el código del tipo de producto y el número de serie:



Numero de Serie

Tipo de Código

#### Tipo de Código

#### Descripción

FOT	Premier 412
IFT	Premier 412 con Comunicador ISDN
FTC	Premier 412 con Cargador de Batería de 700mA
NFT	Premier 412 con Cargador de Batería de 900mA
SAF	Premier 412 con Comunicador DPT-TE-001
EOS	Premier 816
IFS	Premier 816 con Comunicador ISDN
ESC	Premier 816 con Cargador de Batería de 700mA
NES	Premier 816 con Cargador de Batería de 900mA
SPL	Premier 816 con Comunicador DPT-TE-001
CPL	Premier 816 Plus
ETT	Premier 832
ITT	Premier 832 con Comunicador ISDN
TTN	Premier 832 con Cargador de Batería de 900mA
SET	Premier 832 con Comunicador DPT-TE-001

### Teclados Remotos

#### Eléctricas

Voltaje de Funcionamiento: 9 - 13.7VDC

#### Consumo de Corriente

Nominal:	35mA
Totalmente encendido:	85mA

#### Indicadores de Zona

Premier RKP4/8/16:	LED (4/8/16)
Premier RKP8/16 Plus:	LED (8/16)
Premier LCD/LCDL:	32 Caracteres (Estándar/Largo)
Premier LCDP/LCDLP:	32 Caracteres (Estándar/Largo)

#### Ambientales

Temperatura Funcionamiento:	de -10°C a +55°C +14°F a +131°F
Humedad Máxima:	95% sin condensación
Ambiente de Compatibilidad Electro-Magnética:	Residencial/Comercial/Industria I Leve o Industrial

**Físicas**

**Dimensiones:**

Premier RKP4/8/16	140mm x 105mm x 35mm
Premier RKP8/16 Plus/LCD	145mm x 115mm x 30mm

**Peso de Embalaje:** 380g

**Expansor Remoto de Zonas**

**Eléctricas**

**Voltaje de Funcionamiento:** 9 - 13.7V<sub>dc</sub>

**Consumo de Corriente**

Nominal:	35mA
En Alarma con Altavoz:	180mA

**Zonas**

Número:	8
Valor del Resistor EOL:	3K3

**Salida del Altavoz:** Carga Mínima 4Ω

**Salidas**

O/P 1 y OP 2: 100mA encendido en 0V

**Ambientales**

**Temperatura de Funcionamiento:**

-10°C a +55°C  
+14°F a +131°F

**Humedad Máxima:** 95% sin condensación

**Ambiente de Compatibilidad Electro-Magnética:** Residencial/Comercial/Industria I Leve o Industrial

**Físicas**

**Dimensiones:** 145mm x 115mm x 30mm

**Peso de Embalaje:** 260g aprox.

**Expansor Local de Zonas**

**Eléctricas**

**Voltaje de Funcionamiento:** 9 - 13.7V<sub>dc</sub>

**Consumo de Corriente:** 35mA

**Conexión:** Se enchufa a la central de alarma

**Zonas**

Número:	8
Valor del Resistor EOL:	3K3

**Ambientales**

**Temperatura de Funcionamiento:**

-10°C a +55°C  
+14°F a +131°F

**Humedad Máxima:** 95% sin condensación

**Ambiente de Compatibilidad Electro-Magnética:** Residencial/Comercial/Industria I Leve o Industrial

**Físicas**

**Dimensiones:** 83mm x 50mm x 12mm

**Peso de Embalaje:** 50g

**Notas de Seguridad**

1. El voltaje de la corriente eléctrica no es ajustable cuando el transformador viene instalado de fábrica-vea la etiqueta en el transformador.

2. Quitar el transformador instalado en la fábrica, está prohibido e invalidaría la garantía del producto.
3. Sólo use baterías del tipo indicado.
4. Deshágase de las baterías usadas de manera segura, siguiendo las instrucciones del fabricante.
5. Coloque la batería dentro de la central, en el hueco provisto.
6. Este equipo fue diseñado para ser usado exclusivamente en lugares interiores secos.
7. Siempre que reemplace un fusible, observe que sea del mismo tipo y categoría- no seguir estas indicaciones resulta peligroso e invalida la garantía del producto. Los fusibles deben cumplir la norma IEC 127.
8. NO guarde la bolsa precintada dentro de la central.

**Normas Europeas**

Las centrales Premier 412 y 816 cumplen la Ley de Bajo Voltaje de la Unión Europea (UE) 73/23/CEE (enmendada por 93/68/CEE) y la Ley de Compatibilidad Electro-Magnética 89/336/CEE (enmendada por 92/31/CEE y por la 93/68/CEE).

La marca CE indica que este producto cumple los requisitos Europeos de seguridad, salud, medio ambiente y protección al cliente.

Este producto es adecuado para usarse con sistemas diseñados para cumplir con la norma PD 6662: 2004 (EN 50131-1: 2004) en el grado 2 y clase ambiental II.

**EN 50131-1/ 6 y PD 6662**

Para cumplir con los requisitos de las normas EN 50131-1, EN 50131-6 y PD 6662 el sistema debe ser programado y configurado de la siguiente manera:

- Se deben programar los Requisitos de la norma EN50131-1 como "Habilitado", vea la página 35.
- La opción de "Muestra Permanente del Estado en el Teclado" debe programarse como 'Inhabilitado' en todos los teclados remotos, vea la página 38. Además, el reloj de "Retardo de Cortesía" no debe programarse para más de 180 segundos, vea la página 37.
- Los relojes del "Retardo de Entrada de la Partición" no deben programarse para más de 45 segundos, vea la página 35.
- Los relojes del "Retardo de la Campana de la Partición" no deben programarse para más de 10 minutos, vea la página 35.
- Los relojes de "la Duración de la Campana de la Partición" deben programarse entre 2 y 15 minutos, vea la página 35.
- Las opciones de "Armado Rápido", "Desarmado Rápido" y "Bypass Rápido" deben Programarse como "Inhabilitadas" en todos los teclados remotos, vea la página 39.
- La opción "Alarma del Tamper Causa un Problema Mientras el Sistema está Desarmado" debe estar "Habilitada", vea la página 34.
- No instale más de 10 contactos magnéticos por zona.
- No instale más de un detector sin indicación de activación de alarma por zona.
- No mezcle contactos magnéticos y detectores sin indicación de activación de alarma en una zona.

- Para instalaciones de Grado 2 el tiempo de la batería de reserva tiene que ser de 12 horas. Para cumplir con este requisito, la corriente máxima que puede ser cogida del sistema es la siguiente:

Transformador	Batería de Reserva	Corriente Máxima
16.5V <sub>AC</sub> , 25VA	7.0Ah	600mA
16.5V <sub>AC</sub> , 40VA	17.0Ah	1.3A

## Garantía

Todos los productos Texecom son diseñados para un funcionamiento confiable y tranquilo. La calidad se controla cuidadosamente a través de exhaustivas pruebas informatizadas. Como resultado, la central de alarma viene avalada por una garantía de dos años contra defectos de material o de mano de obra.

Como la central de alarma no constituye un sistema de alarma completo sino una parte de él, Texecom no se hace responsable por cualquier daño basado en una reclamación de que la central de alarma no funciona correctamente.

Debido a nuestra política de mejora continua, Texecom se reserva el derecho de cambiar las especificaciones sin previo aviso.

# 6. Guía de Referencia Rápida

Menú	Función	Pág.
<b>Programación de Zonas</b>		
①①①	<b>Todas las Opciones de Zona</b>	23
①①①	<b>Tipo de Zona</b>	23
①①①	Vacía	①①① Tamper de 24 Horas
①①①	Retardo 1	①①① Problema
①①②	Retardo 2	①①② Gas 24 Horas
①①③	Seguidor Interior	①①③ Agua 24 Horas
①①④	Instante Interior	①①④ Temperatura Alta 24 Hr
①①⑤	Instante Periférico	①①⑤ Temperatura Baja 24 Hr
①①⑥	Incendio	①①⑥ Interruptor Momentáneo
①①⑦	PA Silenciosa	①①⑦ Interruptor Mantenido
①①⑧	PA Audible	①①⑧ Pulse para Armar
①①⑨	Médico	
①①②	<b>Cableado de Zona</b>	24
①	Normalmente Cerrado	⑤ Fin de Línea Simple – Tamper C/A
②	Normalmente Abierto	⑥ Fin de Línea Simple – Tamper C/C
③	Fin de Línea Simple - N/C y N/A	⑦ Fin de Línea Doble
④	Fin de Línea Simple - N/A (Incendio)	⑧ Zona Doblada
⑤	Fin de Línea Simple - N/C	⑨ Fin de Línea Triple
①①③	<b>Atributos 1 de Zona</b>	24
①	Habilitar Tonos de Alarma Instantáneos	⑤ Habilitar Luz Estroboscópica Instantánea
②	Habilitar Campana	⑥ Habilitar Campanillas del Usuario
③	Campana Retardada	⑦ Habilitar Retardo de la Transmisión
④	Campana Intermitente	⑧ Habilitar Transmisión
①①④	<b>Atributos 2 de Zona</b>	25
①	Habilitar Bypass Manual	⑤ Habilitar Cruce de Zonas
②	Habilitar Bypass en Armado Parcial	⑥ Habilitar Periodo de Prueba Parcial
③	Habilitar Armado Obligatorio	⑦ Habilitar Rearmado Específico de Zona
④	Tiempo de Respuesta Rápido	⑧ Habilitar Doble Toque
①①⑤	<b>Atributos 3 de Zona</b>	25
①	Cambio a Retardo 1 en Armado Parcial	
②	Cambio a Seguidor en Armado Parcial	
③	Aviso de Zona (* Interruptor es de Armado Instantáneo)	
④	Auto Reintegrar en Armado Obligatorio (* El interruptor Armará/Desarmará Parcialmente)	
⑤	Inhabilitar Interruptor cuando está en Armado Total	
⑥	Inhabilitar Fallos de Salida (* Inhabilitar Auto Armado)	
⑦	Retardo de Salida Truncada (* Sólo Supervisión)	
⑧	Prueba de Caminar Obligatoria	
* Atributos para Zonas de Tipo Interruptor		
①①⑥	<b>Particiones de Zona y Grupos de Bypass</b>	26
①	Habilitado para Partición 1	⑤ Habilitar para Bypass Grupo 1
②	Habilitado para Partición 2	⑥ Habilitar para Bypass Grupo 2
③	Habilitado para Partición 3	⑦ Habilitar para Bypass Grupo 3
④	Habilitado para Partición 4	⑧ Habilitar para Bypass Grupo 4
①①⑦	<b>Texto de Zona</b>	26

Menú	Función	Pág.
① .,?!@ "- &	⑦ p q r s 7 P Q R S	
② a b c 2 A B C	⑧ t u v 8 T U V	
③ d e f 3 D E F	⑨ w x y z 9 W X Y Z	
④ g h l 4 G H I	⑩ Espacio 0, # *	
⑤ j k l 5 J K L	↔ Mover el cursor Derecha/Izquierda	
⑥ m n o 7 M N O	⏪ Retroceder (borrar)	
<b>Programación de las Particiones</b>		
②①①	<b>Tiempo de Salida de la Partición</b>	28
②①①	<b>Retardo 1 de Entrada de la Partición</b>	28
②①②	<b>Retardo 2 de Entrada de la Partición</b>	28
②①③	<b>Retardo del Comunicador de la Partición</b>	28
②①④	<b>Retardo de la Campana de la Partición</b>	28
②①⑤	<b>Duración de la Campana de la Partición</b>	28
②①⑥	<b>Opciones de la Partición</b>	28
①	Habilitar Modo de Auto Bypass	
②	La Salida en Armado Parcial es Silenciosa	
③	Habilitar el Armado a Distancia	
④	Habilitar el Desarmado a Distancia	
⑤	Habilitar los Tonos Locales de Salida	
⑥	La Entrada en Armado Parcial cambia a Instantánea	
⑦	La Salida en Armado Parcial es Inmediata	
⑧	Sólo Iniciar Salida cuando la Partición esté Lista	
②①⑦	<b>Auto Armado/Desarmado de la Partición</b>	29
①	Armar con Reloj de Control 1	⑤ Desarmar con Reloj Control 1
②	Armar con Reloj de Control 2	⑥ Desarmar con Reloj Control 2
③	Armar con Reloj de Control 3	⑦ Desarmar con Reloj Control 3
④	Armar con Reloj de Control 4	⑧ Desarmar con Reloj Control 4
②①⑧	<b>Particiones de Equipo</b>	29
①	Particiones de Entrada Auxiliar	② Particiones de Sonido de la Campana
③	Particiones de la Campana de la Central	③ Enmascarada en Armado
<b>Programación de las Opciones Globales</b>		
③①①	<b>Relojes del Sistema</b>	32
①①①	Retardo del Fallo de AC	①①⑦ Abortar Transmisión
①①①	Retardo del Fallo de la Línea Telefónica	①①⑧ Intervalo de la Transmisión de Prueba
①①②	Tiempo de Cruce de Zona	①①⑨ Retardo de Cortesía
①①③	Tiempo del Periodo de Prueba de la Zona	①①⑩ Reloj de Servicio
①①④	Reposición del Retardo de la Transmisión	①①① Retardo del Detector de Humo de 2 Hilos Verificado
①①⑤	Tiempo de Pulso Corto de la Salida	①①② Retardo de la Confirmación de la Alarma
①①⑥	Tiempo de Respuesta de la Zona	①①③ Periodo de Tiempo de Actividad
		①①④ Pull IP Cada
③①①	<b>Contadores/Niveles del Sistema</b>	33
①	Cuenta del Rearmado Específico de Zonas	② Volumen de las Campanillas
③	Volumen del Altavoz de la Central	③ Ajuste del Reloj
③①②	<b>Relojes de Control del Sistema</b>	33
③①③	<b>Opciones 1 del Sistema</b>	33

Menú	Función	Pág.
①	Reloj = Cristal	
②	Supervisión de la Conexión de la Batería	
③	Carga de la Batería Dinámica Probada	
④	La MNV de la Central está Bloqueada	
⑤	Ahorro de Energía Durante Fallo de la Corriente AC	
⑥	Fallo de Línea Anula el Retardo de la Campana	
⑦	Detección de Humo de Dos Hilos en la Salida 1	
⑧	Convertir la Salida de la Sirena de Voltaje a Altavoz	
③ ④	<b>Opciones 2 del Sistema</b>	34
①	Alarmas de Tamper Causan un Problema Mientras el Sistema está Desarmado	
②	Alarmas de Tamper Causan un Problema Mientras el Sistema está en Armado Parcial	
③	Aplazar la Transmisión de las Reposiciones de los Eventos que no Ocurren en Zonas	
④	Usar el Reloj de Retardo para Aplazar la Reposición de los Eventos que No Ocurren en Zonas	
⑤	Detener la Función del Interruptor Sobre el Tamper Fin de Línea	
⑥	El Armado Total Anula el Retardo de la Transmisión de la Alarma	
⑦	Aplazar la Transmisión de la Reposición de Zonas	
⑧	Usar el Reloj de Retardo para Aplazar Reposiciones de Zonas	
③ ⑤	<b>Opciones 3 del Sistema</b>	34
①	Error de Salida en Armado Total No Hace Sonar la Campana	
②	Prueba de Zona – Silencio cuando No hay Violación	
③	Luz de Estado de Alarma indica Incendio	
④	Habilitar Tonos de Entrada/Salida para el Altavoz de la Central	
⑤	Habilitar Cruce de Particiones	
⑥	Habilitar las Normas EN 50131-1	
⑦	Reintegrar las Zonas Omitidas en el Desarmado	
⑧	Invertir la Salida de la Sirena de la Central	
③ ⑥	<b>Opciones del Hardware</b>	35
①	La Salida 1 de la Central está Supervisada para Fallos	
②	La Salida 2 de la Central está Supervisada para Fallos	
③	Salida de la Sirena/Campana está Supervisada para Fallos	
④	Interruptor del Tamper de la Caja de la Central está Supervisado	
⑤	Fusible Auxiliar está Supervisado para Fallos	
⑥	Batería está Supervisada para Fallos	
⑦	La Corriente Eléctrica AC está Supervisada	
⑧	La Línea Telefónica está Supervisada	
③ ⑦	<b>Opciones de la Entrada Auxiliar</b>	35
①	No Se Usa	
②	Tamper Auxiliar	
③	Reposición a Distancia	
④	Monitor de la Línea Telefónica	
⑤	Alarma de Pánico	
⑥	Alarma de Pánico Silenciosa	
⑦	Entrada del Interruptor con Indicación de Alarma	
⑧	Interruptor Momentáneo	
③ ⑧	<b>Opciones Diversas 1</b>	36
①	Habilitar Sonido de Campana en Armado/Desarmado TOTAL	
②	Habilitar Sonido de Campana en Armado/Desarmado PARCIAL	
③	Inhabilitar el Reconocimiento de Fallo de la AC	
④	Inhabilitar Transmisión de Abrir/Cerrar en el Armado Parcial	
⑤	El Reloj de Doble Toque/Cruce está en Minutos	
⑥	Inhabilitar el Bypass de Zona Cuando está Armado	
⑦	Zonas Activadas Causan Alarma Durante la Salida	
⑧	El Reloj de Control 4 Realiza la Prueba de la Batería	
③ ⑨	<b>Opciones Diversas 2</b>	36

Menú	Función	Pág.
①	Inhabilitar el Reconocimiento del Fallo de Servicio	
②	Habilitar la Reposición de Alarmas por el Usuario	
③	Inhabilitar la Impresión en Pantalla	
④	Habilitar el Módulo de Campana y las Opciones para el Reino Unido	
⑤	Habilitar las Opciones DD 243:2002	
⑥	Habilitar la Confirmación Después de que se Acabe el Tiempo de Entrada	
⑦	Invertir el Funcionamiento de la Entrada Auxiliar	
⑧	Cambio de Horario de Verano/Invierno Automático	
<b>Programación de los Teclados Remotos</b>		
④ ①	<b>Opciones 1 del Teclado Remoto</b>	38
①	Funcionamiento de la Partición 1	
②	Funcionamiento de la Partición 2	
③	Funcionamiento de la Partición 3	
④	Funcionamiento de la Partición 4	
⑤	Muestra Permanente del Estado del Teclado	
⑥	Pulse Cualquier Tecla para Mostrar	
⑦	Mostrar Zonas Contra Particiones	
⑧	Marcación de Códigos Incorrectos = Tamper de Código	
④ ①	<b>Opciones 2 del Teclado Remoto</b>	38
①	Tamper del Código Causa Alarma de Tamper	
②	Activación del Teclado de Alarma de Incendio	
③	Activación del Teclado de Alarma Médica	
④	Activación del Teclado de Alarma PA	
⑤	La Alarma PA del Teclado es Silenciosa	
⑥	Armado Rápido con la Tecla ARMAR del Teclado	
⑦	Desarmado Rápido con la Tecla DESARMAR del Teclado	
⑧	Bypass Rápido con la Tecla BYPASS del Teclado	
④ ②	<b>Opciones 3 del Teclado Remoto</b>	39
①	Tonos de Alarma de Incendio Desde el Teclado	
②	Tonos de Alarma de Robo Desde el Teclado	
③	Tonos de Servicio Desde el Teclado	
④	Tonos de Aceptación Desde el Teclado	
⑤	Tonos de Error Desde el Teclado	
⑥	Tonos de Campanillas Desde el Teclado	
⑦	Tonos de Entrada Desde el Teclado	
⑧	Tonos de Salida Desde el Teclado	
④ ③	<b>Opciones 4 del Teclado Remoto</b>	39
①	Habilitar las Zonas del Teclado ( <i>RKP8/16 Plus y Premier LCD/LCDL</i> )	
②	Inhabilitar el Tamper de la Tapa del Teclado	
③	Cambio de Zona por 4	
④	Cambio de Zona por 8	
⑤	Cambio de Zona por 16	
<b>Programación de los Expansores Remotos</b>		
⑤ ①	<b>Particiones del Expansor</b>	41
①	Funcionamiento de la Partición 1	
②	Funcionamiento de la Partición 2	
③	Funcionamiento de la Partición 3	
④	Funcionamiento de la Partición 4	
⑤ ①	<b>Tonos del Expansor</b>	41
①	Tonos de Alarma de Incendio desde el Expansor	
②	Tonos de Alarma de Robo desde el Expansor	
③	Tonos de Servicio desde el Expansor	
④	Tonos de Aceptación desde el Expansor	
⑤	Tonos de Error desde el Expansor	
⑥	Tonos de Campanilla desde el Expansor	
⑦	Tonos de Entrada desde el Expansor	
⑧	Tonos de Salida desde el Expansor	
⑤ ②	<b>Nivel del Volumen del Expansor</b>	41
<b>Programación de las Salidas del Sistema</b>		

Menú	Función	Pág.
⑥①①	Salidas de la Central	43
⑥①②	Canales de Formato Rápido	43
⑥①③	Salidas del Expansor 1	43
⑥①④	Salidas del Expansor 2	43
⑥①⑤	Salidas del Expansor 3	43
⑥①⑥	Salidas del Teclado Remoto	43
<b>① Tipos de Salidas del Sistema</b>		
00 Cortesía	15 Fallo de Servicio	
01 Transmisión con Éxito	16 Fallo de la Salida 1	
02 80% del Registro Lleno	17 Fallo de la Salida 2	
03 Modo de Programa Seleccionado	18 Fallo de la Sirena/Campana	
04 Descarga en Progreso	19 Fallo del Detector de Humo	
05 Cuenta Atrás del Armado Cronometrado	20 Fallo del Fusible Aux.	
06 Periodo de Prueba de Zona Activo	21 Fallo de la Batería	
07 Periodo de Prueba de Zona Fallido	22 Necesita Servicio/Fallo de la Prueba	
08 Fallo de la AC	23 No Logra Comunicar	
09 Fallo de la Línea Telefónica	24 Reloj de Control 1 Activo	
10 Alarma de Humo	25 Reloj de Control 2 Activo	
11 Alarma de Tamper Caja/Aux.	26 Reloj de Control 3 Activo	
12 Pérdida de la Fecha/Hora	27 Reloj de Control 4 Activo	
13 Problema/Tamper de Zona	28 Salida 1 del PC	
14 Tamper/Desconexión del Teclado	29 Salida 2 del PC	
	30 Prueba de Caminar	
	31 Alarma Confirmada	
	32 CRA 2 Activa	
	33 Zonas Bloqueadas	
<b>② Tipos de Salidas de la Partición</b>		
00 Alarma PA	18 Listo	
01 Alarma de Coacción	19 Bypass	
02 Alarma de Robo	20 Reposición del Detector en Salida	
03 Alarma Médica	21 Reposición del Detector en Reset	
04 Alarma de Agua 24 Horas	22 Una pulsación en Armado	
05 Alarma de Gas 24 Horas	23 Dos pulsaciones en Armado	
06 Alarma de Temperatura Baja 24 Horas	24 Campanillas	
07 Alarma de Temperatura Alta 24 Horas	25 Golpe en la Puerta	
08 Tamper	26 Tiempo de Cruce de Zona Activo	
09 Problema	27 Un Solo Pulso en Desarmado	
10 Incendio	28 Se Necesita Reposición	
11 Fallo de Incendio	29 Se Necesita Reconocimiento	
12 Campana	30 Alarma Confirmada	
13 Luz Estroboscópica	31 Abortar Alarma	
14 Entrada	32 Armado Total	
15 Salida	33 Armado Total/Salida	
16 Armada	34 Detector con Indicación de Alarma	
17 Armado Parcial	35 Armado/Alarma	
18 Listo	36 Armado Fallido	
<b>③ Tipos de Salida de Zona</b>		
①① - ③②	Imitar	
Zona 01 - 32		
③③ - ⑥④	Alarma	
Zona 01 - 32		
<b>Atributos de Salida</b>		
1 Partición 1		
2 Partición 2	7 Indicando Alarma	
3 Partición 3	8 Intermitente	
4 Partición 4		
5 Prueba del Usuario		
6 Invertida		

Menú	Función	Pág.
<b>Programación del Comunicador</b>		
⑦①①	Opciones del Comunicador	49
①	Habilita el Comunicador Integrado	
②	Habilitar Marcar con DTMF	
③	Después del 3er Intento Cambia a Opción de Marcar con Pulso	
④	Habilitar la Marcación de Pulso Europea	
⑤	Habilitar la Transmisión de Prueba Automática	
⑥	Habilitar Cancelación de la Llamada en Espera	
⑦	Habilitar el Apoyo a la Central Receptora de Alarma (CRA)	
⑧	Habilitar la Marcación a Ciegas	
⑦①②	Menú del Comunicador de la CRA 1	49
<b>① Números Telefónicos Primarios y Secundarios</b>		
<b>① Números de Cuenta (particiones 1-4)</b>		
<b>② Tipo de Protocolo:</b>		
①	Inhabilitado	
①	Formato de Pulso	
②	Formato Expreso	
③	Formato Rápido/ Módulo de Voz	
④	Contacto ID	
⑤	Nivel SIA 2/3	
⑥	Beeper	
⑦	Teléfono Móvil	
<b>③ Intentos de Marcar</b>		
<b>④ Opciones de la Partición:</b>		
①	Transmisión para la Partición 1	
②	Transmisión para la Partición 2	
③	Transmisión para la Partición 3	
④	Transmisión para la Partición 4	
<b>⑤ Opciones de Transmisión:</b>		
①	Transmitir Alarma de Prioridad y Cancelar Eventos	
②	Transmitir Alarma y Cancelar Eventos	
③	Transmitir Eventos de Abrir y Cerrar	
④	Transmitir Eventos de Bypass e Inclusión	
⑤	Transmitir Eventos de Alarma de Servicio	
⑥	Transmitir Eventos de Alarma de Tamper	
⑦	Transmitir Eventos de transmisión de Prueba	
⑧	Transmitir Reposición de Eventos	
<b>⑥ Opciones de Formato de Pulso:</b>		
①	Usa Conductor de 1900Hz	
②	Usa Tasa de Baud de 40 PPS	
③	Habilitar Paridad	
④	Usa Eventos de 2 Dígitos	
⑤	Usa Handshake de 2300Hz	
⑥	Usa Kiss-Off de 2300Hz	
⑦	Usa Formato Rápido/Lento	
<b>⑦ Transmisión de Canales de Formato Rápido</b>		
①	Transmite Canal 1 de Formato Rápido	
②	Transmite Canal 2 de Formato Rápido	
③	Transmite Canal 3 de Formato Rápido	
④	Transmite Canal 4 de Formato Rápido	
⑤	Transmite Canal 5 de Formato Rápido	
⑥	Transmite Canal 6 de Formato Rápido	
⑦	Transmite Canal 7 de Formato Rápido	
⑧	Transmite Canal 8 de Formato Rápido	
<b>⑧ Opciones de Protocolo:</b>		
①	Inhabilitar Bloque Modificador SIA/Habilita Módulo de Voz	
②	Inhabilitar Eventos Separados para cada Partición	
③	Finalización del Beeper = * (Estrella)	
④	Enviar dos Veces la Finalización del Beeper/Enviar Text o SIA	
⑤	Tonos DTMF del Beeper = 500mS	
⑥	Inhabilitar las Reposiciones de Zona	
⑦	Tono de Reconocimiento de la Comunicación	
⑧	Conectar a través de IP	
⑦①③	Menú del Comunicador de la CRA 2	52
⑦①④	Canales de Reposición de Formato Rápido	53



Menú	Función	Pág.
①	Transmite reposición en el Canal 1	
②	Transmite reposición en el Canal 2	
③	Transmite reposición en el Canal 3	
④	Transmite reposición en el Canal 4	
⑤	Transmite reposición en el Canal 5	
⑥	Transmite reposición en el Canal 6	
⑦	Transmite reposición en el Canal 7	
⑧	Transmite reposición en el Canal 8	
⑦④	<b>Canales de Abrir/Cerrar de Formato Rápido</b>	53
①	Transmite Abrir/Cerrar en el Canal	
②	Transmite Abrir/Cerrar en el Canal 2	
③	Transmite Abrir/Cerrar en el Canal 3	
④	Transmite Abrir/Cerrar en el Canal 4	
⑤	Transmite Abrir/Cerrar en el Canal 5	
⑥	Transmite Abrir/Cerrar en el Canal 6	
⑦	Transmite Abrir/Cerrar en el Canal 7	
⑧	Transmite Abrir/Cerrar en el Canal 8	
⑦⑤	<b>Cancelar la Llamada en Espera</b>	53
<b>Programación de las Opciones de Descarga</b>		
⑦⑥	<b>Menú de Carga/Descarga</b>	56
⑩	<b>Opciones de Descarga:</b>	
①	Habilitar Carga/Descarga Atendida	
②	Habilitar Retrollamada Desatendida	
③	Cancelar el Contestador Automático con 2 Llamadas	
④	Restringir la Carga/Descarga cuando el Sistema está Armado	
⑤	Cargar/Descargar cuando el Sistema está en Armado Parcial	
⑥	Desconectar la Línea de Teléfono	
①	Número de Retrollamada de la Carga/Descarga	
②	Contraseña UDL	
③	Intentos de Marcar de la Carga/Descarga	
④	Recuento de Llamadas de la Carga/Descarga	
⑤	Tipo de Dispositivo en el Com1	
⑥	Dirección y Puerto del ComIP	
⑦	Puerta de Enlace del ComIP	
⑧	Subred del ComIP	
<b>Programación de los Códigos de Transmisión</b>		
⑦⑦	<b>Códigos de Alarma/Reposición de Zona</b>	58
⑦⑧	<b>Códigos de Bypass/Inclusión de Zona</b>	58
⑦⑨	<b>Códigos de Alarma/Reposición de Eventos que no Ocurren en Zonas</b>	59
<b>Programación de Usuarios</b>		
⑧⑩	<b>Programación del Usuario</b>	61
⑧①	<b>Opciones 1 del Usuario</b>	61
①	Habilitar para la Partición 1	
②	Habilitar para la Partición 2	
③	Habilitar para la Partición 3	
④	Habilitar para la Partición 4	
⑤	Permitir el Armado	
⑥	Permitir Bypass	
⑦	Permitir Desarmado	
⑧	Permitir las Funciones del Usuario	
⑧②	<b>Opciones 2 del Usuario</b>	62
①	Habilitar Código de Acceso de Una Sola Vez	
②	Código con Límite de Tiempo con el Reloj de Control 1	
③	Habilitar Transmisión Abierta	
④	Habilitar Transmisión Cerrada	
⑤	Habilitar el Usuario como Código de Coacción	
⑥	Activar la Salida de Golpe en la Puerta	
⑦	Permitir Silenciar la Campana/Sirena Global	
⑧	Inhabilitar el Acceso a Distancia	
⑧③	<b>Opciones 3 del Usuario</b>	62

Menú	Función	Pág.
①	Permitir la Programación del Código de Técnico	
②	Permitir Bloquear la Memoria No Volátil (MNV)	
③	Permitir la Programación del Técnico	
④	Permitir la Transmisión de la Llamada de Prueba	
⑤	Permitir Reconocimiento de Alarma/Fallo	
⑥	Permitir la Programación del Usuario	
⑦	Permitir la Programación del Código del Usuario	
⑧	Sólo Acceso a la Partición Local	
⑧④	<b>Texto de Usuario</b>	63
①	. , ? ! @ " - &	⑦ p q r s 7 P Q R S
②	a b c 2 A B C	⑧ t u v 8 T U V
③	d e f 3 D E F	⑨ w x y z 9 W X Y Z
④	g h 1 4 G H I	⑩ Espacio 0 , # *
⑤	j k 1 5 J K L	↔ Mover el Cursor Derecha/izquierda
⑥	m n o 7 M N O	⏪ Retroceder (borrar)
⑧⑤	<b>Programación de Usuarios Estándar</b>	63
⑧⑥	<b>Volver TODOS los Usuarios a Programación de Fábrica</b>	63
<b>Utilidades y Pruebas del Sistema</b>		
⑨⑩	<b>Prueba de Caminar</b>	65
⑨①	<b>Prueba de los Altavoces y Salidas</b>	65
①	Probar los Altavoces	④ Probar las Salidas
②	Probar las Campanas	⑤ Probar la Pantalla de LCD
③	Probar las Luces Estroboscópicas	
⑨②	<b>Enviar la Llamada de Prueba</b>	65
⑨③	<b>Habilitar Acceso a Distancia/del Técnico</b>	65
⑨④	<b>Iniciar Retrollamada</b>	65
⑨⑤	<b>Programación de la Hora</b>	65
⑨⑥	<b>Programación de la Fecha</b>	65
⑨⑦	<b>Programación del Texto</b>	65
①	. , ? ! @ " - &	⑦ p q r s 7 P Q R S
②	a b c 2 A B C	⑧ t u v 8 T U V
③	d e f 3 D E F	⑨ w x y z 9 W X Y Z
④	g h 1 4 G H I	⑩ Espacio 0 , # *
⑤	j k 1 5 J K L	↔ Mover el Cursor a la Derecha/izquierda
⑥	m n o 7 M N O	⏪ Retroceder (borrar)
⑨⑧	<b>Impresión de 100 Eventos</b>	65
⑨⑨	<b>Desconexión del Ingeniero</b>	72

<b>Fallos de Servicio Mostrados en los Teclados LED</b>	
Luz	Condición de Fallo
1	<b>Fallo de la AC</b>
2	<b>Fallo de la Línea Telefónica</b>
3	<b>Alarma de Detector de Humo de 2-Hilos</b>
4	<b>Tamper de la Caja y Entrada Auxiliar:</b> <b>Pulse ④</b> para ver el tipo, luces 1 - 5 indican: 1 = Tamper de la Caja      4 = Tamper Auxiliar * 2 = Tamper Auxiliar        5 = Tamper de Campana * 3 = PA Auxiliar                * = Módulo de Campana del RU
5	<b>Pérdida de la Fecha u Hora</b>
6	<b>Tamper/Problema de Zona</b> <b>Pulse ⑥</b> para ver el número de zona
7	<b>Tamper/Desconexión del Teclado</b>

	<b>Pulse</b> (7) para ver el número del teclado
<b>8</b>	<b>Fallos de Equipo</b> <b>Pulse</b> (8) para ver tipo de fallo, luces 1 - 8 indican: 1 = Fallo de la Salida 1 2 = Fallo de la Salida 2 3 = Fallo de la Sirena/Campana 4 = Fallo del Detector de Humo de 2-Hilos 5 = Fusible Auxiliar Falló 6 = Fallo de la Batería 7 = Reloj de Servicio/Periodo de Prueba Fallido 8 = Fallo del Com1 o Fallo de Comunicación

**Fallos de Servicio mostrados en los Teclados LCD**

LCD	Condición de Fallo
Fallo de AC	Fallo de la AC
Fallo de Linea	Fallo de la Línea Telefónica
Alarma Humo (ZW)	Alarma de Humo de 2-Hilos
Tamper Caja/Aux	Tamper de la Caja
Tamper Auxiliar	Tamper Auxiliar (Entrada Aux)
Tamper Auxiliar	Tamper Auxiliar (Módulo de Campana del RU)
Tamper Campana	Tamper Campana (Módulo de Campana del RU)
Alarma PA Aux	PA Auxiliar (Entrada Aux)
Perdida Fecha/Hr	Pérdida de la Fecha u Hora
Tamper Zona > 01	Tamper/Problema de Zona
Tamper Tldo > 1	Tamper/Desconexión del Teclado
Fallo Salida 1	Fallo de la Salida 1
Fallo Salida 2	Fallo de la Salida 2
Fallo Sirena/Cam	Fallo de la Sirena/Campana
Fallo Detec Humo	Fallo del Detector de Humo de 2-Hilos
Fallo Fusib Aux.	Fusible Auxiliar Falló
Fallo Bateria	Fallo de la Batería
Necesita Servic.	Relojes de Servicio/Fallo Periodo de Prueba
Fallo Coms	Fallo del Com1 o Fallo de Comunicación

**Funciones del Usuario**

**Introduzca el Código de Usuario** ( ? ) ( ? ) ( ? ) ( ? )  
**seguido de**

(Menu) (0)	Reposición de Alarmas/Problemas
(Menu) (1)	Ver la Última Alarma
(Menu) (2)	Ver/Reconocer Fallos de Servicio
(Menu) (3)	Reposición a Distancia del Anti-Código
(Menu) (4)	Encender y Apagar las Campanillas
(Menu) (5)	Cambiar la Contraseña Propia
(Menu) (6)	Ver Registro de Eventos (Sólo LCD)
(Menu) (7)	Abortar Comunicaciones
(Menu) (9)	Seleccionar el Modo de Programación del Usuario



# Declaration of Conformity

(D0262-99 Rev02)

This declaration is valid for the following product:

**Device Type:** Intruder Alarm Control Panel - D0262  
**Model Numbers:** Premier 412, Premier 412 ISDN, Premier 816, Premier 816 Plus, Premier 816 ISDN, Premier 832 Control Panels.

This is to confirm that the product meets the following product specifications:

## EMC Directive 89/336/EEC (amended by 92/31/EEC & 93/68/EEC)

**EN 55022: 1998** Emission Standard for Information Technology Equipment.  
**EN 50024: 1998** Immunity Standard for Information Technology Equipment.  
**EN 50130-4: 1996** Immunity Standard for Fire, Intruder and Social Alarm Systems.

## LVD Directive 73/23/EEC (amended by 93/68/EEC)

### Safety of Electrical Equipment

**EN 60950: 2000** Safety of information technology equipment

### Telecommunication

**CTR21** Council Decision 98/482/EC for pan-European single terminal connection to the PSTN.  
**DPT-TE-001** Standard Specification for Telecommunication Equipment for Connection to the PSTN.

### Intruder Alarm Systems

**EN 50131-1: 2004** Intrusion Systems General Requirements - Security Grade 2, Environment Class II  
**PD 6662: 2004** Scheme for the application of European Standards for intruder alarm systems  
**DD 243: 2004** Installation and configuration of intruder alarm systems designed to generate confirmed alarm conditions - code of practice

On behalf of the manufacturer:

**Texecom Ltd. Texecom House, 559 Wilbraham Road, Manchester, M21 0AE**

This declaration is submitted by:

**R J Austen**  
**Managing Director**

**Resumen del Sistema**

**Instalación**

**Estructura de la PCI de la Central**

**Instalación de Teclados Remotos y Expansores**

**Conexiones de Zona**

**Salidas de la Sirena/Campana, Teléfono y Central**

**Puesta en Marcha y Posibles Problemas y Soluciones**

**Menús de Programación**

**Programación de Zonas**

**Programación de Particiones**

**Programación de las Opciones Globales**

**Programación de los Teclados Remotos**

**Programación de los Expansores Remotos**

**Programación de las Salidas del Sistema**

**Programación del Comunicador**

**Programación de las Opciones de Descarga**

**Programación de los Códigos de Transmisión**

**Programación de los Usuarios**

**Utilidades y Pruebas del Sistema**

**Funcionamiento del Sistema de Alarma**

**Especificaciones**

**Guía de Referencia Rápida**

**Texecom**  
**www.texe.com**

Texecom Limited, Bradwood Court, St. Crispin Way, Haslingden, Lancashire BB4 4PW, England.

**Ayuda Técnica:**

Tel. Clientes Reino Unido: +44 (0)8456 300 600

Tel. Clientes Internacionales: +44 (0)1278 411707

© Texecom Ltd. 2008

**INS207-2**