

Manual de instrucciones SIRENA CONVENCIONAL S9000



1. INTRODUCCIÓN

S9000 es aplicable para indicación de LED de sonido y flash de eventos registrados en sistemas de alarma contra incendios. S9000 cumple con EN54-3. La sirena está conectada a un cable de dos hilos en una base B9000. Después de montarlo en su base, la sirena debe bloquearse.

2. CARACTERÍSTICAS TÉCNICAS

- Alimentación	9-30 V DC
- Consumo en estado de alarma	max.60 mA/24V DC
- Nivel de sonido a 1m	96dB /24V DC
- Frecuencia	0.5 – 1,2 kHz
- Iluminación	rojo
- Conexión a detector de incendio	conector de 2 hilos
- Grado de protección	IP 40
- Temperatura de funcionamiento	-15°C hasta 70°C
- Humedad	(93 ± 3)% a 40°C
- Dimensiones	Øφ100mm / h≤52mm
- Peso	0.100g

3. INSTALAR LA SIRENA

- Elija el lugar (de acuerdo con los planos del proyecto) para la instalación de la sirena
- Monte la base con las fijaciones adecuadas
- Conecte los cables eléctricos según el diagrama adjunto (Figura 1)

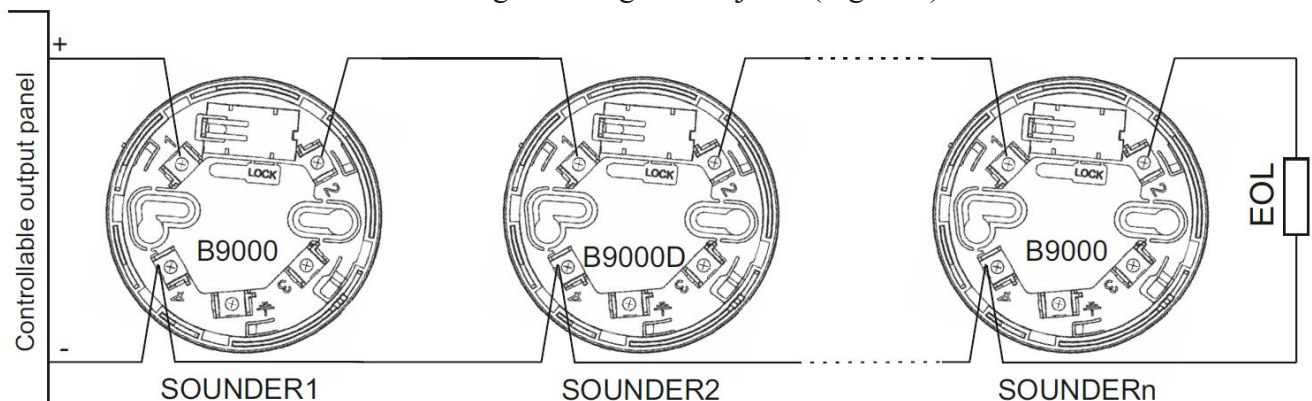

Cuando se conecta a una salida controlable de la central de incendios

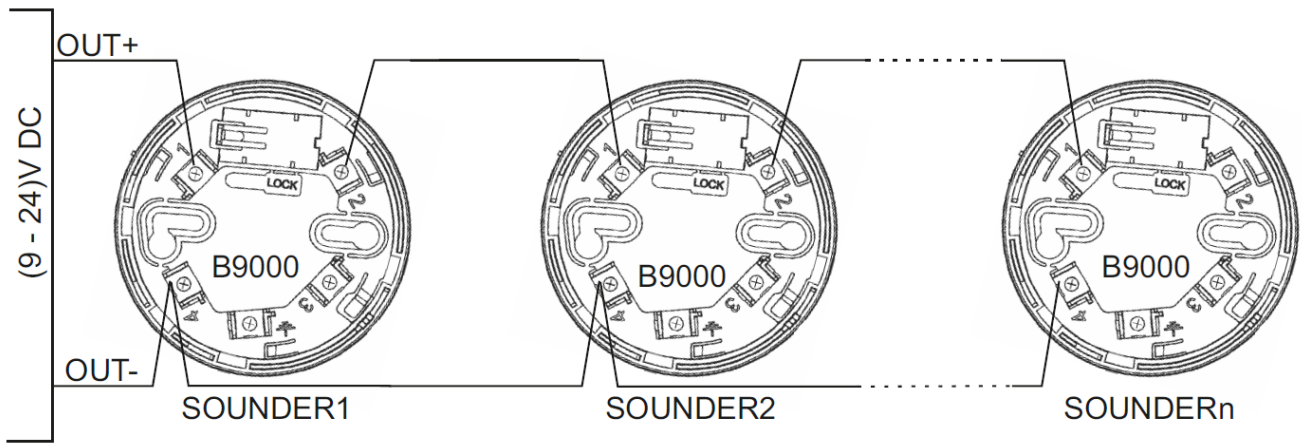

Fig.1

- Coloque la base de la sirena y gírela en el sentido horario hasta que los marcadores coincidan.
- Bloquear la sirena
 - Quite la llave de la base (Figure 2).
 - Rompa el plástico en la ubicación especificada en la parte inferior de la sirena (Figura 3).

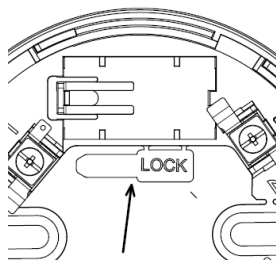

Fig.2

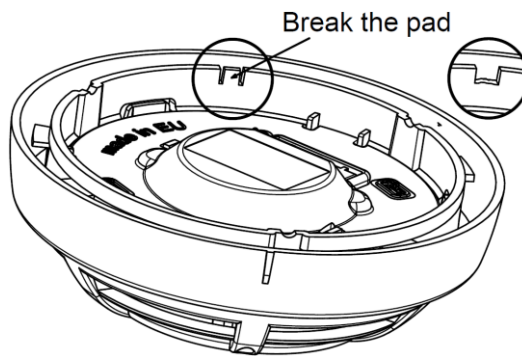

Fig.3

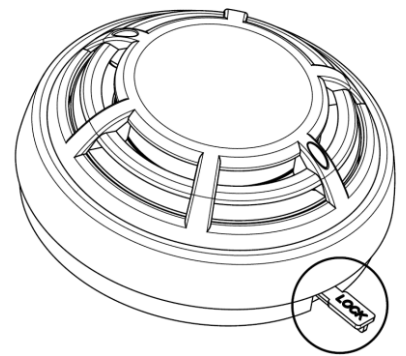

Fig.4

- Coloque la base de la sirena y gírela.
- Si la sirena está bloqueada en la base, para desbloquearla, inserte primero la llave en la ubicación especificada (Fig. 4) y gire la sirena en sentido antihorario.

4. **GARANTÍA**

El período de garantía es de 36 meses a partir de la fecha de compra, siempre que se hayan cumplido los requisitos establecidos en el programa de servicio.